

PO-134/20

Łozienica, 2020-12-16

GRYFITLAB Sp. z o.o.
ul. Prosta 2, Łozienica
72-100 Goleniów

Saint-Gobain Construction
Products Polska Sp. z o.o.
ul. Okrężna 16,
44-100 Gliwice

Zespół Laboratoriów Badawczych GRYFITLAB, po analizie uzyskanych wyników badań odporności ogniowej sufitów podwieszanych, przedłuża termin ważności Klasyfikacji w zakresie odporności ogniowej nr LBO-406-K/13 „Samodzielne sufity podwieszane w systemach RIGIPS z okładzinami z płyt gipsowo-kartonowych Rigips RIGIMETR lub Rigips RIGIMETR 4PRO typu: F, FH2, DF, DFH2, DFRIEH1, DFRIEH2 o grubości 1x12,5 mm” do 16.12.2021 r.

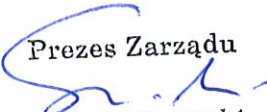
Prezes Zarządu

Andrzej Szarycki

GRYFITLAB Sp. z o.o.
Zespół Laboratoriów
Badawczych Gryfitlab
ul. Prosta 2, Łozienica
72-100 GOLENIÓW

PO-224/19

Łozienica, 2019-12-16

GRYFITLAB Sp. z o.o.
ul. Prosta 2, Łozienica
72-100 Goleniów

Saint-Gobain Construction
Products Polska Sp. z o.o.
ul. Okrężna 16,
44-100 Gliwice

Zespół Laboratoriów Badawczych GRYFITLAB, po analizie uzyskanych wyników badań odporności ogniowej sufitów podwieszanych, przedłuża termin ważności Klasyfikacji w zakresie odporności ogniowej nr LBO-406-K/13 „Samodzielne sufity podwieszane w systemach RIGIPS z okładzinami z płyt gipsowo-kartonowych Rigips RIGIMETR lub Rigips RIGIMETR 4PRO typu: F, FH2, DF, DFH2, DFRIEH1, DFRIEH2 o grubości 1x12,5 mm” do 16.12.2020 r.

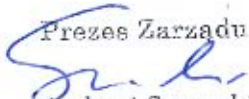
Prezes Zarządu

Andrzej Szarycki

GRYFITLAB Sp. z o.o.
Zespół Laboratoriów
Badawczych Gryfitlab
ul. Prosta 2, Łozienica
72-100 GOLENIÓW

PO-135/18

Łozienica, 2018-12-16

GRYFITLAB Sp. z o.o.
ul. Prosta 2, Łozienica
72-100 Goleniów

Saint-Gobain Construction
Products Polska Sp. z o.o.
ul. Okrężna 16,
44-100 Gliwice

Zespół Laboratoriów Badawczych GRYFITLAB, po analizie uzyskanych wyników badań odporności ogniowej sufitów podwieszanych, przedłuża termin ważności Klasyfikacji w zakresie odporności ogniowej nr LBO-406-K/13 „Samodzielne sufity podwieszane w systemach RIGIPS z okładzinami z płyt gipsowo-kartonowych Rigips RIGIMETR lub Rigips RIGIMETR 4PRO typu: F, FH2, DF, DFH2, DFRIEH1, DFRIEH2 o grubości 1x12,5 mm” do 16.12.2019 r.

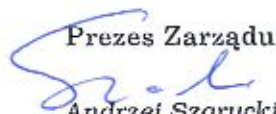
Prezes Zarządu

Andrzej Szarycki

GRYFITLAB Sp. z o.o.
Zespół Laboratoriów
Badawczych Gryfitlab
ul. Prosta 2, Łozienica
72-100 GOLENIÓW

PO-152/17

Łozienica, 2017-12-16

GRYFITLAB Sp. z o.o.
ul. Prosta 2, Łozienica
72-100 Goleniów

Saint-Gobain Construction
Products Polska Sp. z o.o.
ul. Okrężna 16,
44-100 Gliwice

Zespół Laboratoriów Badawczych GRYFITLAB, po analizie uzyskanych wyników badań odporności ogniowej sufitów podwieszanych, przedłuża termin ważności Klasyfikacji w zakresie odporności ogniowej nr LBO-406-K/13 „Samodzielne sufity podwieszane w systemach RIGIPS z okładzinami z płyt gipsowo-kartonowych Rigips RIGIMETR lub Rigips RIGIMETR 4PRO typu: F, FH2, DF, DFH2, DFRIEH1, DFRIEH2 o grubości 1x12,5 mm” do 16.12.2018 r.

Prezes Zarządu

Andrzej Szarycki

PO-194/16

Łozienica, 2016-12-16

GRYFITLAB Sp. z o.o.
ul. Prosta 2, Łozienica
72-100 Goleniów

Saint-Gobain Construction
Products Polska Sp. z o.o.
ul. Okrężna 16,
44-100 Gliwice

Zespół Laboratoriów Badawczych GRYFITLAB, po analizie uzyskanych wyników badań odporności ogniowej sufitów podwieszanych, przedłuża termin ważności Klasyfikacji w zakresie odporności ogniowej nr LBO-406-K/13 „Samodzielne sufity podwieszane w systemach RIGIPS z okładzinami z płyt gipsowo-kartonowych Rigips RIGIMETR lub Rigips RIGIMETR 4PRO typu: F, FH2, DF, DFH2, DFRIEH1, DFRIEH2 o grubości 1x12,5 mm” do 16.12.2017 r.

Prezes Zarządu

Andrzej Szarycki

GRYFIT LAB**ZESPÓŁ LABORATORIÓW BADAWCZYCH
GRYFITLAB**ul. Prosta 2, Łozienica, 72-100 Goleniów
tel. (091) 431 82 29, fax (091) 418 97 57, kom. 607-900-483
www.gryfitlab.com, e-mail: contact@gryfitlab.com**Klasyfikacja w zakresie odporności ogniowej nr LBO – 406 – K/13**

Klasyfikowany wyrób:

**Samodzielne sufity podwieszane w systemach RIGIPS z okładzinami
z płyt gipsowo-kartonowych Rigips RIGIMETR
lub Rigips RIGIMETR 4PRO typu:
F, FH2, DF, DFH2 , DFRIEH1, DFRIEH2 o grubości 1x12,5 mm****Zlecniodawca:**SAINT-GOBAIN CONSTRUCTION PRODUCTS POLSKA Sp. z o.o.
ul. Okrężna 16
44-100 Gliwice**Opracowana przez:**Zespół Laboratoriów Badawczych Gryfitlab
ul. Prosta 2, Łozienica
72-100 Goleniów**Miejsce i data wydania:**

Łozienica, 16.12.2013 r.

Egz. nr 2

Klasyfikację wydrukowano w 3 egzemplarzach. Egz. nr 1, 2 – Zlecniodawca, Egz. nr 3 – a/a

1. Dokumenty stanowiące podstawę klasyfikacji

- 1.1. Norma PN-EN 13501-2 + A1:2010 Klasyfikacja ogniowa wyrobów budowlanych i elementów budynków Część 2: Klasyfikacja na podstawie badań odporności ogniowej, z wyłączeniem instalacji wentylacyjnej.
- 1.2. Norma PN-EN 1364-2:2001 Badania odporności ogniowej elementów nienośnych – Część 2: Sufity.
- 1.3. Norma PN-EN 1363-1:2012 Badania odporności ogniowej – Część 1: Wymagania ogólne.
- 1.4. Norma PN-EN 520+A1:2012 Płyty gipsowo-kartonowe – Definicje, wymagania i metody badań.
- 1.5. Norma PN-EN 13963:2008 Materiały do spoinowania płyt gipsowo-kartonowych. Definicje, wymagania i metody badań.
- 1.6. Norma PN-EN 14195:2006 Elementy szkieletowej konstrukcji metalowej do stosowania z płytami gipsowo-kartonowymi – Definicje, wymagania i metody badań.
- 1.7. Norma PN-EN 14566+A1:2012 Łączniki mechaniczne do konstrukcji z płyt gipsowo-kartonowych – Definicje, wymagania i metody badań.
- 1.8. Norma PN-EN 15283-1+A1:2012 Płyty gipsowe zbrojone włóknami – Definicje, wymagania i metody badań – Część 1: Płyty gipsowe ze zbrojeniem w postaci mat.
- 1.9. Norma PN-EN 10143:2008 Blachy i taśmy stalowe powlekane ogniowo w sposób ciągły powłokami metalicznymi – Tolerancje wymiarów i kształtu.
- 1.10. PN-EN 13964:2005 Sufity podwieszane – Wymagania i metody badań.
- 1.11. Sprawozdanie z badań odporności ogniowej nr LBO-406/13 sufitu podwieszanego Rigips w systemie Rigips 4.10.13 – konstrukcja samodzielna z okładzinami z płyt gipsowo-kartonowych Rigips RIGIMETR 4PRO typu F o grubości 1 x 12,5 mm. Laboratorium Badań Ogniowych, GRYFITLAB Spółka z o.o., Łozienica 2013.
- 1.12. Dokumentacja techniczna dostarczona przez firmę SAINT-GOBAIN CONSTRUCTION PRODUCTS POLSKA Spółka z o.o.

2. Opis techniczny sufitów podwieszanych w systemach Rigips z poszyciem płytami gipsowo-kartonowymi Rigips RIGIMETR lub Rigips RIGIMETR 4PRO typu: F, FH2, DF, DFH2, DFRIEH1 lub DFRIEH2

2.1 Sufit podwieszany Rigips w systemie Rigips 4.10.13 – samodzielna konstrukcja na ruszcie dwupoziomym z okładzinami z płyt gipsowo-kartonowych typu: F, FH2, DF, DFH2, DFRIEH1 lub DFRIEH2 o grubości 1x12,5 mm

Konstrukcja sufitu:

- profile główne (warstwa górna) Rigips Ultrastil CD 60 o wymiarach 60 x 27 mm wykonane z ryflowanej stalowej blachy ocynkowanej lub Rigips Standard CD 60 wykonane z gładkiej, stalowej blachy ocynkowanej o grubości nominalnej 0,55 mm (+/- 0,07) w maksymalnym rozstawie wynoszącym 100 cm,

- profile poprzeczne – nośne (warstwa dolna) Rigips Ultrastil CD 60 o wymiarach 60 x 27 mm wykonane z ryflowanej stalowej blachy ocynkowanej lub Rigips Standard CD 60 wykonane z gładkiej, stalowej blachy ocynkowanej o grubości nominalnej 0,55 mm (+/- 0,07) w maksymalnym rozstawie wynoszącym 40 cm, mocowane do profili głównych za pomocą systemowych łączników krzyżowych,
- wieszaki Rigips: noniuszowe obrotowe w maksymalnym rozstawie wzdłuż profili głównych CD 60 (warstwy górnej konstrukcji) wynoszącym 90 cm mocowane do stropu metalowymi łącznikami mechanicznymi (kołkami rozprężnymi, dyblami sufitowymi, wkrętami),
- na obwodzie sufitu zastosowane są profile przyścienne Rigips Ultrastil UD 30 z ryflowanej blachy ocynkowanej lub Rigips Standard UD 30 wykonane z gładkiej, stalowej blachy ocynkowanej o grubości nominalnej 0,55 mm (+/- 0,07) mocowane do ściany łącznikami mechanicznymi (kołkami) w rozstawie nie przekraczającym 100 cm.

Opłytytowanie sufitu:

- warstwa z płyt Rigips RIGIMETR lub Rigips RIGIMETR 4PRO typu: F, FH2, DF, DFH2, DFRIEH1 lub DFRIEH2 o grubości 1x12,5 mm i masie powierzchniowej nie mniejszej niż 9,3 kg/m².

Płyty gipsowo-kartonowe Rigips RIGIMETR lub Rigips RIGIMETR 4PRO mocowane są mijankowo do konstrukcji rusztu (dolnych profili nośnych) za pomocą wkrętów Rigips TN 25 (Ø3,5 x 25 mm) w maksymalnym rozstawie wynoszącym 15 cm.

Złącza płyt i łby wkrętów szpachlowane są masą szpachlową Rigips (np. Vario, Super lub Standard). Spoiny na złączach płyt gipsowo – kartonowych uzbrojone są taśmą spoinową Rigips.

W samodzielnych sufitach podwieszanych Rigips w systemie Rigips 4.10.13 można stosować dodatkowe obciążenie wełną mineralną i/lub innymi materiałami o klasie reakcji na ogień A1 lub A2 do 15 kg/m².

W samodzielnych sufitach podwieszanych Rigips w systemie Rigips 4.10.13 można stosować klapy rewizyjne o maksymalnych wymiarach w świetle otworu 80 x 80 cm, dopuszczone do stosowania zgodnie z opisem technicznym przedstawionym w klasyfikacji dotyczącej odporności ogniowej zastosowanych klap rewizyjnych lub klapy rewizyjne zgodne z rysunkiem 6 (punkt 7 – Rysunki) o wymiarach 60 x 60 cm.

W samodzielnych sufitach podwieszanych Rigips w systemie Rigips 4.10.13 można stosować obudowy lamp oświetleniowych lub innych urządzeń, wykonane w sposób przedstawiony na rysunku 5 (punkt 7 – Rysunki).

Szczegóły konstrukcyjne samodzielnego sufitu podwieszanego w systemie Rigips 4.10.13 pokazano na rysunku nr 1 (punkt 7 - Rysunki).

2.2 Sufit podwieszany Rigips w systemie Rigips 4.10.14 – samodzielna konstrukcja na ruszcie jednopoziomowym z okładzinami z płyt gipsowo-kartonowych typu: F, FH2, DF, DFH2, DFRIEH1 lub DFRIEH2 o grubości 1x12,5 mm

Konstrukcja sufitu:

- profile główne Rigips Ultrastil CD 60 o wymiarach 60 x 27 mm wykonane z ryflowanej stalowej blachy ocynkowanej lub Rigips Standard CD 60 wykonane z gładkiej, stalowej blachy ocynkowanej o grubości nominalnej 0,55 mm (+/- 0,07) w maksymalnym rozstawie wynoszącym 120 cm,
- profile poprzeczne – Rigips Ultrastil CD 60 o wymiarach 60 x 27 mm wykonane z ryflowanej stalowej blachy ocynkowanej lub Rigips Standard CD 60 wykonane z gładkiej, stalowej blachy ocynkowanej o grubości nominalnej 0,55 mm (+/- 0,07) w maksymalnym rozstawie wynoszącym 40 cm. Mocowane do profili nośnych za pomocą łączników poprzecznych. Długość profili poprzecznych wynosi 1135 ±1140 mm,
- wieszaki Rigips: noniuszowe obrotowe w maksymalnym rozstawie wzdłuż profili głównych CD 60 wynoszącym 90 cm mocowane do stropu metalowymi łącznikami mechanicznymi (kołkami rozprężnymi, dyblami sufitowymi, wkrętami),
- na obwodzie sufitu zastosowane są profile przyścienne Rigips Ultrastil UD 30 z ryflowanej blachy ocynkowanej lub Rigips Standard UD 30 wykonane z gładkiej, stalowej blachy ocynkowanej o grubości nominalnej 0,55 mm (+/- 0,07) mocowane do ściany łącznikami mechanicznymi (kołkami) w rozstawie nie przekraczającym 100 cm.

Oplątowanie sufitu:

- warstwa z płyt Rigips RIGIMETR lub Rigips RIGIMETR 4PRO typu: F, FH2, DF, DFH2, DFRIEH1 lub DFRIEH2 o grubości 1x12,5 mm i masie powierzchniowej nie mniejszej niż 9,3 kg/m².

Płyty gipsowo-kartonowe Rigips RIGIMETR lub Rigips RIGIMETR 4PRO mocowane są mijankowo do konstrukcji rusztu za pomocą wkrętów Rigips TN 25 (Ø3,5 x 25 mm) w maksymalnym rozstawie wynoszącym 15 cm.

Złącza płyt i łby wkrętów szpachlowane są masą szpachlową Rigips (np. Vario, Super lub Standard). Spoiny na złączach płyt gipsowo – kartonowych uzbrojone są taśmą spoinową Rigips.

W samodzielnych sufitach podwieszanych Rigips w systemie Rigips 4.10.14 można stosować dodatkowe obciążenie wełną mineralną i/lub innymi materiałami o klasie reakcji na ogień A1 lub A2 do 15 kg/m².

W samodzielnych sufitach podwieszanych Rigips w systemie Rigips 4.10.14 można stosować klapy rewizyjne o maksymalnych wymiarach w świetle otworu 80 x 80 cm, dopuszczone do stosowania zgodnie z opisem technicznym przedstawionym w klasyfikacji

dotyczącej odporności ogniowej zastosowanych klap rewizyjnych lub klapy rewizyjne zgodne z rysunkiem 6 (punkt 7 – Rysunki) o wymiarach 60 x 60 cm.

W samodzielnych sufitach podwieszanych Rigips w systemie Rigips 4.10.14 można stosować obudowy lamp oświetleniowych lub innych urządzeń, wykonane w sposób przedstawiony na rysunku 5 (punkt 7 – Rysunki).

Szczegóły konstrukcyjne samodzielnego sufitu podwieszanego w systemie Rigips 4.10.14 pokazano na rysunku nr 1 (punkt 7 - Rysunki).

2.3 Okładzina sufitowa w systemie Rigips 4.05.13 – samodzielna konstrukcja na profilach CD 60 z okładzinami z płyt gipsowo-kartonowych typu: F, FH2, DF, DFH2, DFRIEH1 lub DFRIEH2 o grubości 1x12,5 mm

Konstrukcja okładziny :

- profile nośne Rigips Ultrastil CD 60 o wymiarach 60 x 27 mm wykonane z ryflowanej stalowej blachy ocynkowanej lub Rigips Standard CD 60 wykonane z gładkiej, stalowej blachy ocynkowanej o grubości nominalnej 0,55 mm (+/- 0,07) w maksymalnym rozstawie wynoszącym 40 cm, mocowanymi do uchwytów Rigips 4 wkrętami 3.9x11 typu „pchełka” – po dwa na stronę,
- uchwyty Rigips: elastyczne do profili CD 60 lub typu ES do profili CD 60 w maksymalnym rozstawie wzdłuż profili CD 60 wynoszącym 100 cm mocowane, do stropu metalowymi łącznikami mechanicznymi (kołkami rozprężnymi, dyblami sufitowymi, wkrętami itp.),
- na obwodzie sufitu zastosowane są profile przyścienne Rigips Ultrastil UD 30 z ryflowanej blachy ocynkowanej lub Rigips Standard UD 30 wykonane z gładkiej, stalowej blachy ocynkowanej o grubości nominalnej 0,55 mm (+/- 0,07) mocowane do ściany łącznikami mechanicznymi (kołkami) w rozstawie nie przekraczającym 100 cm.

Opłytywanie okładziny :

- warstwa z płyt Rigips RIGIMETR lub Rigips RIGIMETR 4PRO typu: F, FH2, DF, DFH2, DFRIEH1 lub DFRIEH2 o grubości 1x12,5 mm i masie powierzchniowej nie mniejszej niż 9,3 kg/m².

Płyty gipsowo-kartonowe Rigips RIGIMETR lub Rigips RIGIMETR 4PRO mocowane są mijankowo do konstrukcji rusztu (profilu nośnych) za pomocą wkrętów Rigips TN 25 (Ø3,5 x 25 mm) w maksymalnym rozstawie wynoszącym 15 cm.

Złącza płyt i łby wkrętów szpachlowane są masą szpachlową Rigips (np. Vario, Super lub Standard). Spoiny na złączach płyt gipsowo – kartonowych uzbrojone są taśmą spoinową Rigips.

W samodzielnych sufitach podwieszanych Rigips w systemie Rigips 4.05.13 można stosować dodatkowe obciążenie wełną mineralną i/lub innymi materiałami o klasie reakcji

na ogień A1 lub A2 do 15 kg/m².

W samodzielnych sufitach podwieszanych Rigips w systemie Rigips 4.05.13 można stosować kłapy rewizyjne o maksymalnych wymiarach w świetle otworu 80 x 80 cm, dopuszczone do stosowania zgodnie z opisem technicznym przedstawionym w klasyfikacji dotyczącej odporności ogniowej zastosowanych kłap rewizyjnych lub kłapy rewizyjne zgodne z rysunkiem 6 (punkt 7 – Rysunki) o wymiarach 60 x 60 cm.

W samodzielnych sufitach podwieszanych Rigips w systemie Rigips 4.05.13 można stosować obudowy lamp oświetleniowych lub innych urządzeń, wykonane w sposób przedstawiony na rysunku 5 (punkt 7 – Rysunki).

Szczegóły konstrukcyjne samodzielnego sufitu podwieszanego w systemie Rigips 4.05.13 pokazano na rysunku nr 2 (punkt 7 - Rysunki).

2.4 Okładzina sufitowa w systemie Rigips 4.05.14 – samodzielna konstrukcja na profilach C RIGISTIL z okładzinami z płyt gipsowo-kartonowych typu: F, FH2, DF, DFH2, DFRIEH1 lub DFRIEH2 o grubości 1x12,5 mm

Konstrukcja okładziny :

- profile nośne Rigips C Rigistil o wymiarach 45 x 18 mm wykonane z ryflowanej stalowej blachy ocynkowanej o grubości nominalnej 0,55 mm (+/- 0,07) w maksymalnym rozstawie wynoszącym 40 cm mocowane do uchwytyłów bezpośrednich Rigips do profili C Rigistil czterema wkrętami 3,9x11 mm typu „pchełka” – po dwa na stronę,
- uchwyty Rigips: bezpośredni do profili C Rigistil w maksymalnym rozstawie wzdłuż profili C Rigistil wynoszącym 100 cm mocowane do stropu metalowymi łącznikami mechanicznymi (kołkami rozprężnymi, dyblami sufitowymi, wkrętami itp.),
- na obwodzie sufitu zastosowane są profile przyścienne U Rigistil wykonane z ryflowanej blachy ocynkowanej o grubości nominalnej 0,55 mm (+/- 0,07) mocowane do ściany łącznikami mechanicznymi (kołkami) w rozstawie nie przekraczającym 100 cm.

Opłytywanie okładziny:

- warstwa z płyt Rigips RIGIMETR lub Rigips RIGIMETR 4PRO typu: F, FH2, DF, DFH2, DFRIEH1 lub DFRIEH2 o grubości 1x12,5 mm i masie powierzchniowej nie mniejszej niż 9,3 kg/m²,

Płyty gipsowo-kartonowe Rigips RIGIMETR lub Rigips RIGIMETR 4PRO mocowane są mijankowo do konstrukcji rusztu (profilu nośnych) za pomocą wkrętów Rigips TN 25 (Ø3,5 x 25 mm) w maksymalnym rozstawie wynoszącym 15 cm.

Złącza płyt i łby wkrętów szpachlowane są masą szpachlową Rigips (np. Vario, Super lub Standard). Spoiny na złączach płyt gipsowo – kartonowych uzbrojone są taśmą spoinową Rigips.

W samodzielnych sufitach podwieszanych Rigips w systemie Rigips 4.05.14 można stosować dodatkowe obciążenie wełną mineralną i/lub innymi materiałami o klasie reakcji na ogień A1 lub A2 do 15 kg/m².

W samodzielnych sufitach podwieszanych Rigips w systemie Rigips 4.05.14 można stosować klapy rewizyjne o maksymalnych wymiarach w świetle otworu 80 x 80 cm, dopuszczone do stosowania zgodnie z opisem technicznym przedstawionym w klasyfikacji dotyczącej odporności ogniowej zastosowanych klapy rewizyjnych lub klapy rewizyjne zgodne z rysunkiem 6 (punkt 7 – Rysunki) o wymiarach 60 x 60 cm.

W samodzielnych sufitach podwieszanych Rigips w systemie Rigips 4.05.14 można stosować obudowy lamp oświetleniowych lub innych urządzeń, wykonane w sposób przedstawiony na rysunku 5 (punkt 7 – Rysunki).

Szczegóły konstrukcyjne samodzielnego sufitu podwieszanego w systemie Rigips 4.05.14 pokazano na rysunku nr 2 (punkt 7 - Rysunki).

W samodzielnych sufitach podwieszanych i w samodzielnych okładzinach sufitowych należy stosować połączenia dylatacyjne jak pokazano na rysunku 4 (punkt 7 – Rysunki) w przypadkach:

- gdy przekątna sufitu lub okładziny przekracza 15 m,
- w miejscach występowania dylatacji budynku.

3. Badania odporności ogniowej

W Laboratorium Badań Ogniowych Spółki GRYFTLAB w Łozienicy przeprowadzono badania odporności ogniowej sufitu podwieszanego w systemie Rigips 4.10.13 – konstrukcja dwupoziomowa na profilach CD 60 z okładzinami z płyt gipsowo-kartonowych Rigips RIGIMETR 4 PRO typu F o grubości 1 x 12,5 mm.

Sprawozdanie z badań odporności ogniowej: Nr LBO-406/13 [1.11].

4. Klasyfikacja w zakresie odporności ogniowej samodzielnych sufitów podwieszanych Rigips oraz samodzielnych okładzin sufitowych Rigips z poszyciem z płyt gipsowo-kartonowych Rigips RIGIMETR lub Rigips RIGIMETR 4PRO typu: F, FH2, DF, DFH2, DFRIEH1 lub DFRIEH2

4.1. Na podstawie przeprowadzonego badania odporności ogniowej wg normy PN-EN 1364-2:2001 [1.2] samodzielne sufity podwieszane oraz okładziny sufitowe z poszyciem z płyt gipsowo-kartonowych firmy SAINT-GOBAIN CONSTRUCTION PRODUCTS POLSKA Sp. z o.o. wykonane zgodnie z opisem technicznym podanym w pkt. 2 sklasyfikowane zostały w klasie odporności ogniowej:

EI 15 według kryteriów normy PN-EN 13501-2 + A1:2010 [1.1].

4.2 Na podstawie przeprowadzonego badania odporności ogniowej wg normy PN-EN 1364-2:2001 [1.2] układy: strop - samodzielne sufity podwieszane oraz strop - okładziny sufitowe z poszyciem z płyt gipsowo-kartonowych firmy SAINT-GOBAIN CONSTRUCTION PRODUCTS POLSKA Sp. z o.o. wykonane zgodnie z opisem technicznym w pkt. 2 sklasyfikowane zostały w klasie odporności ogniowej:

REI 15 według kryteriów normy PN-EN 13501-2 + A1:2010 [1.1].

4.3 Na podstawie przeprowadzonego badania odporności ogniowej wg normy PN-EN 1364-2:2001 [1.2] układy: dach - samodzielne sufity podwieszane oraz dach - okładziny sufitowe z poszyciem z płyt gipsowo-kartonowych firmy SAINT-GOBAIN CONSTRUCTION PRODUCTS POLSKA Sp. z o.o. wykonane zgodnie z opisem technicznym w pkt. 2 sklasyfikowane zostały w klasie odporności ogniowej:

REI 15 - według kryteriów normy PN-EN 13501-2 + A1:2010 [1.1].

5. Zastrzeżenia

Klasyfikacja nr LBO – 406 – K/13 nie może być powielana inaczej jak tylko w całości.

6. Termin ważności klasyfikacji

Klasyfikacja podana w punkcie 4 zachowuje ważność do 16 grudnia 2016 roku pod warunkiem, że w rozwiązaniach technicznych samodzielnych sufitów podwieszanych i okładzin sufitowych nie zostaną wprowadzone jakiegokolwiek zmiany materiałowe lub konstrukcyjne.

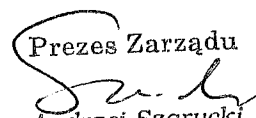
Prezes Zarządu

Andrzej Szarycki

7. Rysunki

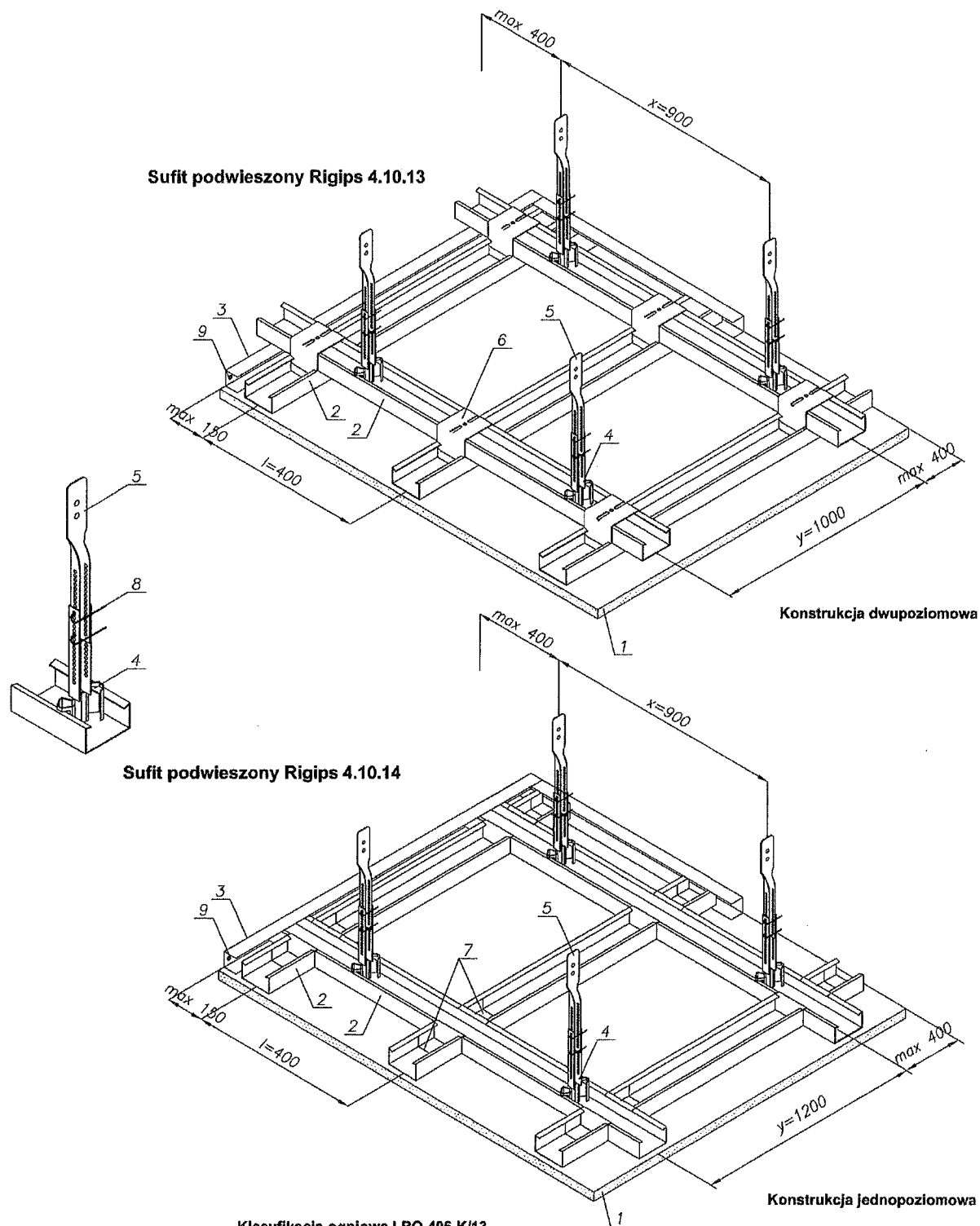
Samodzielne sufity podwieszane w systemach RIGIPS z okładzinami z płyt gipsowo-kartonowych Rigips RIGIMETR lub Rigips RIGIMETR 4PRO typu: F, FH2, DF, DFH2, DFRIEH1 lub DFRIEH2



Sufit podwieszony Rigips 4.10.13

Konstrukcja dwupoziomowa

Sufit podwieszony Rigips 4.10.14

Konstrukcja jednopoziomowa

Klasyfikacja ogniowa LBO-406-K/13

Rys. nr 1. Sufity podwieszane Rigips 4.10.13 i 4.10.14 z pojedynczym oplytowaniem płytami gipsowo-kartonowymi Rigips RIGIMETR lub RIGIMETR 4PRO typu F, FH2, DF, DFH2, DFRIEH1 lub DFRIEH2 gr. 1x12,5 mm

1. Płyta gipsowo-kartonowa Rigips RIGIMETR lub RIGIMETR 4PRO typu F, FH2, DF, DFH2, DFRIEH1 lub DFRIEH2 gr. 1x12,5 mm
2. Profil Rigips CD 60
3. Profil Rigips UD 30
4. Wieszak obrotowy Rigips noniuszowy
5. Część górna wieszaka noniuszowego
6. Łącznik krzyżowy Rigips do profilu CD 60
7. Łącznik poprzeczny Rigips do profilu CD 60
8. Kłama zabezpieczająca do wieszaków noniuszowych
9. Kolek rozprężny w maksymalnym rozstawie 1000 mm

Sufit Rigips 4.05.13

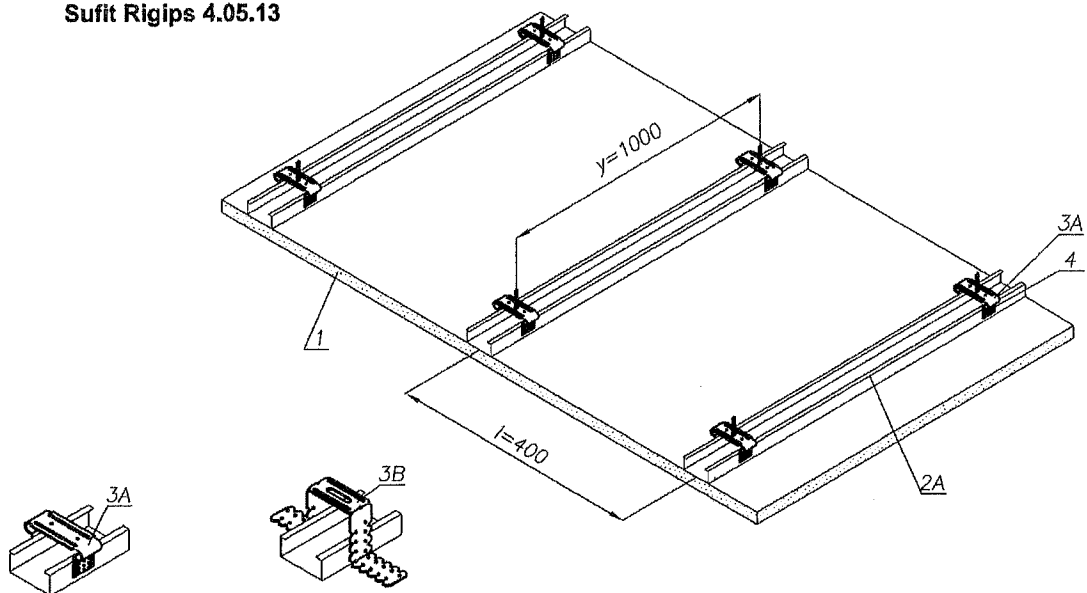

Sufit Rigips 4.05.14

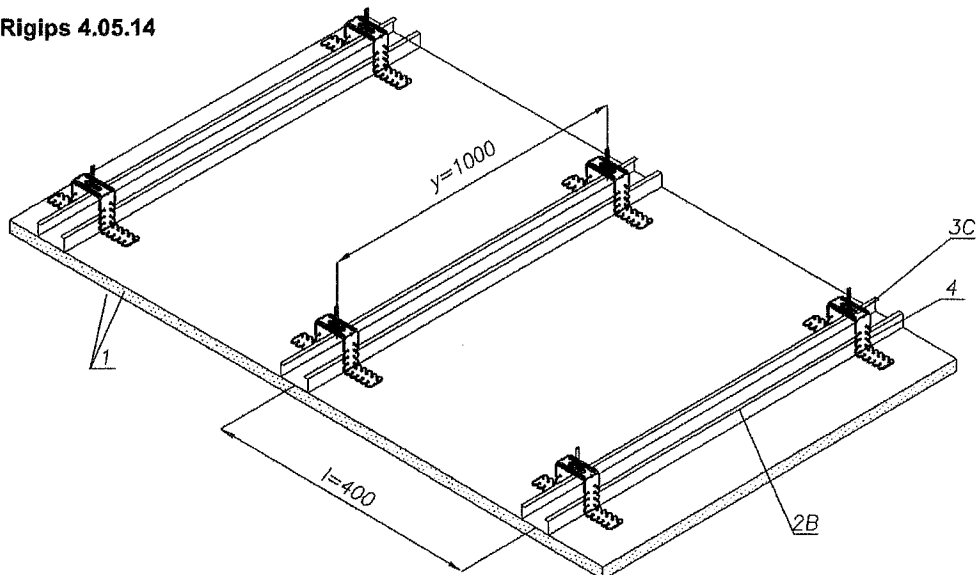

Klasyfikacja ogniowa LBO-406-K/13

Rys. nr 2. Okładziny sufitowe Rigips 4.05.13 i 4.05.14 z pojedynczym oplytowaniem płytami gipsowo-kartonowymi Rigips RIGIMETR lub RIGIMETR 4PRO typu F, FH2, DF, DFH2, DFRIEH1 lub DFRIEH2 gr. 1x12,5 mm

1. Płyta gipsowo-kartonowa Rigips RIGIMETR lub RIGIMETR 4PRO typu F, FH2, DF, DFH2, DFRIEH1 lub DFRIEH2 gr. 1x12,5 mm
2. Profil:
 - 2A - Rigips CD 60 - Rigips 4.05.13
 - 2B - Rigips C Rigistil - Rigips 4.05.14
3. Uchwyt:
 - 3A - uchwyt Rigips elastyczny do profilu CD 60 - Rigips 4.05.13
 - 3B - uchwyt Rigips ES do profilu CD 60 - Rigips 4.05.13
 - 3C - uchwyt bezpośredni Rigips do C Rigistil - Rigips 4.05.14
4. Wkręt Rigips "pchelka" 3,9 x 11 mm - 4 sztuki

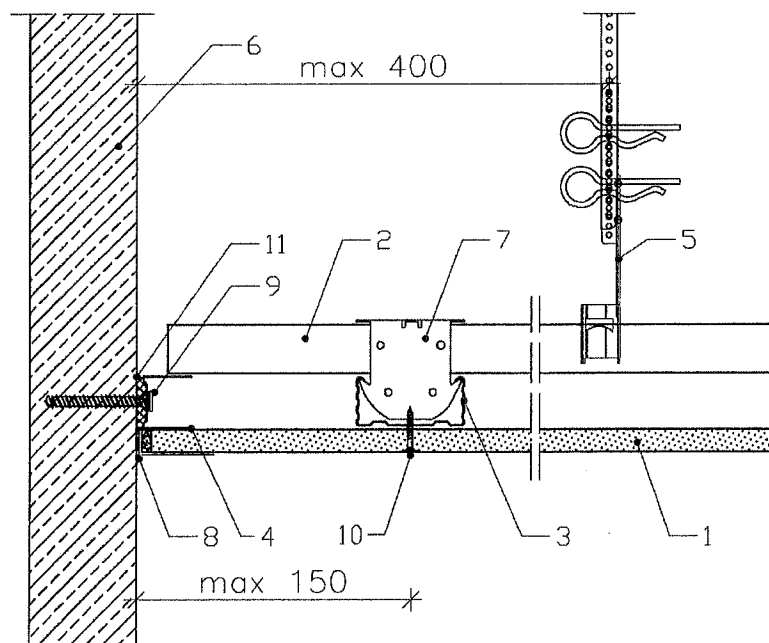
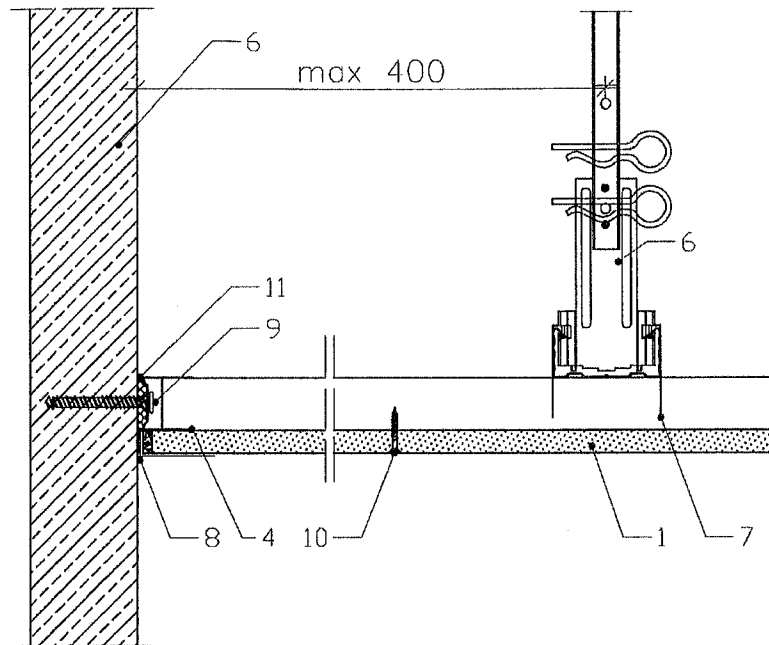

Klasyfikacja ogniowa LBO-406-K/13

Rys. nr 3. Połączenie sufitów podwieszanych Rigips 4.10.13 i 4.10.14 z pojedynczym opływowaniem płytami gipsowo-kartonowymi Rigips RIGIMETR lub RIGIMETR 4PRO typu F, FH2, DF, DFH2, DFRIEH1 lub DFRIEH2 gr. 1x12,5 mm

1. Płyta gipsowo-kartonowa Rigips RIGIMETR lub RIGIMETR 4PRO typu F, FH2, DF, DFH2, DFRIEH1 lub DFRIEH2 gr. 1x12,5 mm
2. Profil główny RIGIPS CD 60
3. Profil nośny Rigips CD 60
4. Profil Rigips UD30
5. Wieszak obrotowy Rigips noniuszowy
6. Ściana
7. Łącznik krzyżowy Rigips
8. Masa szpachlowa Rigips
9. Kolek rozprężny w rozstawie 1000 mm
10. Wkręt Rigips TN 25 co max 150 mm
11. Taśma uszczelniająca piankowa Rigips

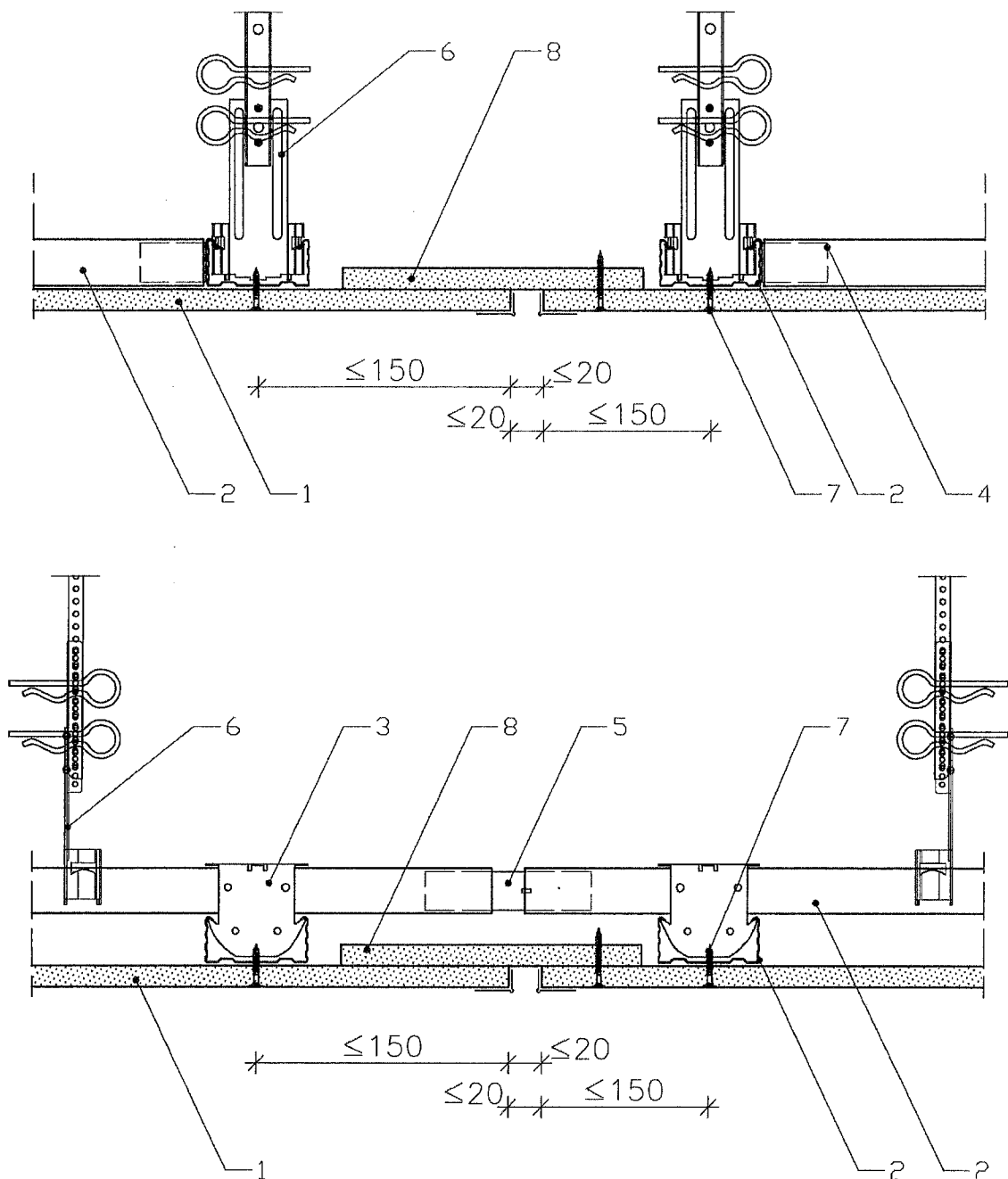

Klasyfikacja ogniowa LBO-406-K/13

Rys. nr 4. Połączenie dylatacyjne do sufitów podwieszanych Rigips 4.10.13 i 4.10.14 z pojedynczym oplytowaniem płytami gipsowo-kartonowymi Rigips RIGIMETR lub RIGIMETR 4PRO typu F, FH2, DF, DFH2, DFRIEH1 lub DFRIEH2 gr. 1x12,5 mm

1. Płyta gipsowo-kartonowa Rigips RIGIMETR lub RIGIMETR 4PRO typu F, FH2, DF, DFH2, DFRIEH1 lub DFRIEH2 gr. 1x12,5 mm
2. Profil Rigips CD 60
3. Łącznik krzyżowy Rigips
4. Łącznik poprzeczny Rigips
5. Łącznik wzdłużny Rigips do profilu CD 60
6. Wieszak obrotowy Rigips noniuszowy
7. Wkręt Rigips TN 25 co max 150 mm
8. Pas płyty gipsowo-kartonowej Rigips RIGIMETR lub RIGIMETR 4PRO typu F, FH2, DF, DFH2, DFRIEH1 lub DFRIEH2 gr. 1x12,5 mm

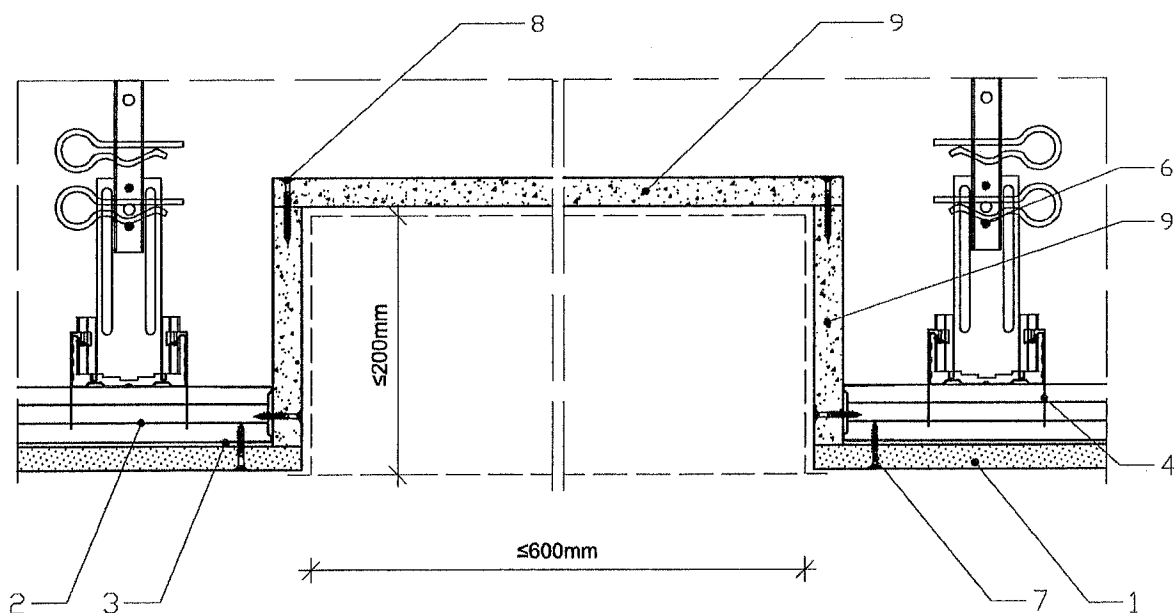
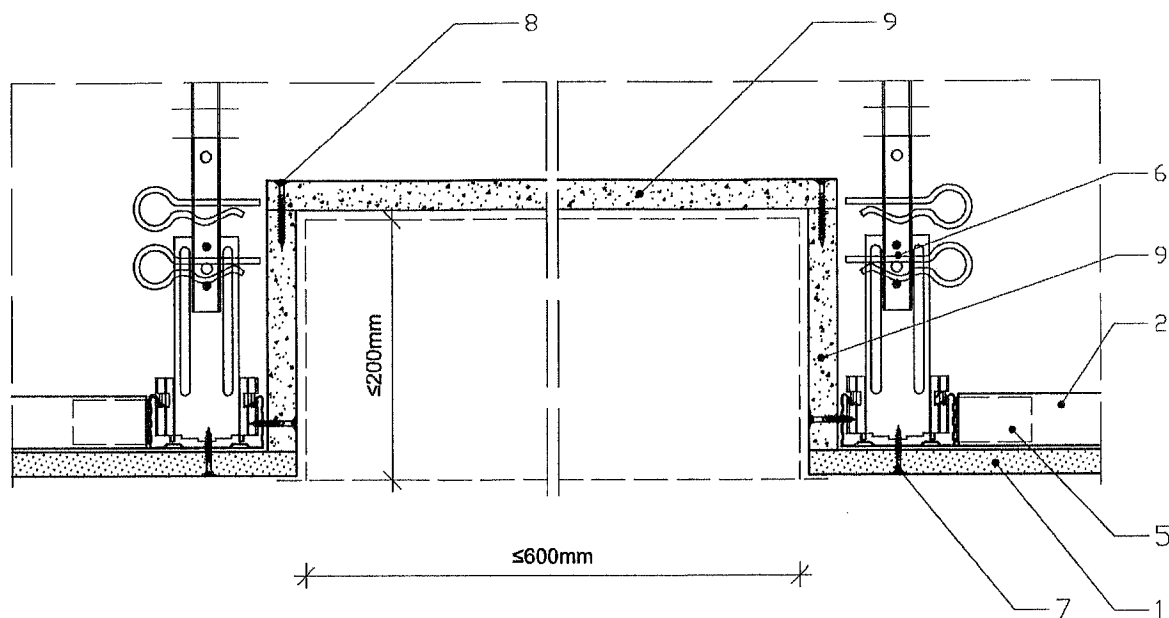

Klasyfikacja ogniowa LBO-406-K/13

Rys. nr 5. Obudowa lamp oświetleniowych lub innych urządzeń montowanych w sufitach podwieszanych Rigips 4.10.13 i 4.10.14 z pojedynczym opływowaniem płytami gipsowo-kartonowymi Rigips RIGIMETR lub RIGIMETR 4PRO typu F, FH2, DF, DFH2, DFRIEH1 lub DFRIEH2 gr. 1x12,5 mm

1. Płyta gipsowo-kartonowa Rigips RIGIMETR lub RIGIMETR 4PRO typu F, FH2, DF, DFH2, DFRIEH1 lub DFRIEH2 gr. 1x12,5 mm
2. Profil Rigips CD 60
3. Profil Rigips UD 30
4. Łącznik krzyżowy Rigips
5. Łącznik poprzeczny Rigips
6. Wieszak obrotowy Rigips noniuszowy
7. Wkręt Rigips TN 25 co max 150 mm
8. Wkręt Rigips RIDURIT 40 co max 200 mm lub zszywki dł. 44 mm co max 100 mm
9. Płyta gipsowa Rigips GLASROC F (RIDURIT) typu GM-F lub GM-FH1 gr. 1x15 mm

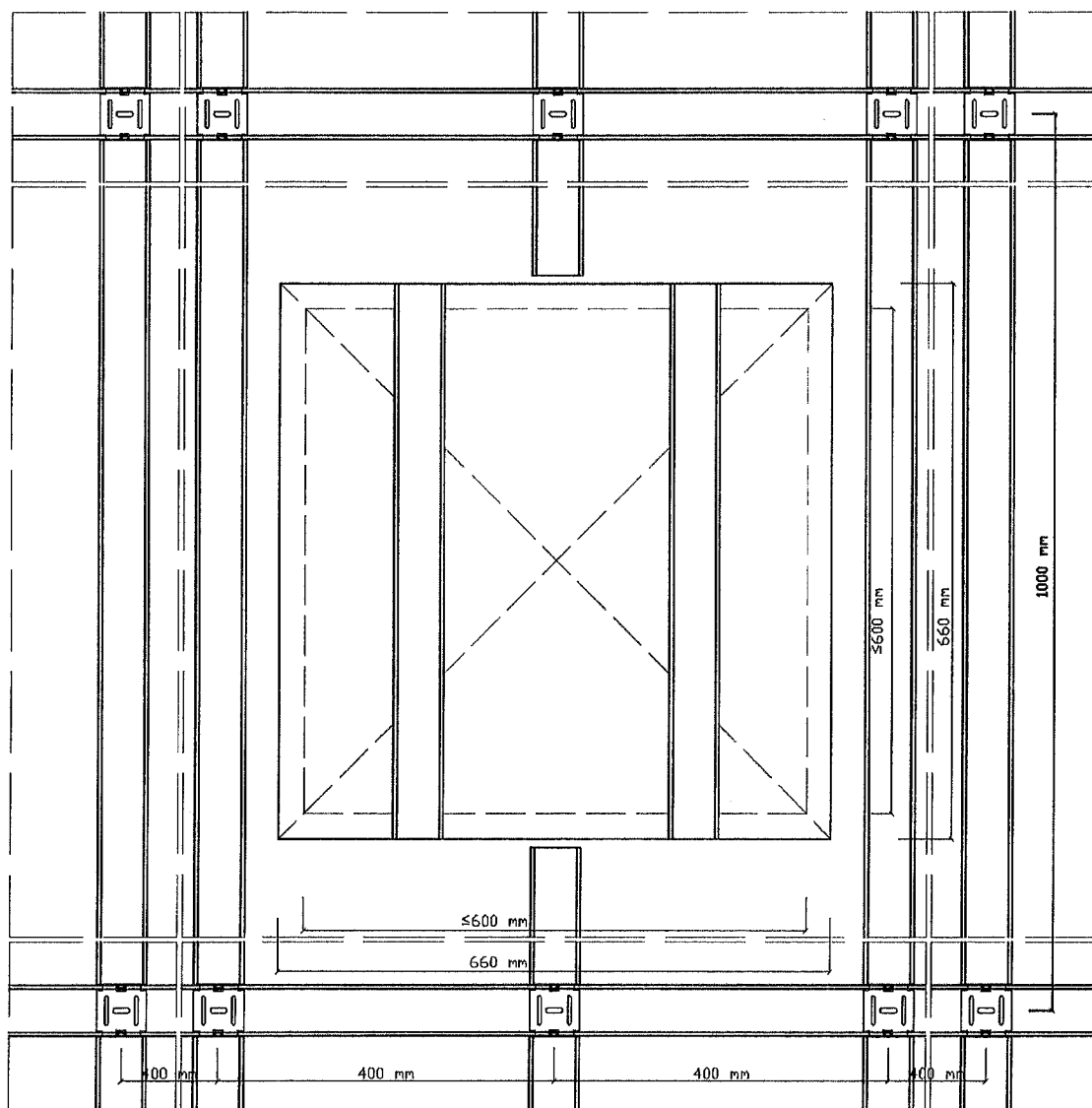
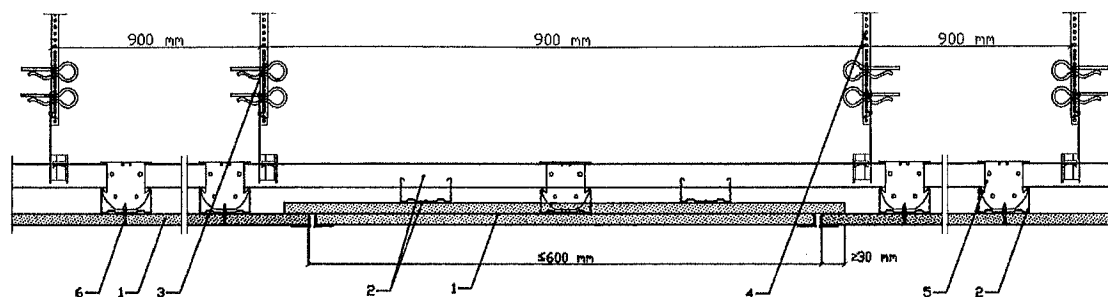

Klasyfikacja ogniowa LBO-406-K/13

Rys. nr 6. Kłapa rewizyjna dla sufitów podwieszanych Rigips 4.10.13 i 4.10.14 z pojedynczym opływowaniem płytami gipsowo-kartonowymi Rigips RIGIMETR lub RIGIMETR 4PRO typu F, FH2, DF, DFH2, DFRIEH1 lub DFRIEH2 gr. 1x12,5 mm

1. Płyta gipsowo-kartonowa Rigips RIGIMETR lub RIGIMETR 4PRO typu F, FH2, DF, DFH2, DFRIEH1 lub DFRIEH2 gr. 1x12,5 mm
2. Profil sufitowy RIGIPS CD 60
3. Wieszak obrotowy Rigips nonluszowy
4. Część górna wieszaka nonluszowego
5. Łącznik krzyżowy Rigips
6. Wkręt Rigips TN 25 co max 150 mm