

Parametry techniczne

Parametry techniczne		Podstawowe elementy konstrukcji					
ZŁOŻYNOŚĆ AKUSTYCZNA ¹⁾	KLASA ODPORNOSCI OGNIOWEJ EN	MINIMALNA GRUBOŚĆ ²⁾	MASA ³⁾	PL.YTY GIPSOWO-KARTONOWE RIGIPS PRO (4PRO)	MAKSYMALNY ⁴⁾ ROZSTAW PROFILU CD90 ULTRASTIL	MAKSYMALNY ⁴⁾ ROZSTAW LICHWYTÓW	WYPEŁNIENIE WĘLANA MINERALNA
[dB]		[mm]	[kg/m ²]		Poprzączanie do długości płyty	Podłużnie do długości płyty	
bez obciążenia dodatkowego lub z obciążeniem dodatkowym - całkowita masa konstrukcji ≤30 kg/m ²							
40 ¹⁾	nieokreślona	33	12	typ A, Hydro typ H2, Fire typ F ³⁾ , Fire+ typ DF, Fire+ Hydro typ DFH2 gr. 1x12,5 mm	500	400	ISOVER Polterm Max gr. 120mm
bez obciążenia dodatkowego lub z obciążeniem dodatkowym - całkowita masa konstrukcji ≤50 kg/m ²							
40 ²⁾	nieokreślona	33	12	typ A, Hydro typ H2, Fire typ F ³⁾ , Fire+ typ DF, Fire+ Hydro typ DFH2 gr. 1x12,5 mm	500	400	ISOVER Polterm Uni gr. 50mm

- 1) Izolacyjność akustyczna dla wypełnienia wełną mineralną o gęstości $\geq 40 \text{ kg/m}^3$ i grubości 120 mm
- 2) Izolacyjność akustyczna dla wypełnienia wełną mineralną o gęstości $\geq 40 \text{ kg/m}^3$ i grubości 40 mm
- 3) Płyta gipsowo-kartonowa RIGIPS PRO Fire typ F może zostać zastąpiona przez płytę RIGIPS PRO Fire+ typ DF.
 - *) Wg normy DIN 4109 (tablica 23, str. 593).
 - **) Dla okładzin bez izolacji z wełny mineralnej.
 - ***) Bez uwzględnienia masy izolacji z wełny mineralnej.

Zapotrzebowanie materiałowe na 1m²

MATERIAŁ	ZUŻYCIĘ
1 Płyta gipsowo-kartonowa RIGIPS PRO (4PRO) typ A, Hydro typ H2, Fire typ F, Fire+ typ DF lub Fire+ Hydro typ DFH2 gr. 12,5 mm	1,00 m ²
2 Profil Rigips C RIGISTIL	2,50 m
3 Profil Rigips U RIGISTIL	0,40 m
4 Uchwyt bezpośredni Rigips GL2 lub GL9 do profilu C RIGISTIL	2,00 szt
5 Łącznik wzdłużny Rigips GL3 do profilu C RIGISTIL	0,50 szt
6 Wkręt Rigips "pchełka" 3,9x11 mm	8,00 szt
7 Wkręt Rigips TN 25 co 150mm	1700 szt
8 Stalowe elementy mocujące: koki, dyble	6,00 szt
Masa szpachlowa konstrukcyjna RIGIPS: VARIO, Premium Light,	
a) Q1 Zaoczyna, SUPER	0,25 kg
b) Taśma spoinowa Rigips	1,20 m
9 Masa szpachlowa wykończeniowa RIGIPS: Premium Light, ProMix Finish Plus,	
c) Q2-Q3 Kończy, GOTOWA Q2-Q3 Kończy lub SUPER	0,10 kg
10 Wełna mineralna szklana lub skalna np. ISOVER Aku-płyta / Akuplat+ - w razie potrzeby	1,00 m ²
11 Taśma uszczelniająca piankowa Rigips szer. 30mm	0,40 m
12 Paroizolacja ISOVER Stropair 1104 - w razie potrzeby	1,00 m ²

Należy! materiały mają charakter przybliżony i nie zawierają odpadów.
Zapotrzebowanie materiałowe obliczone dla powierzchni sufitu o wymiarach 10x10 m = 100 m².

Przekrój podłużny

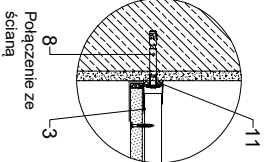
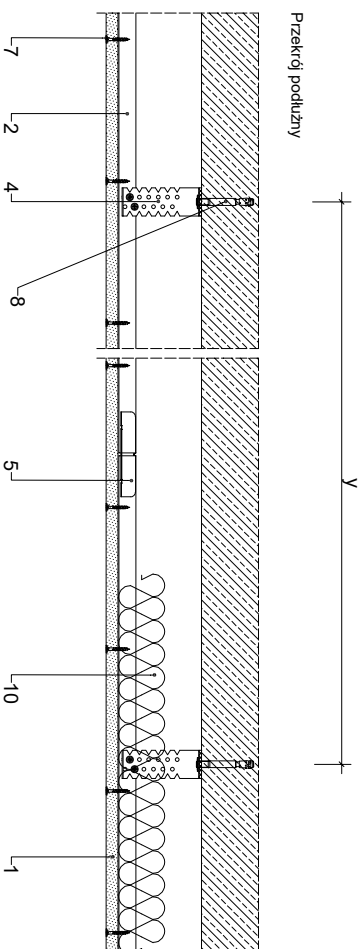

Połączenie ze ścianą

Przekrój poprzeczny

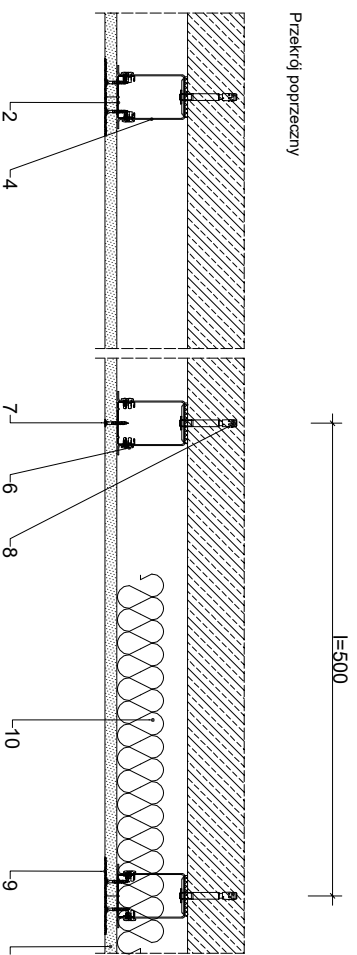

rigips
SAINT-GOBAIN

isover **aweber** **maris**

Saint-Gobain Construction Products Polska Sp. z o.o.
Biuro RIGIPS w Warszawie
Varso Tower
ul. Chmielna 69, 28 piętro
00-801 Warszawa
Biuro Doradztwa Technicznego: 800 163 121
E-mail: doradcy.techniczny@saint-gobain.com
www.rigips.pl

Objekt:			
Lokalizacja:			
Tytuł rysunku:	Okładzina sufitowa 4.05.28 (klasa odporności ogniowej nieokreślona)		
Data:	Skala:	Nr detalu:	Opracował:
	1:5	4.05.28	