

MONTAŻ

SYSTEMÓW

RIGIPS

WYTYCZNE
MONTAŻOWE
REKOMENDOWANE
PRZEZ DZIAŁ
TECHNICZNY
I INSTRUKTORÓW
RIGIPS

RIGIPS

EKSPERT OD SUCHEJ ZABUDOWY

Należymy do grupy Saint-Gobain, jednej ze 100 najbardziej innowacyjnych firm na świecie, która tworzy, produkuje i dystrybuje materiały oraz rozwiązania mające ważny wpływ na jakość naszego życia. Produkty Saint-Gobain można znaleźć wszędzie tam, gdzie mieszkamy i żyjemy, w budynkach, w środkach transportu, a także w inwestycjach infrastrukturalnych oraz w wielu zastosowaniach przemysłowych. Zapewniają one komfort, wytrzymałość i bezpieczeństwo oraz stanowią odpowiedź na wyzwania współczesnego świata, takie jak ekologiczne budownictwo, oszczędne gospodarowanie zasobami, przeciwdziałanie zmianom klimatycznym.

Rigips to **marka budowlana z wieloletnią tradycją i doświadczeniem**, która tworzy kompletne systemy i rozwiązania do budowy komfortowych, przyjaznych i bezpiecznych wnętrz. Nasza oferta obejmuje kompletne systemy do budowy ścian działowych, zabudów poddaszy, okładzin ściennych i sufitowych, sufity podwieszane.

Rozwiązania Rigips **zapewniają najwyższą jakość wykończenia powierzchni** mieszkalnych, biurowych, użyteczności publicznej, wysoki komfort akustyczny oraz bezpieczeństwo pożarowe. Do produkcji płyt gipsowo-kartonowych stosujemy naturalny kamień gipsowy. Nasze produkty mogą być stosowane w pomieszczeniach o różnym stopniu obciążenia wodą i wilgocią. Wykonane z gipsu materiały budowlane nie pylą, nie wydzielają zapachów, nie zawierają niebezpiecznych włókien ani nie emitują związków uznanych za niebezpieczne lub toksyczne.



Oddajemy w Państwa ręce nową, **zaktualizowaną wersję** dobrze znanego na rynku katalogu – Montaż Systemów Rigips, który powstał, aby usystematyzować fundamentalną wiedzę w zakresie stosowania systemów suchej zabudowy w praktyce. Znajdą w nim Państwo informacje, **jak krok po kroku wykonać zabudowy ścian działowych, sufitów podwieszanych czy poddaszy**.

To wydanie poszerzyliśmy o **3 nowe aplikacje: suchy tynk, okładzina ścienna na profilach oraz montaż sufitu podwieszanego kasetonowego**.

Wiedza, którą przekazujemy w tym poradniku, opiera się na ogromnym doświadczeniu naszych instruktorów i działu technicznego.

Serdecznie zapraszamy do zapoznania się z naszym katalogiem, być może dowiedzą się Państwo z niego czegoś nowego. Zachęcamy również do dyskusji i dzielenia się własnymi spostrzeżeniami.



- 8 Etapy montażu
- 32 Wskazówki montażowe

2 OKŁADZINY ŚCIENNE



- 54 Okładzina ścienna „Suchy tynk”
- 54 Etapy montażu
- 62 Okładzina ścienna na konstrukcji z profili Rigips ULTRASTIL®
- 62 Wskazówki montażowe
- 68 AKU Okładzina ścienna na konstrukcji z profili Rigips ULTRASTIL® AKU
- 68 Wskazówki montażowe
- 70 3.21.20 Okładzina ścienna na konstrukcji z profili Rigips RIGISTIL®
- 70 Wskazówki montażowe
- 72 Etapy montażu
- 80 3.21.30 Okładzina ścienna na profilach kapeluszowych
- 80 Wskazówki montażowe
- 82 3.22.00 Okładzina ścienna na konstrukcji profili Rigips CW/UW ULTRASTIL® (przedścianka)
- 82 Etapy montażu
- 88 Wskazówki montażowe

3 SUFITY PODWIESZANE



- 92 Sufit monolityczny
- 92 Etapy montażu
- 116 Wskazówki montażowe
- 120 Sufit kasetonowy
- 120 Wskazówki montażowe
- 122 Etapy montażu
- 132 Wskazówki montażowe
- 140 Sufit monolityczny perforowany
- 140 Wskazówki montażowe
- 148 Sufit monolityczny z akustycznym
- 148 Wskazówki montażowe
- 150 Sufit monolityczny łukowy perforowany
- 150 Wskazówki montażowe
- 154 Selektor doboru sufitów
- 158 Sufit przęsłowy
- 158 Wskazówki montażowe
- 164 Okładziny sufitowe
- 164 Wskazówki montażowe

4 PODDASZE



- 178 Etapy montażu

6 BEZPIECZEŃSTWO POŻAROWE



- 250 System ochrony ppoż.

5 PODKŁADY PODŁOGOWE



- 230 Etapy montażu
- 244 Wskazówki montażowe

7 PRACE WYKOŃCZENIOWE



- 256 Prace wykończeniowe

ŚCIANY DZIAŁOWE

Ściany działowe z poszyciem z płyt gipsowo-kartonowych są jednym z najpopularniejszych rozwiązań stosowanych do wykonywania przegród zarówno w budownictwie mieszkaniowym, jak również w obiektach użyteczności publicznej i przemysłowych. Z uwagi na swoje parametry systemy ścian działowych RIGIPS wykazują następujące przewagi nad ścianami wykonywanymi w sposób tradycyjny (technologia murowana):

- przy założeniu tej samej grubości przegrody z płyt gipsowo-kartonowych RIGIPS posiadają zdecydowanie wyższą izolacyjność akustyczną R_{A1} ,
- masa ściany działowej wykonanej w technologii suchej zabudowy wynosi około 25 kg/m². Dla porównania, masa ściany działowej o identycznej grubości 12,5 cm, wykonanej w technologii murowanej, w zależności od użytego materiału wynosi:
 - dla cegły pełnej ok. 165 kg/m²,
 - dla betonu komórkowego ok. 65 kg/m²,
 - dla bloczków gipsowych ok. 125 kg/m².
- pozwalają na wyeliminowanie procesów mokrych oraz dużą szybkość montażu,
- ułatwiają poprowadzenie instalacji wewnątrz ściany,
- zastosowanie systemów ścian działowych RIGIPS przekłada się na przyspieszenie prac wykończeniowych, a tym samym na możliwość szybszego oddania inwestycji do użytkowania.



WYTYCZENIE ŚCIANY



1

PLANOWANIE POMIESZCZENIA

W pierwszej kolejności należy zaplanować wielkość i rozmieszczenie budowanego pomieszczenia. W zależności od warunków i możliwości koncepcja może być dowolnie zmieniana i dopasowywana.



2

WYZNACZANIE PRZEBIEGU ŚCIAN

Następnym krokiem jest wyznaczenie przebiegu ścian. Do tego celu rekomendujemy użycie niwelatora laserowego. Użycie lasera pozwala zachować wysoką precyzję, nawet w przypadku ścian wyższych niż 3 m.



3

WYTYCZENIE ŚCIANY

Laser wytycza płaszczyznę ściany. Ołówkiem zaznaczamy miejsca montażu profili.



ZOBACZ
FILM



WYTYCZENIE ŚCIANY



4

WYTYCZENIE ŚCIANY

Innym sposobem wyznaczenia przebiegu ściany jest użycie sznura traserskiego.

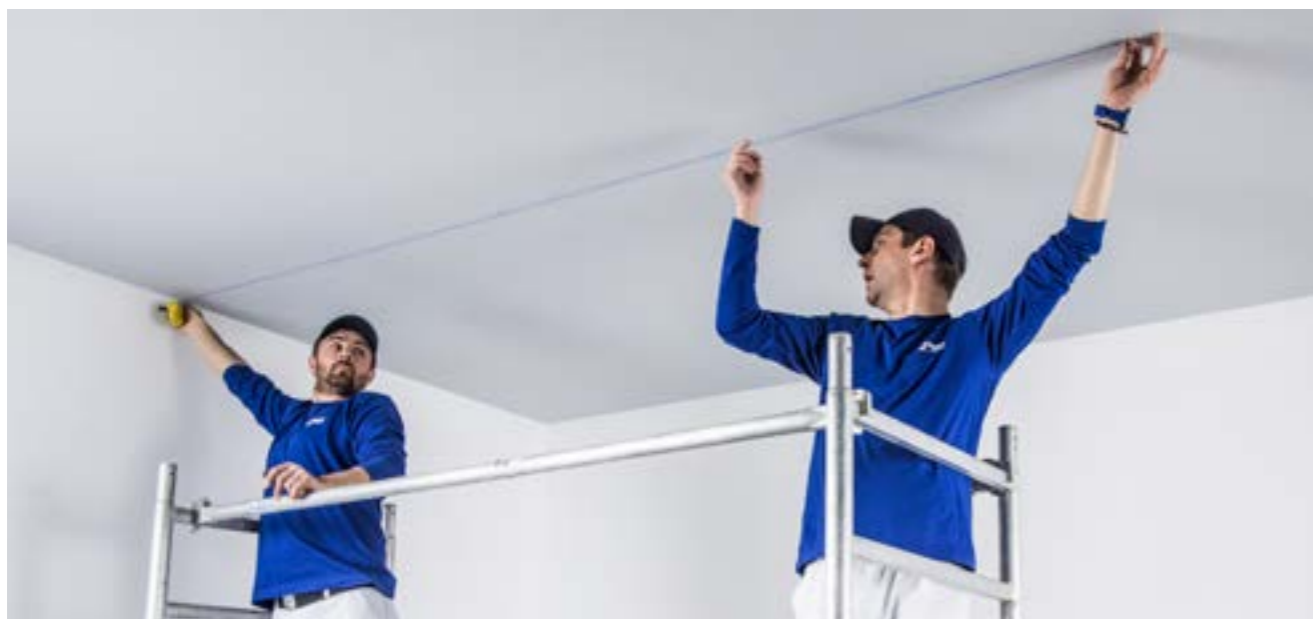

5

PRZYKLEJANIE TAŚMY AKUSTYCZNEJ DO PROFILI

Dla uzyskania wymaganej dźwiękoszczelności wszystkie profile mocowane do podłoża, ścian i stropów powinny zostać podklejone uszczelniającą taśmą piankową RIGIPS.



Profil obwodowy RIGIPS UW ULTRASTIL® powinien przylegać całą powierzchnią środkiem do płaszczyzny ścian i stropów. W przypadku nierówności przegród okalających należy je skorygować.

MONTAŻ KONSTRUKCJI ŚCIANY

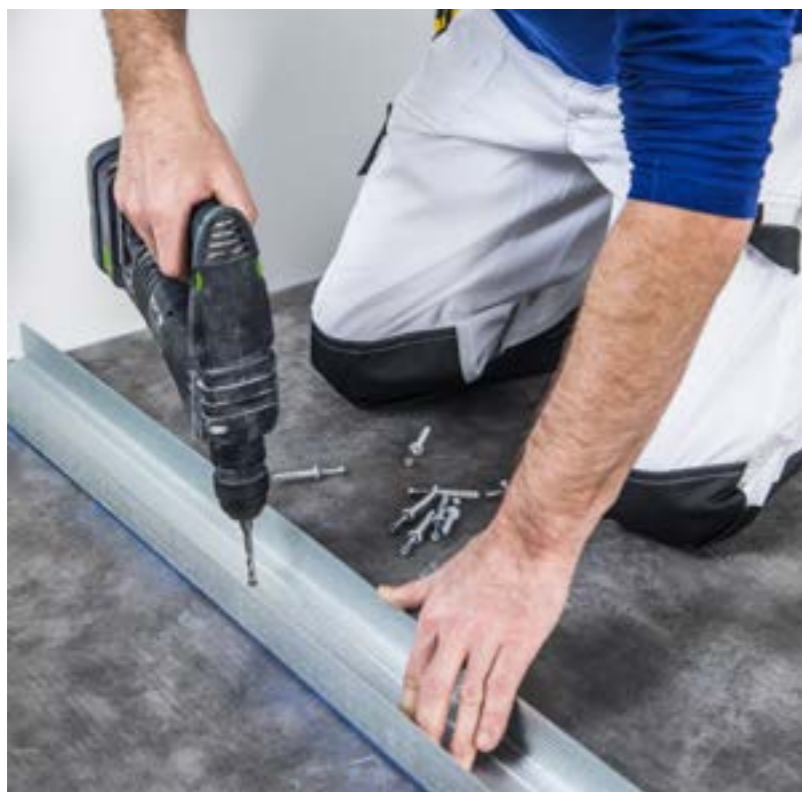

1

MOCOWANIE PROFILI UW

Profile startowe poziome RIGIPS UW ULTRASTIL® mocuje się do posadzek i stropów za pomocą uniwersalnych elementów mocujących. Pierwszy kołek należy zamocować nie dalej niż 40 cm od ściany, a każdy następny w odległości maks. 100 cm.

Zgodnie z Krajową Oceną Techniczną ITB-KOT-2018/0176, wydanie 1, w wybranych ścianach ogniowych należy zastosować dyble stalowe.



2

MOCOWANIE PROFILI DO PODŁOŻA

Kołki szybkiego montażu RIGIPS należy dobić młotkiem. Wkręcanie nie da pewnego mocowania. Gwint na rdzeniu kołka daje możliwość jego wykręcenia i usunięcia.

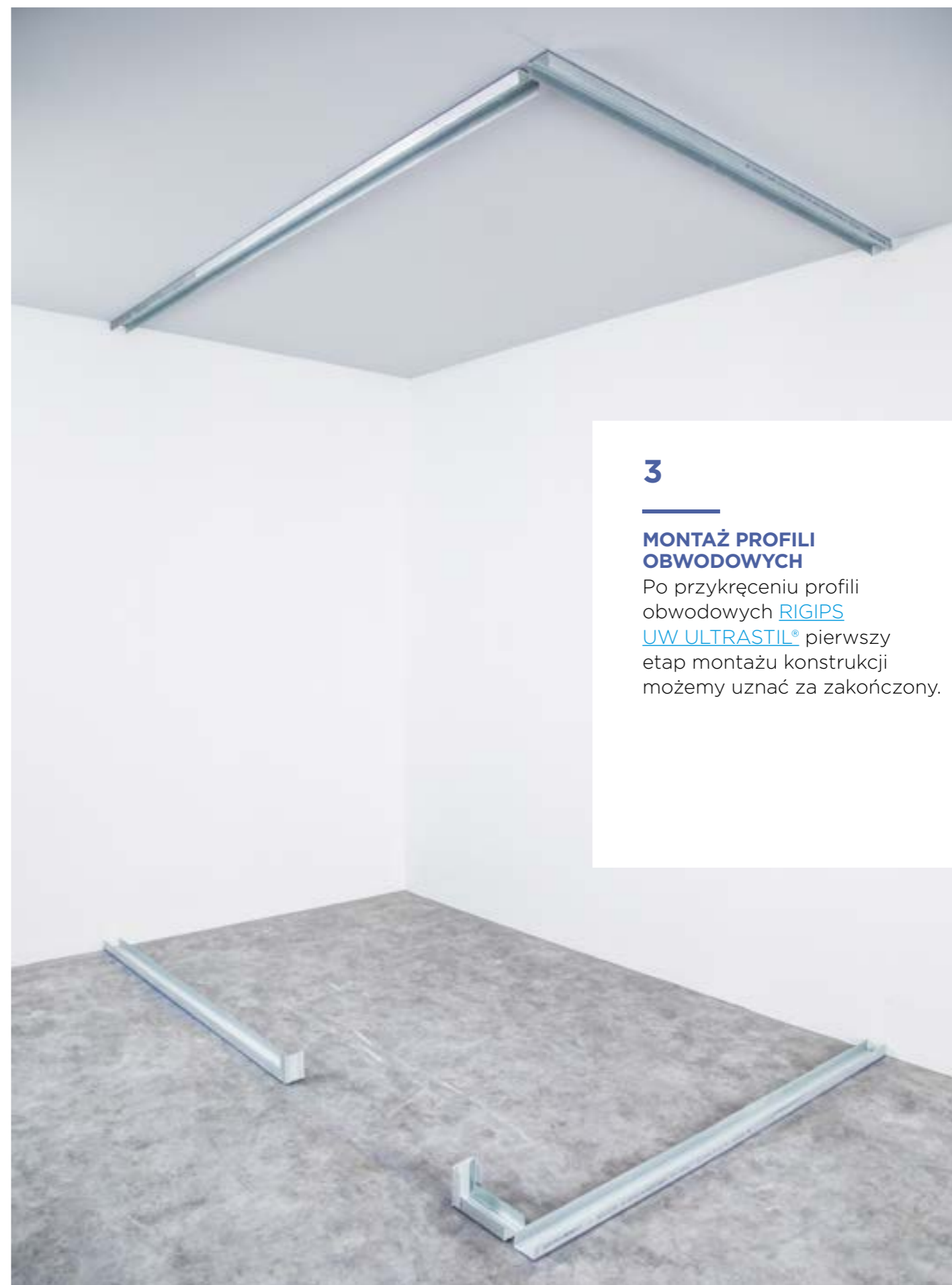

3

MONTAŻ PROFILI OBWODOWYCH

Po przykręceniu profili obwodowych RIGIPS UW ULTRASTIL® pierwszy etap montażu konstrukcji możemy uznać za zakończony.

MONTAŻ KONSTRUKCJI ŚCIANY



4

DOCINANIE PROFILI CW

Profile pionowe RIGIPS CW ULTRASTIL® powinny mieć u góry luz, wynoszący min. 1 cm, jednak nie większy niż 1,5-2 cm, ponieważ muszą one wchodzić w górny profil UW na głębokość co najmniej 2 cm.

W celu dopasowania długości należy skrócić profile. Najpierw przycinamy półki, a następnie wyginamy i odcinamy środek.



5

MONTAŻ PROFILI CW

Do ściany bocznej mocujemy profile [RIGIPS CW ULTRASTIL®](#). Pamiętajmy, aby pierwszy pionowy profil CW stykający się ze ścianą był podklejony uszczelniającą taśmą piankową RIGIPS.



Profile pionowych RIGIPS CW ULTRASTIL® nie należy skręcać z profilami poziomymi RIGIPS UW ULTRASTIL®.

6

MONTAŻ PROFILI CW

Podczas mocowania do ściany pierwszego profilu RIGIPS CW ULTRASTIL® odległości między dyblami szybkiego montażu, tak samo jak w przypadku profili poziomych, powinny wynosić maks. 100 cm.



7

MONTAŻ NADPROŻA

Po zamontowaniu profili startowych RIGIPS UW ULTRASTIL® i pierwszych profili RIGIPS CW ULTRASTIL® przystępujemy do montażu nadproża. Pomiedzy słupki (profile) wkładamy nadproże wykonane z profilu RIGIPS UW ULTRASTIL® i ustawiamy je na odpowiedniej wysokości.

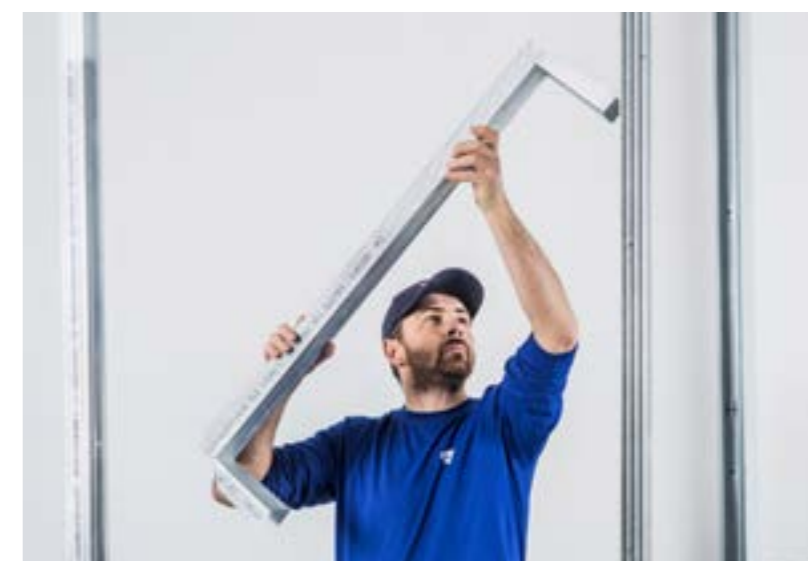

MONTAŻ KONSTRUKCJI ŚCIANY

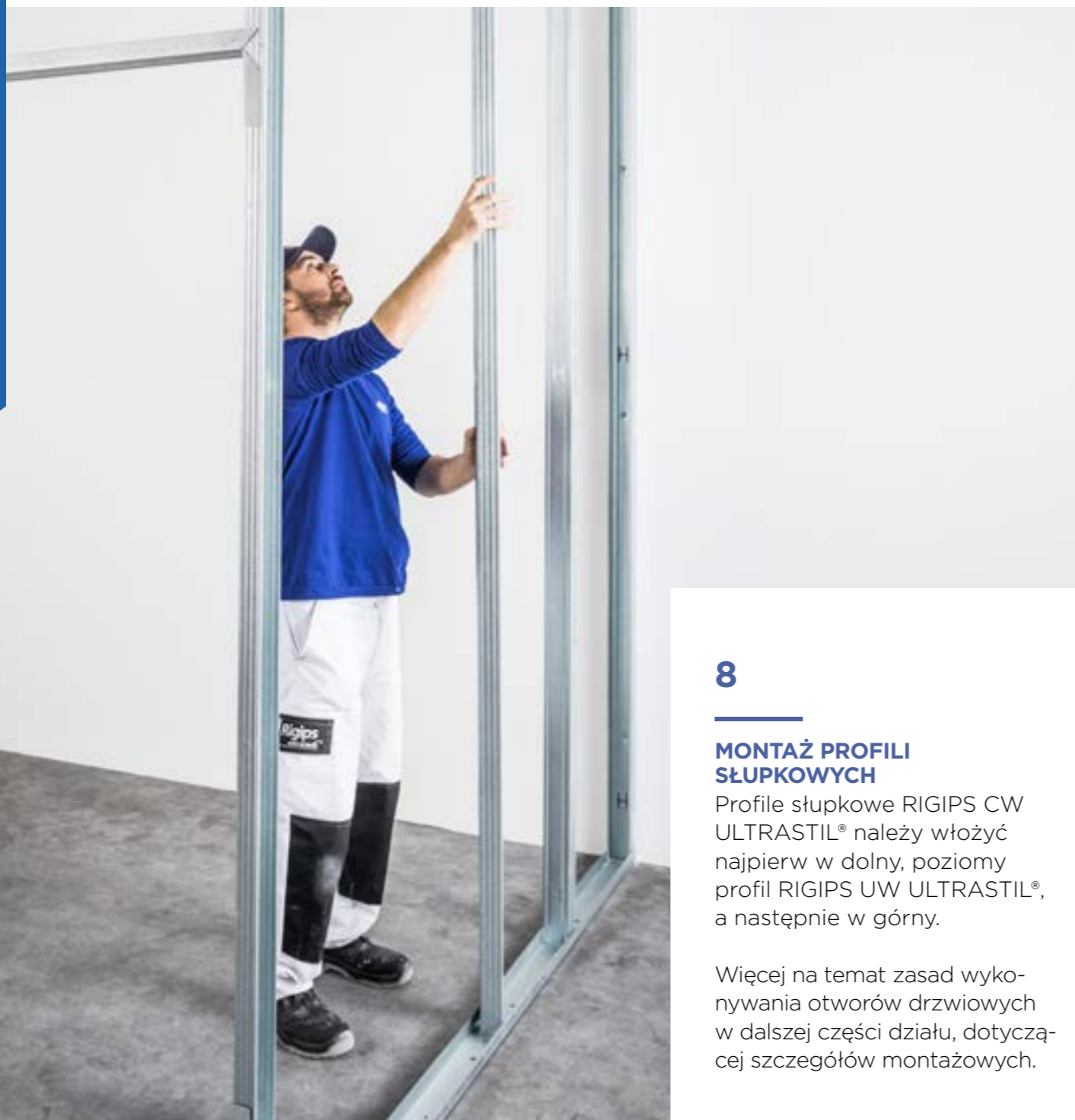

8

MONTAŻ PROFILI SŁUPKOWYCH

Profile słupkowe RIGIPS CW ULTRASTIL® należy włożyć najpierw w dolny, poziomy profil RIGIPS UW ULTRASTIL®, a następnie w górny.

Więcej na temat zasad wykonywania otworów drzwiowych w dalszej części działu, dotyczącej szczegółów montażowych.

9

MONTAŻ DODATKOWYCH SŁUPKÓW

Nad ościeżnicą drzwiową montujemy dodatkowe słupki pionowe, niezbędne do mocowania płyty nad profilem ościeżnicowym.



10

ROZMIESZCZENIE PROFILI

Rozmieszczenie profili w tej fazie jest wstępne. Na etapie przykręcania płyty będzie można dokonać korekty ich ustawienia.

Pierwszy profil, licząc od ściany, nie powinien znajdować się bliżej niż 30 cm. Jeśli tak nie jest, wszystkie profile należy przesunąć na odpowiednią odległość.

Profile słupkowe rozmieszcza się w rozstawach 60, 40 lub 30 cm, w zależności od zaleceń wybranego systemu.

Zagęszczenia profili dokonujemy w kilku przypadkach:

- kiedy chcemy dodatkowo obciążyć ścianę,
- ściana jest wyższa niż wymagania systemu
- geometria pomieszczenia tego wymaga.



ZOBACZ
FILM



PŁYTOWANIE



1

POŁĄCZENIE ŚLIZGOWE

Na styku płyt ze ścianą murtowaną należy wykonać połączenie ślizgowe. W tym celu naklejamy na ścianę taśmę samoprzylepną RIGIPS PRO do połączeń ślizgowych.



Taśma samoprzylepna RIGIPS PRO do połączeń ślizgowych jest wykonana z woskowanego, matowego papieru, na który został naniesiony pasek mocnego kleju o szerokości pojedynczej płyty. Dzięki temu po odcięciu nadmiaru taśmy można ją łatwo usunąć, nie pozostawiając śladów na powierzchni ściany.



2

PODKŁADKA

Znacznym ułatwieniem przed montażem płyty gipsowo-kartonowej będzie umieszczenie na podłodze podkładki. Ułatwi to operowanie płytą i uniesie ją nad podłogę.



ZOBACZ
FILM



3

PIERWSZA WARSTWA PŁYT G-K

Pokrycie pierwszej strony ściany należy rozpocząć od przykręcenia płyty o szerokości 120 cm.

Przykręcanie płyt najlepiej rozpocząć od drzwi. Jest to miejsce, gdzie są jasno określone wytyczne montażowe.

Należy pamiętać o wypoziomowaniu pierwszej płyty przed jej przykręceniem.



PŁYTOWANIE



4

PODKŁADKA

Po przykręceniu pierwszych wkrętów wyjmujemy podkładkę spod płyty. Dzięki powstałej szczelinie ściana będzie mogła ulec drobnym odkształceniom, a w samej płycie nie pojawią się niepotrzebne naprężenia.



5

KOREKCJA ROZSTAWU PROFILI

Pamiętajmy, że przy mocowaniu płyty koryguje się położenie rozstawionych wcześniej profili. Płyt nie należy przykręcać do profili obwodowych RIGIPS UW ULTRASTIL®.

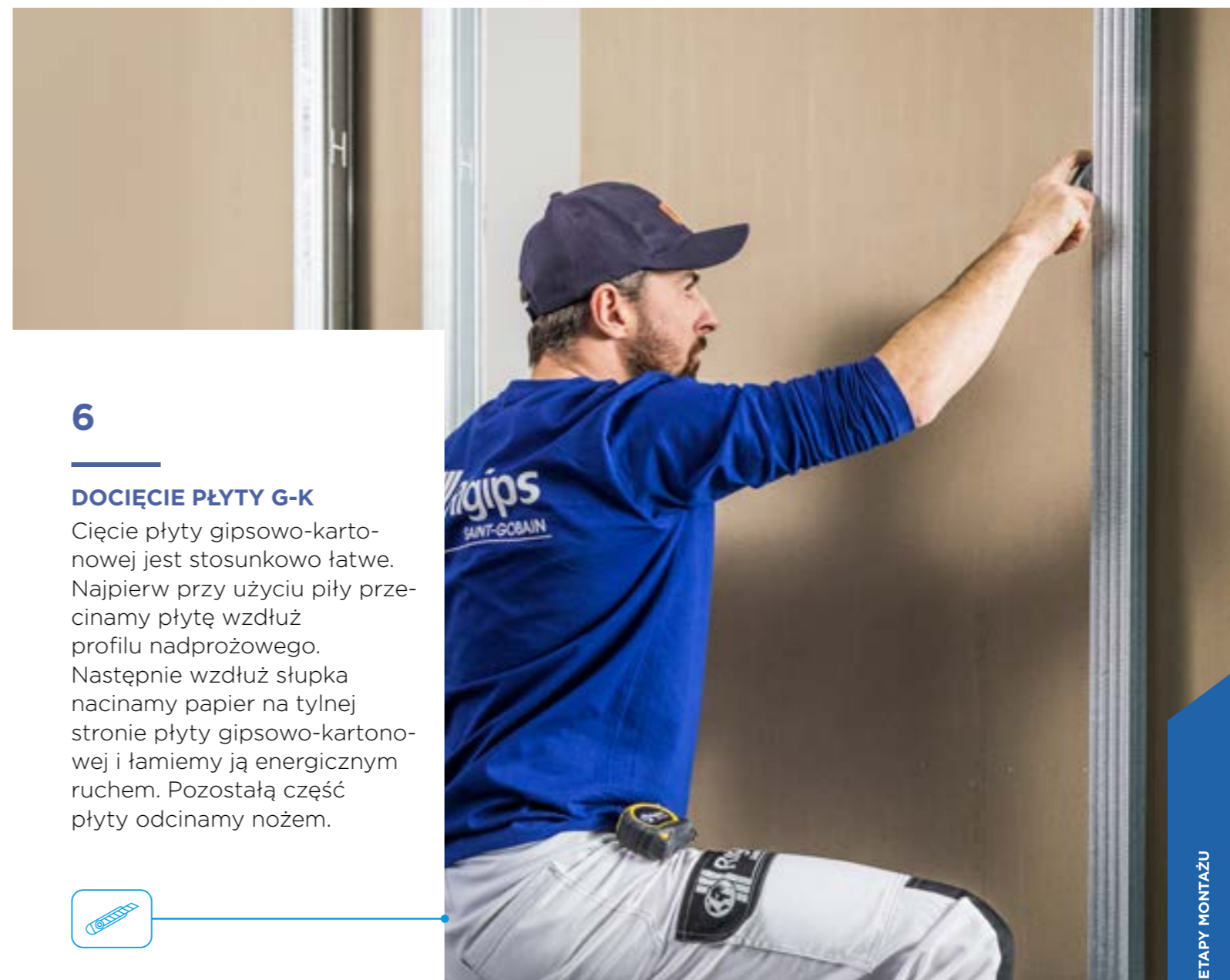

6

DOCIĘCIE PŁYTY G-K

Cięcie płyty gipsowo-kartonowej jest stosunkowo łatwe. Najpierw przy użyciu piły przecinamy płytę wzdłuż profilu nadprożowego. Następnie wzdłuż słupka nacinamy papier na tylnej stronie płyty gipsowo-kartonowej i łamiemy ją energicznym ruchem. Pozostałą część płyty odcinamy nożem.



Jeżeli ściana jest wyższa niż nasza płyta, sztukowanie płyty należy wykonać naprzemiennie, u góry i dołu ściany. Sztukówki nie powinny być krótsze niż 40 cm.

PŁYTOWANIE



W przypadku ścian wysokich (6,5-10 m) płytowanie należy prowadzić jednocześnie po obu stronach ściany, aby nie uległa ona deformacji podczas montażu.



Wełna mineralna ISOVER Akuplat+

7

UMIESZCZANIE WEŁNY MINERALNEJ

Pomiędzy profilami umieszczamy wełnę mineralną ISOVER, np. [Aku-Płyta/Akuplat+](#). Wełna powinna dokładnie wypełniać przestrzeń pomiędzy słupkami. Należy użyć wełny o parametrach określonych w specyfikacji systemu, ponieważ od rodzaju wełny zależy izolacyjność akustyczna. Użyta wełna może mieć również wpływ na klasę odporności ogniowej.

8

ROZKŁAD WEŁNY MINERALNEJ

Rekomendowana szerokość wełny mineralnej ISOVER powinna odpowiadać rozstawowi profili RIGIPS CW ULTRASTIL®. Dodatkowo, należy zadbać o dokładne dociśnięcie wełny do środka profilu, tak aby w ścianie nie zostały wolne przestrzenie.



ZOBACZ
FILM



9

MOCOWANIE WKRĘTÓW

Odstęp między wkrętami powinien wynosić maks. 25 cm w warstwie zewnętrznej i maks. 75 cm w warstwach wewnętrznych.

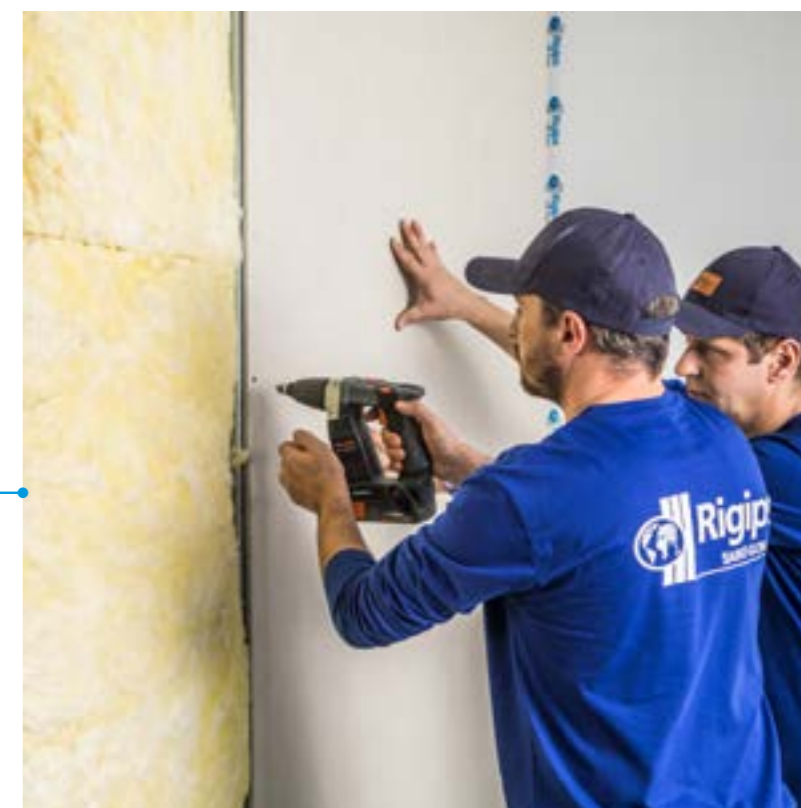

PŁYTOWANIE

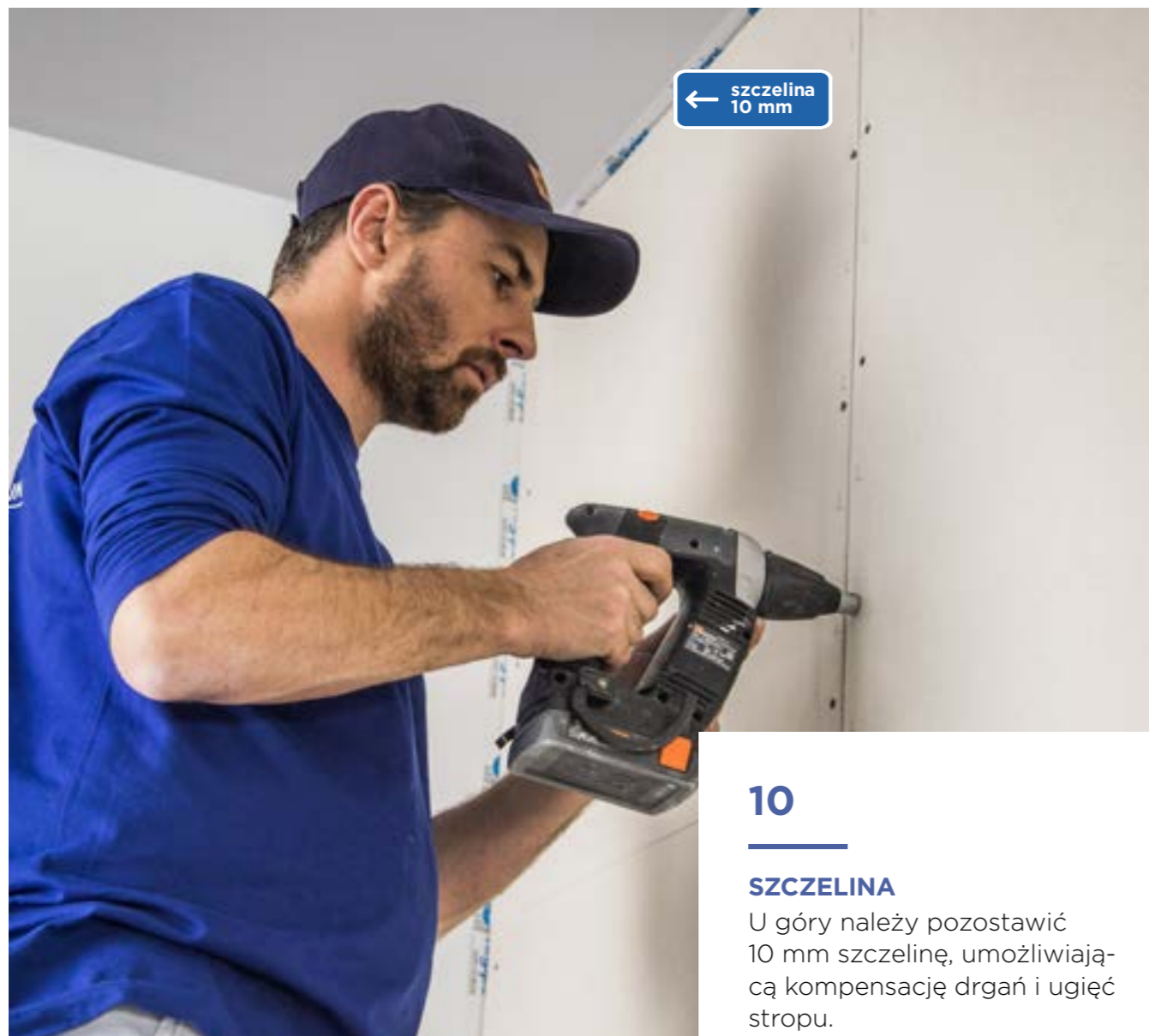

← szczelina
10 mm

10

SZCZELINA

U góry należy pozostawić 10 mm szczelinę, umożliwiającą kompensację drgań i ugięć stropu.



Płyty należy przykręcać do profili pionowych RIGIPS CW ULTRASTIL®.

11

SZPACHLOWANIE POŁĄCZEŃ

Przed rozpoczęciem przykręcania drugiej warstwy płyt spoiny w pierwszej warstwie należy wypełnić masą szpachlową. Zapobiegnie to deformacjom powierzchni ściany.



12

ROZKŁAD DRUGIEJ WARSTWY PŁYT G-K

Spoiny w drugiej warstwie płyt przesuwają się o 30, 40, 60 cm w stosunku do pierwszej warstwy, w zależności od przyjętych rozwiązań systemowych. Do przykręcania drugiej warstwy opłytowania należy użyć dłuższych wkrętów RIGIPS TN 35, a ich rozstaw nie może być większy niż 25 cm.



Płyty RIGIPS PRO i RIGIPS 4PRO™ posiadają miarkę nadrukowaną na krawędziach PRO. Tego typu rozwiązanie pomaga w rozplanowaniu rozmieszczenia wkrętów i ułatwia pracę.

SZPACHLOWANIE



1

SZPACHLOWANIE ŚCIAN

Po całkowitym zapływowaniu ściany możemy przystąpić do szpachlowania spoin.



2

SPOINOWANIE

Spoinowanie wykonujemy masą szpachlową konstrukcyjną (np. VARIO, RIGIPS Q1 Zaczyna).

Masę należy mocno wcisnąć w połączenie pomiędzy płytami.

3

SZPACHLOWANIE ŚCIAN

W świeżą masę należy wtopić taśmę spoinową i wyrównać powierzchnię przy użyciu szpachelki lub blichówki. W przypadku płyt RIGIPS 4PRO™ możemy jednocześnie szpachlować obie krawędzie – wzdłużną i poprzeczną.



4

GRUBOŚĆ SPOIN

Nałożona na spoinę warstwa masy nie powinna być zbyt cienka. Produkty gipsowe do prawidłowego utwardzenia potrzebują odpowiedniej ilości wody. Jeżeli nałożony materiał ma zbyt cienką warstwę, nie zdąży związać przed wyschnięciem. W takim miejscu wytrzymałość spoiny będzie niewystarczająca.



Używając płyt gipsowo-kartonowych RIGIPS 4PRO™, spoinowanie krawędzi wzdłużnych i poprzecznych możemy wykonać w tym samym czasie.

5

SPOINOWANIE MASĄ KONSTRUKCYJNĄ

Zgodnie z wymaganiami określonymi w Krajowej Ocenie Technicznej, aby uzyskać klasę odporności ogniowej oraz deklarowaną izolacyjność akustyczną, spoiny obwodowe muszą być wypełnione gipsową masą konstrukcyjną.

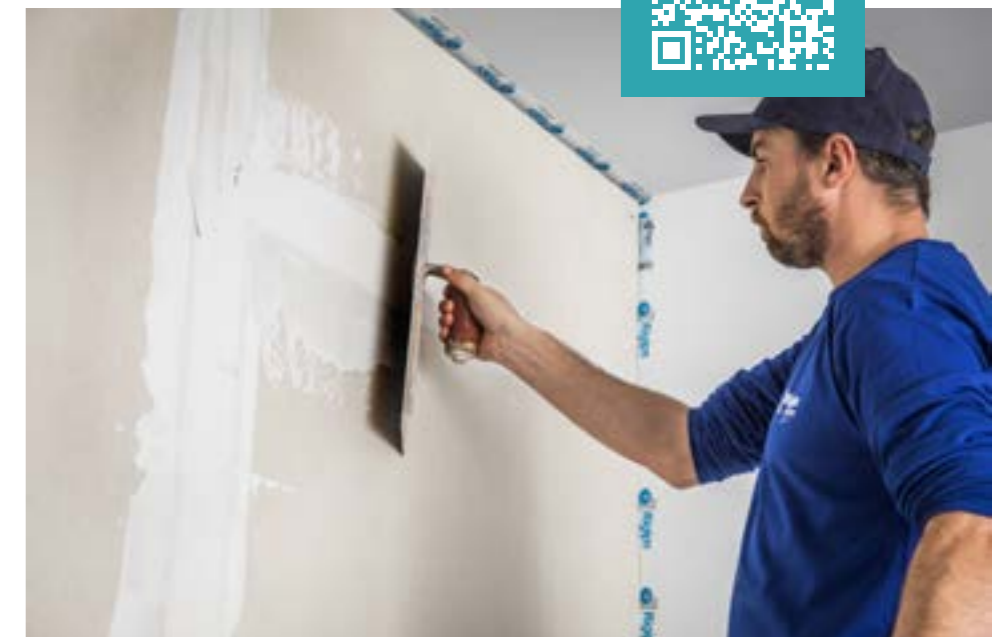

ZOBACZ
FILM



WYKOŃCZENIE NAROŻNIKÓW



1

WYKOŃCZENIE NAROŻNIKÓW

Do wykończenia naroża ściany działowej użyjemy wytrzymałej taśmy narożnikowej [RIGIPS Habito® No-Coat®](#), która zapewni doskonałą odporność narożnika na uszkodzenia mechaniczne. Prace zaczynamy od docięcia odpowiednio długiego fragmentu narożnika. Następnie zaginamy brzoги taśmy i tworzymy narożnik gotowy do wklejenia.

Więcej informacji na temat gięcia narożników w dziale **Prace Wykończeniowe** na str. 264 →



W zależności od strony, w którą zegniesz taśmę, uzyskasz narożnik zewnętrzny lub wewnętrzny.

2

NAKŁADANIE MASY SZPACHLOWEJ

Gotową masę szpachlową, np. RIGIPS Premium Light, nakładamy na naroże ściany i wyrównujemy, tak aby jej grubość wynosiła ok. 1 mm, a następnie osadzamy nasz narożnik.

3

WYRÓWNANIE NAROŻNIKÓW

Spod wklejonego narożnika należy wycisnąć nadmiar masy. Możemy użyć do tego celu specjalnych rolek, co znacznie ułatwi i przyspieszy prace.

4

SZPACHLOWANIE

Po wtopieniu narożnika RIGIPS Habito® No-Coat® nakładamy warstwę masy szpachlowej na szerokość ok. 30 cm.

ZOBACZ
FILM

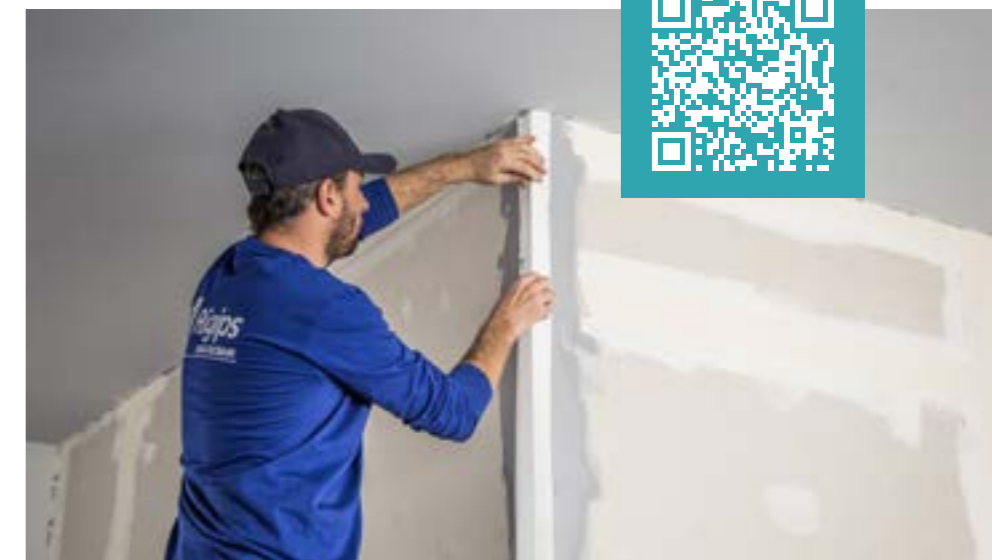

WYKOŃCZENIE POWIERZCHNI



1

POWTÓRNE SZPACHLOWANIE SPOINY

Do drugiego etapu szpachlowania możemy przystąpić następnego dnia. Powtórnie szpachlujemy spoiny warstwą tej samej masy szpachlowej. Drugą warstwę masy nakładamy tak, aby taśma spoinowa została zamknięta wewnątrz masy.

Tak zaszpachlowana spoina po wyschnięciu będzie miała już pełną wytrzymałość.



2

SZPACHLOWANIE KOŃCOWE

Po wyschnięciu masy konstrukcyjnej możemy przystąpić do szpachlowania końcowego. W tym celu zastosujemy masę szpachlową finiszową, np. RIGIPS Premium Light, RIGIPS Q2-Q3 Kończy, RIGIPS Gotowa Q2-Q3 Kończy, którą po nałożeniu na spoiny da się łatwo wyszlifować i będzie stanowiła dobre podłoże dla farby.

Następnym krokiem jest szlifowanie nierówności oraz usunięcie taśmy RIGIPS PRO do połączeń ślizgowych.



Masa finiszowa RIGIPS Premium Light, RIGIPS Q2-Q3 Kończy, RIGIPS Gotowa Q2-Q3 Kończy, w standardzie szpachlowania Q2 nakładana jest tylko na spoiny. W standardzie Q3 masa będzie nakładana na całą powierzchnię ściany.

3

OCZYSZCZANIE POWIERZCHNI

Na zakończenie oczyszczamy powierzchnię. Teraz możemy przystąpić do gruntowania i malowania.



Wytrzymałość na pęknięcia - dodatek włókien



Wysoka wydajność



Aplikacja ręczna, mechaniczna lub walcem



Mieszanie ręczne lub mechaniczne



Lepsza przyczepność dzięki polimerom



Łatwe szlifowanie



Gotowa do użycia



ŚCIANY ŁUKOWE

Wyjątkowym rodzajem ścian są ściany łukowe. Finezyjnie ukształtowane powierzchnie nadają wnętrzom niepowtarzalny charakter. Dzięki zastosowaniu płyt RIGIPS PRO Flexi lub GLASROC F (Riflex) ich szybkie i perfekcyjne wykonanie nie będzie stanowiło problemu. Zbrojone włóknem szklanym płyty o gr. 6 mm umożliwiają formowanie powierzchni na sucho, zdecydowanie ułatwiając wykonanie wszelkich powierzchni krzywoliniowych, jak ściany, sufity, kolumny, łuki.

Konstrukcja ściany łukowej jest zbliżona do konstrukcji ściany prostej, z tym że w celu ukształtowania łuku należy zastosować profile UW nadcięte. Rozstaw profili słupkowych RIGIPS CW ULTRASTIL® powinien zostać zagęszczony do maks. 30 cm.

Płyty RIGIPS PRO Flexi i GLASROC F (Riflex) należy przykręcić do konstrukcji poprzecznie w stosunku do profili CW. Z uwagi na zachowanie sztywności zabudowy płytowanie powinno być dwuwarstwowe.

W przypadku niewielkich powierzchni, bez połączeń podłużnych, dopuszcza się zastosowanie pokrycia jednowarstwowego. Płyty przykręca się wkrętami RIGIPS TN 25 w rozstawach 40 cm dla pierwszej warstwy i 20 cm dla warstwy drugiej.



Fot: Obiekt referencyjny Saint-Gobain

ŚCIANY ŁUKOWE

Minimalne promienie krzywizny ściany wynoszą 60 cm dla wklęsłej i 100 cm dla wypukłej. Spoiny wykonuje się masą szpachlową, np. RIGIPS VARIO, RIGIPS Q2-Q3 Kończy, RIGIPS Gotowa Q2-Q3 Kończy, z użyciem taśmy spoinowej, tak jak w przypadku spoin ciętych, przy płytach standardowych. W pierwszej warstwie spoiny mogą pozostać niezaspachlowane.

W zależności od wymagań odbioru, warunków oświetlenia i rodzaju farby może zachodzić potrzeba szpachlowania całej powierzchni płyt.

Minimalne promienie gięcia dla płyt RIGIPS GYPTONE BIG, RIGIPS GLASROC F(Riflex) i RIGIPS PRO Flexi znajdują się w tabeli poniżej. Spoiny płyt szpachluje się masą szpachlową RIGIPS VARIO lub RIGIPS Q1 Zaczyna, z użyciem taśmy zbrojącej.

RIGIPS PRO Flexi		RIGIPS GLASROC F (Riflex)		RIGIPS GYPTONE BIG		RIGIPS GYPTONE BIG
na sucho	na mokro	na sucho	na mokro	na sucho	na mokro	
60	30	60	x	120	x	wklęsła
70	40	10	x	120	x	wypukła

Minimalny promień gięcia RIGIPS [cm]

x - brak możliwości gięcia

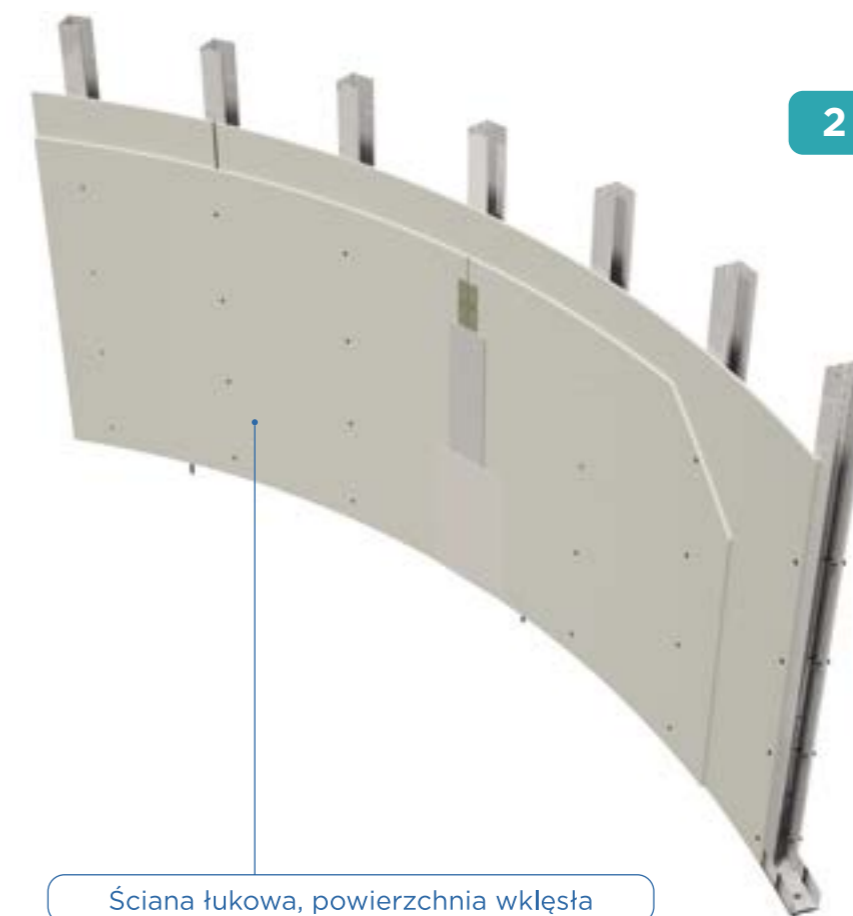
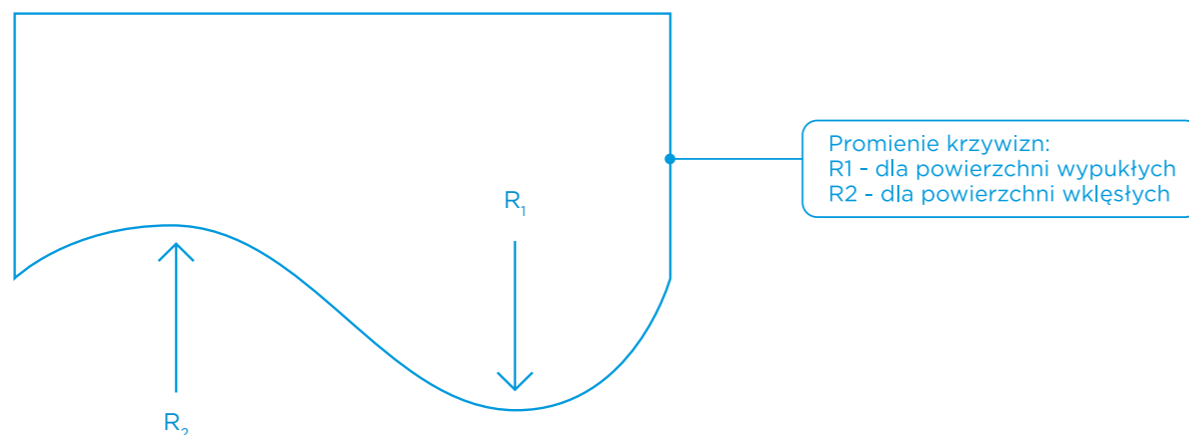

PROWADZENIE INSTALACJI

1



2



PRZEWODY ELEKTRYCZNE

Przewody elektryczne w ścianach działowych układa się po jednostronnym zapływowaniu konstrukcji nośnej, a przed wypełnieniem wełną mineralną. Warstwa wełny wypełniająca wnętrze ściany nie powinna być zbyt mocno ściśnięta w tym miejscu. W profilach słupkowych CW, na dolnym i górnym końcu, znajdują się wycięcia w kształcie litery H, które służą do wykonania przepustów kablowych. Wiązki kabli, peszle prowadzone w ścianie nie powinny mieć średnicy większej niż fabrycznie wykonane otwory.



Instalacje elektryczne należy wykonywać zgodnie z obowiązującymi aktami prawnymi, normami i przepisami.

INSTALACJE SANITARNE

Przy prowadzeniu w ścianach działowych instalacji hydraulicznych należy pamiętać, że wewnątrz profili można prowadzić peszle o średnicy nie większej niż połowa szerokości profilu.

W przypadku prowadzenia rur kanalizacyjnych należy zastosować specjalną konstrukcję, tzw. ścianę instalacyjną. Do montażu takiej ściany zwykle używa się profili CW 50, dzięki czemu minimalizuje się grubość ściany.

Dla zapewnienia odpowiedniej stabilności profile słupkowe z obydwu stron łączone są poprzecznie za pomocą pasków płyty gipsowo-kartonowej o wysokości 30 cm, rozstawionych co 1/3 wysokości ściany.



Nie należy rozcinać profili w celu przeprowadzenia rur.

1

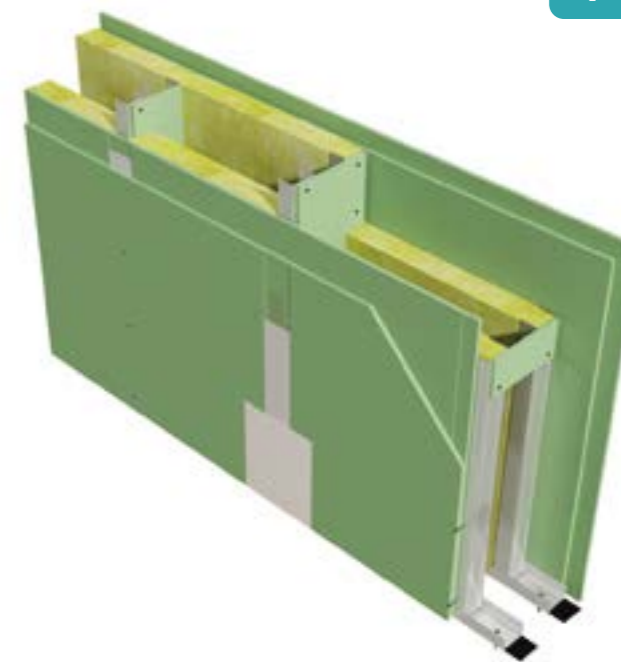

2

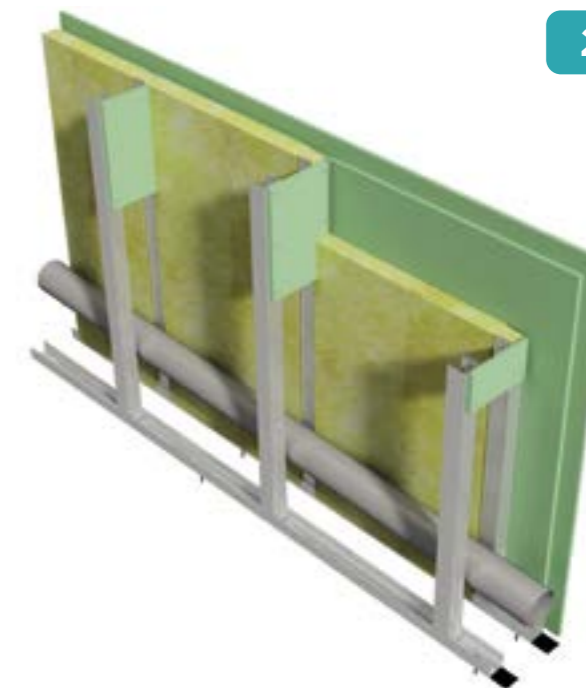

PROWADZENIE INSTALACJI

W większości przypadków stosowane jest płytowanie dwuwarstwowe, jedynie ściany, które nie muszą przenosić obciążeń z urządzeń sanitarnych i nie będą wykończone płytkami ceramicznymi, mogą mieć płytowanie jednowarstwowe. Od strony pomieszczeń o podwyższonej wilgotności należy stosować płyty GKBI w obydwu warstwach.

Przy montażu urządzeń sanitarnych należy stosować specjalne stelaże montażowe, które przejmują dużą część obciążeń, zmniejszając odkształcenia ściany. Stelaże montuje się do konstrukcji nośnej ściany, a po zapłytowaniu jednej strony (od armatury), można przystąpić do montażu instalacji sanitarnych.

Montowanie rur do stelaży za pomocą obejm i uchwytów z podkładkami z gumy zmniejsza przenoszenie dźwięków armatury. W celu uniknięcia rosznienia rury z zimną wodą muszą być zaizolowane. Stosowanie izolacji z wełny mineralnej zalecane jest na całej powierzchni wewnętrznej, po obu stronach ściany instalacyjnej.

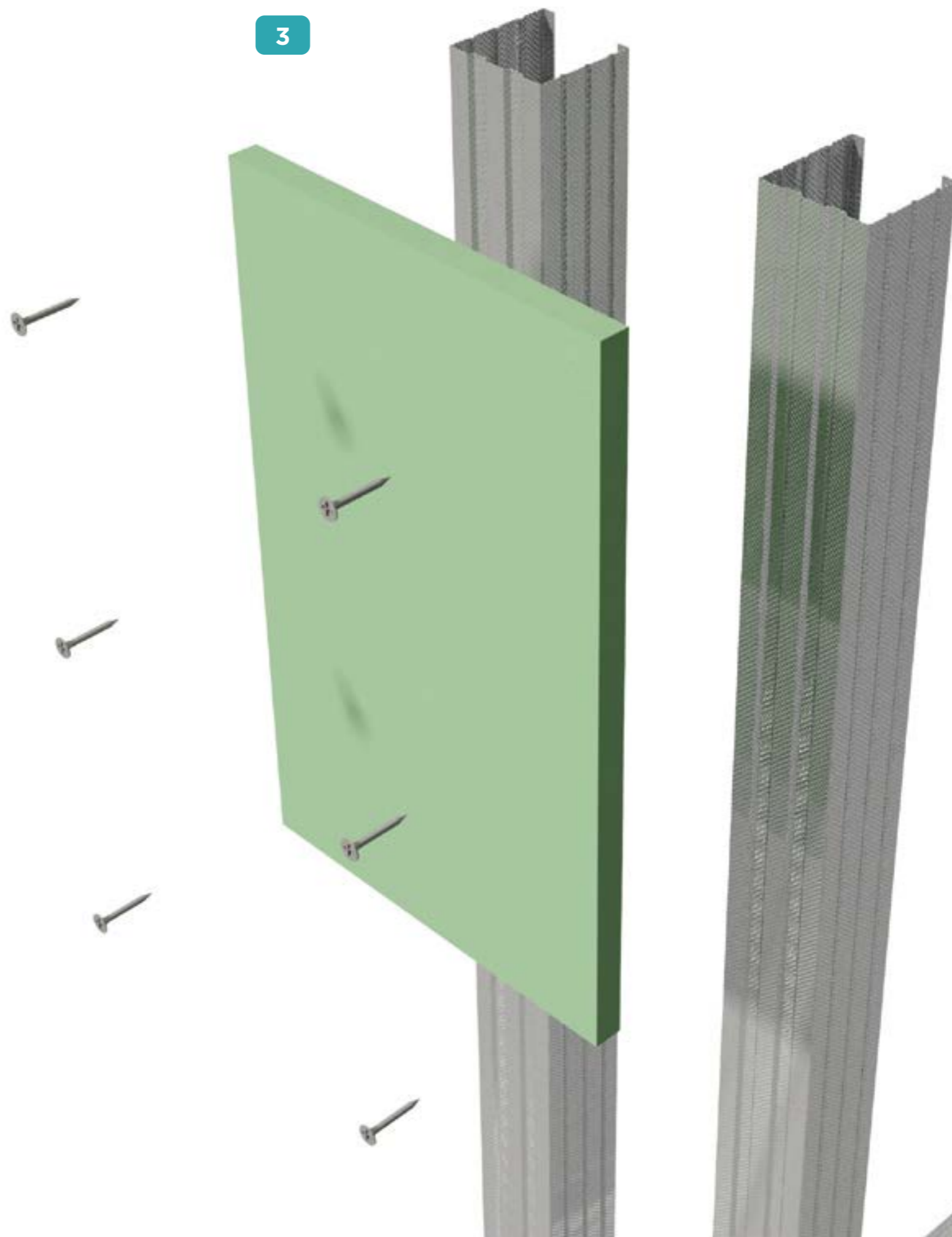

MONTAŻ WYPOSAŻENIA DODATKOWEGO

W ścianach działowych RIGIPS montaż wyposażenia dodatkowego bardzo często wymaga zastosowania specjalnej podkonstrukcji. Podkonstrukcja uzależniona jest od rozmiarów i wagi przedmiotów dodatkowo montowanych.

OŚCIEŻNICA DRZWIOWA NA PROFILACH CW

Podkonstrukcja pod montaż ościeżnic drzwiowych i samych drzwi jest ściśle uzależniona od trzech danych technicznych. Przy jednoczesnym spełnieniu poniższych warunków dopuszcza się montaż ościeżnic drzwiowych na profilach słupkowych CW:

- wysokość ściany $\leq 2,60$ m,
- szerokość otworu drzwiowego $\leq 0,90$ m,
- masa skrzydła drzwi ≤ 25 kg.



OŚCIEŻNICA DRZWIOWA NA PROFILACH UA O SZEROKOŚCI DO 120 cm

Po przekroczeniu przynajmniej jednego z warunków dotyczących wysokości ściany, szerokości otworu drzwiowego lub masy skrzydła drzwi zezwalających na stosowanie profili pionowych RIGIPS typu CW, konieczne jest zastosowanie profili ościeżnicowych RIGIPS UA.

Profile ościeżnicowe UA mocuje się do podłoża kołkami rozporowymi za pomocą specjalnych łączników kątowych. Dwa rzędy podłużnych otworów w profilach UA i kątownikach połączeniowych umożliwiają skompensowanie niewielkich ugięć stropu.

Nad otworem drzwiowym należy zamontować w charakterze nadproża profil UW. Opłytywanie należy przykręcać do profili UA samogwintującymi wkrętami RIGIPS typu TB.

Profil poziomy znajdujący się nad otworem drzwiowym należy łączyć za pomocą wkrętów do słupków pionowych typu CW.

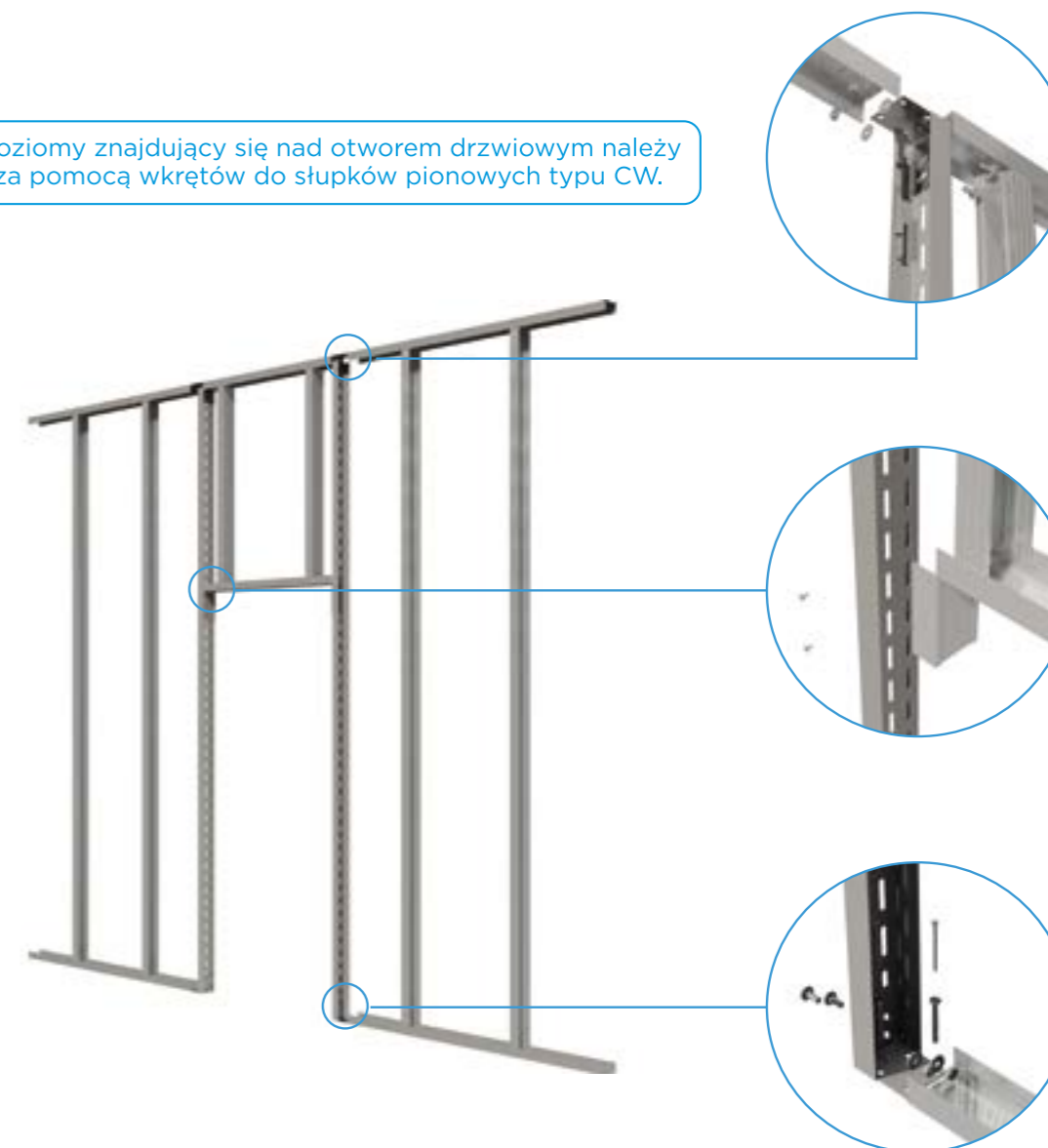

MONTAŻ WYPOSAŻENIA DODATKOWEGO

OŚCIEŻNICA DRZWIOWA NA PROFILACH UA O SZEROKOŚCI OD 120 cm DO 150 cm

Jeżeli warunki techniczne pozwalają na zastosowanie profili ościeżnicowych UA jako konstrukcji wsporczej pod ościeżnicę, a szerokość otworu wynosi ≥ 120 mm i ≤ 150 mm, nadproże należy wykonać z profili ościeżnicowych UA.

Zaleca się, aby podkonstrukcję pod drzwi zapłytować przed założeniem ościeżnicy drzwiowej. Rodzaj płyt oraz liczba warstw powinny być zgodne z systemem ściany, w której będzie mocowany element.

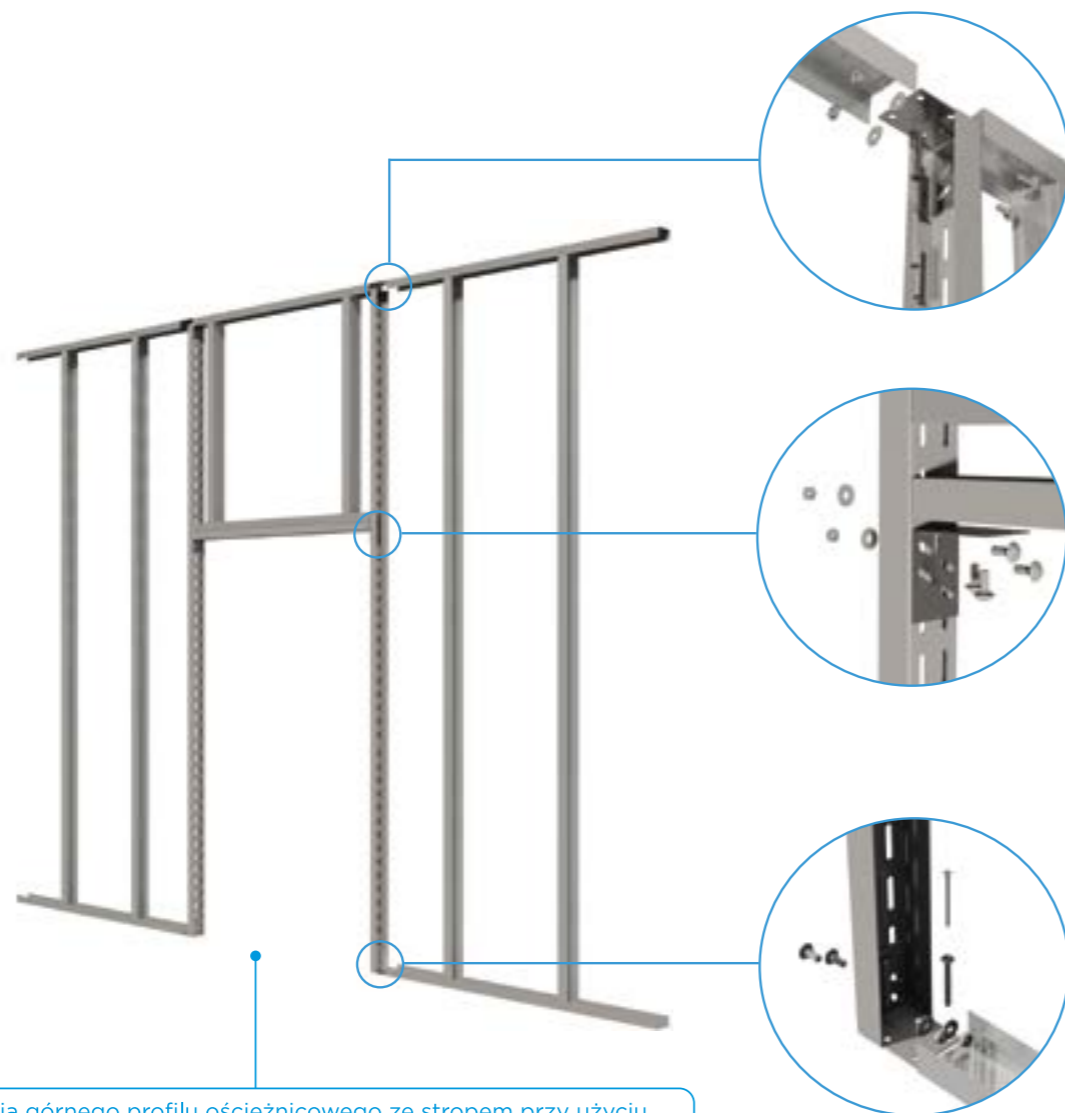

Detal połączenia górnego profilu ościeżnicowego ze stropem przy użyciu kątownika mocującego do profili ościeżnicowych UA 50/75/100 do stropów.

OŚCIEŻNICA DRZWIOWA, KONSTRUKCJA NIEZALEŻNA

Dla:

- otworów drzwiowych o szerokości > 150 cm,
- ścian o wysokości większej od długości profilu UA,
- masy skrzydła większej od 50 kg dla UA 50, 75 kg dla UA 75, 100 kg dla UA 100,
- wspornik ościeżnicy należy zaprojektować jako konstrukcję niezależną.

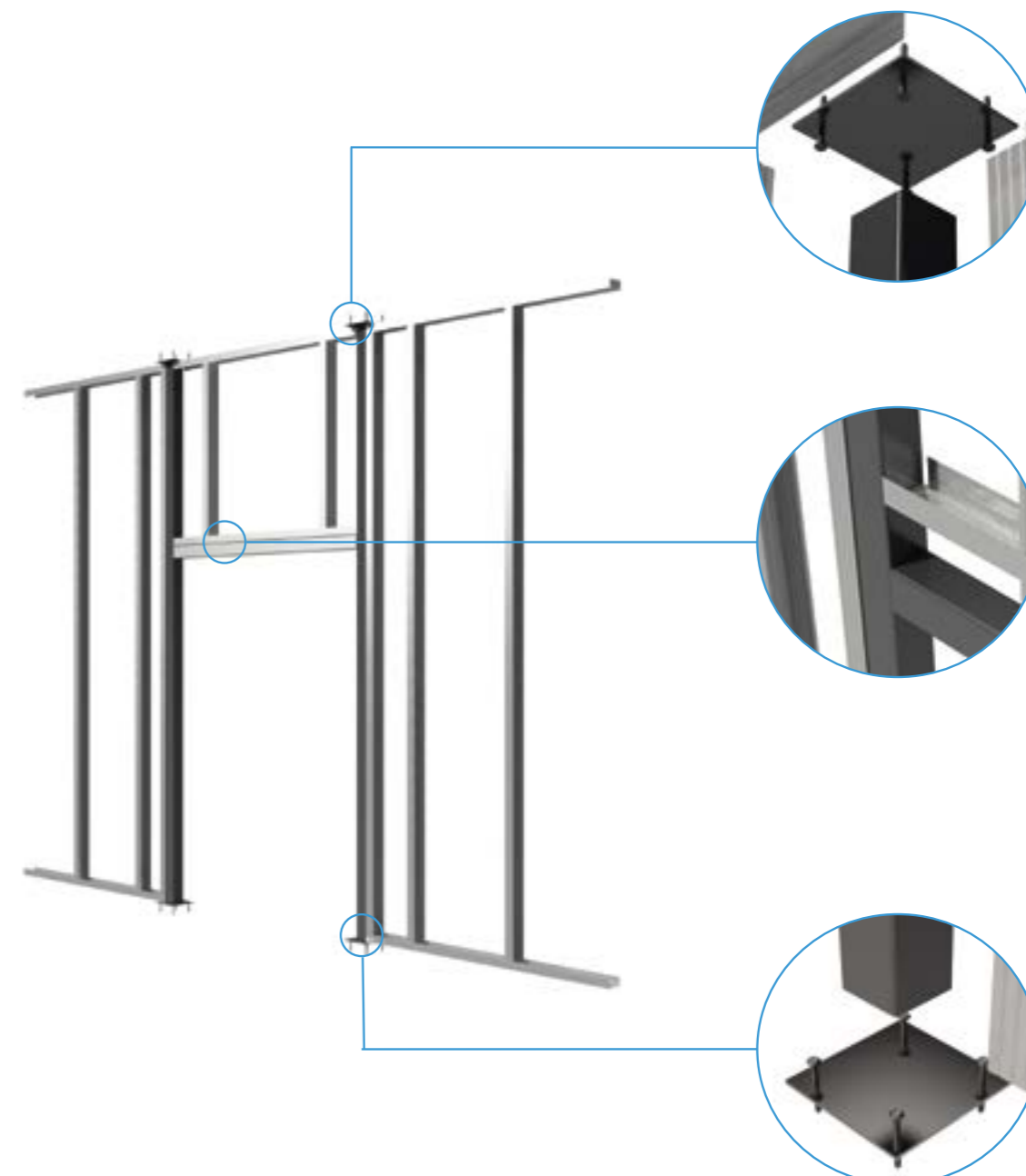

ZASADY PŁYTOWANIA

Przykłady ułożenia płyt z uwzględnieniem zasad przesunięcia spoin względem różnych warstw poszycia.

1

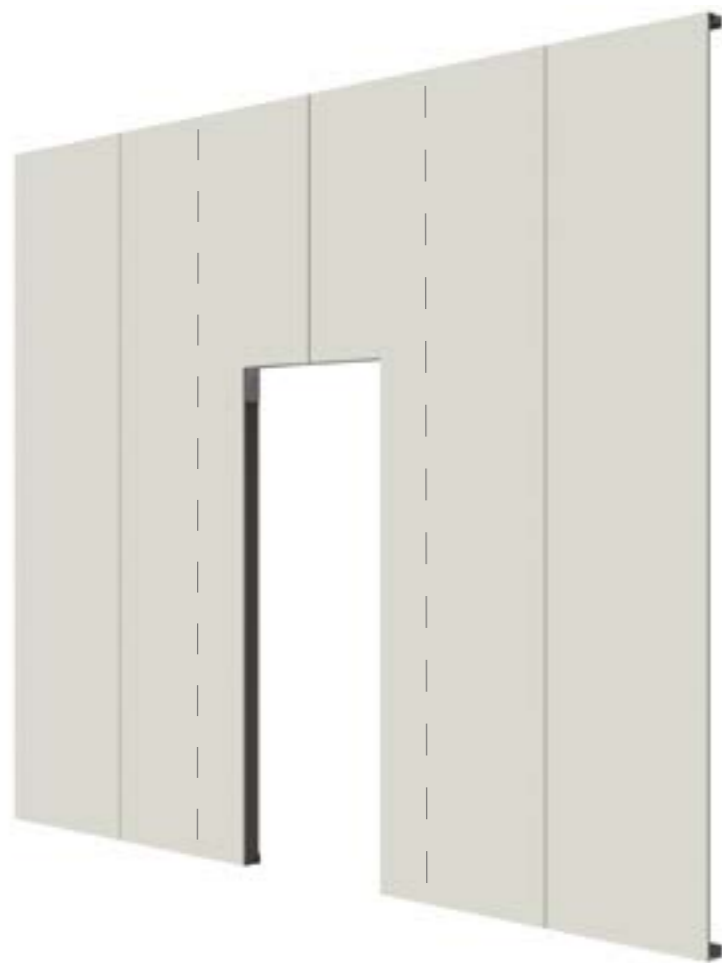

Spoiny płyt po obu stronach ściany muszą być zawsze przesunięte względem siebie, a nad otworem drzwiowym spoina nie może wypaść bliżej niż 15 cm od słupka drzwiowego. Aby to osiągnąć, należy w profil nadproża drzwi wstawić dwa dodatkowe profile słupkowe, odsunięte o min. 15 cm od profili ościeżnicowych. W przypadku opłytkowania dwuwarstwowego należy przesunąć spoiny drugiej warstwy płyt względem spoin pierwszej warstwy.

2



3

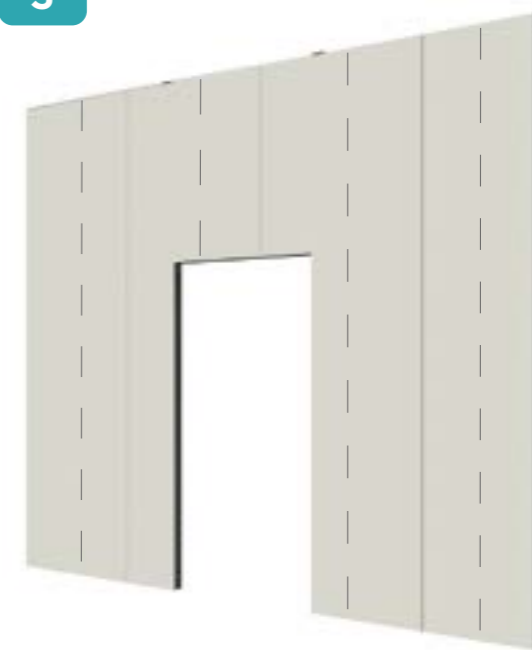

4

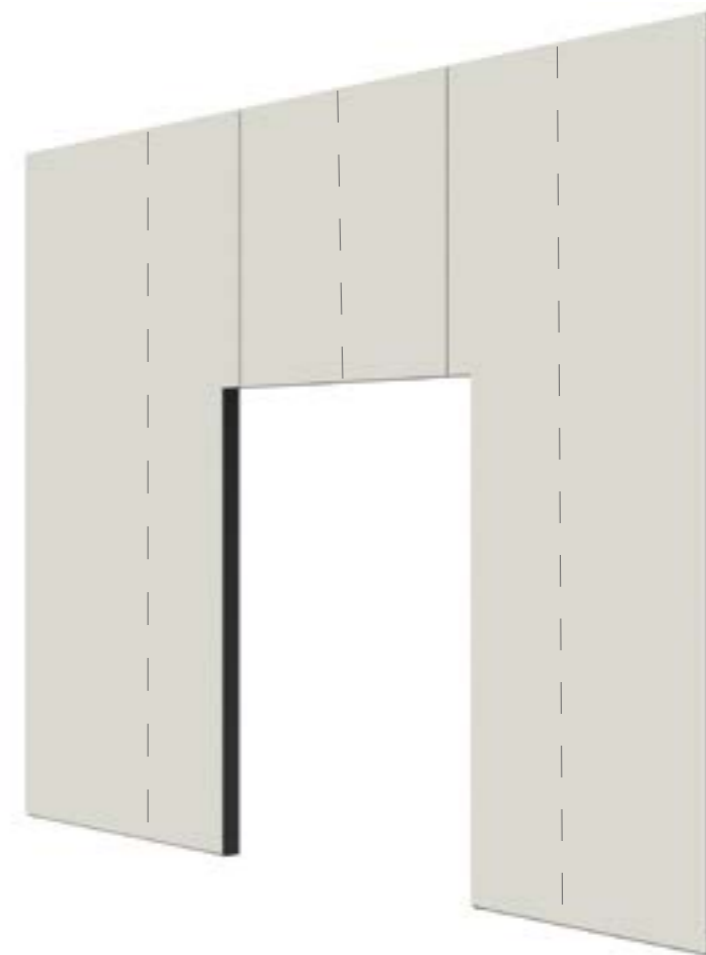

— Połączenia płyt po stronie widocznej
 - - - Połączenia płyt po stronie niewidocznej

NAŚWIETLA

Naświetla w ścianach działowych RIGIPS mogą być wykonane w postaci pasa naświetla lub w postaci pojedynczego okna. W obu przypadkach szerokość okna nie może przekroczyć 1150 mm, tzn. w obszarze świetlika nie może być usunięty więcej niż jeden profil. Co drugi profil pionowy musi być doprowadzony do stropu.

1



Detale konstrukcji naświetli w ścianach gipsowo-kartonowych.

Ościeża naświetli należy obłożyć profilami RIGIPS UW ULTRASTIL®, które w pionie muszą być nasunięte na profile CW. Profile UW w obszarze ościeża należy połączyć wkrętami z opłytowaniem.

Jeżeli całkowita szerokość naświetla ma być większa niż 1,2 m (pas naświetli), słupki ograniczające poszczególne otwory należy wykonać z profili usztywniających UA, z blachy o grubości 2 mm. Okna świetlikowe zabudowane w ścianach zmniejszają w znacznym stopniu izolacyjność akustyczną ściany.

W razie podwyższonych wymagań należy wybrać przeszklenie podwójne z maksymalną odległością między szybami. Nierówna grubość szyb (np. 4 i 6 mm) działa korzystnie na izolacyjność akustyczną. Świetliki z wymaganiami przeciwpożarowymi muszą mieć atest z opisem zasad budowy w ścianach działowych gipsowo-kartonowych. Montaż musi być wykonany zgodnie z danymi zawartymi w atście.

2

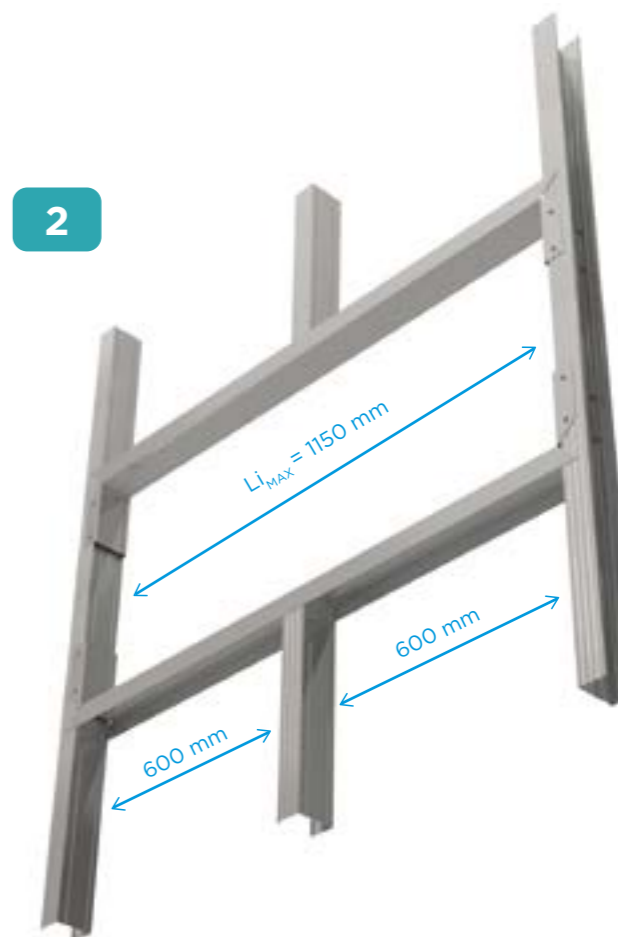

3

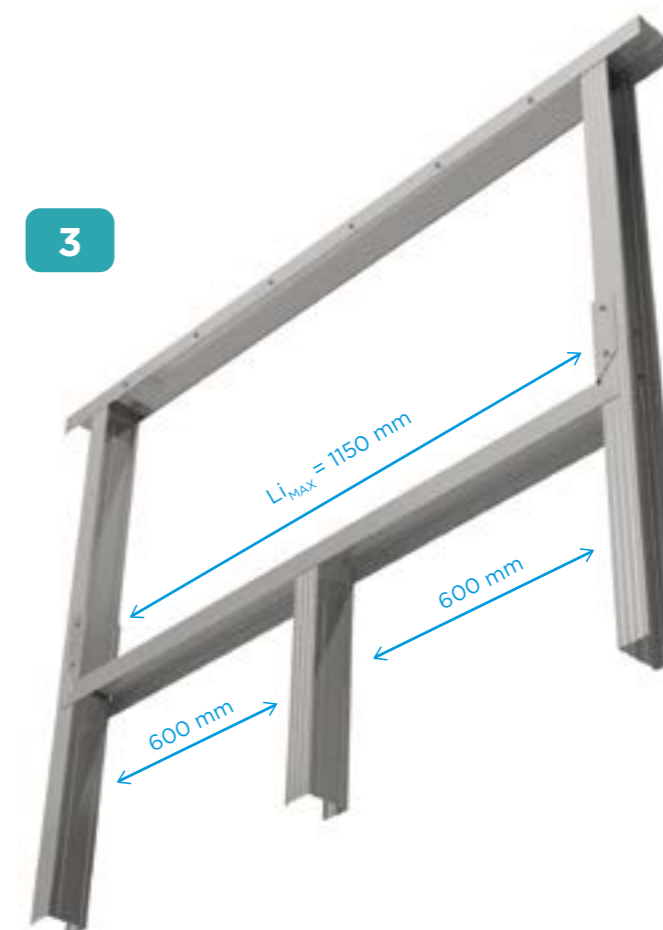

PRZEDŁUŻANIE PROFILI

W przypadku ścian działowych o wysokości większej niż maksymalna długość profili CW ULTRASTIL® lub CW ULTRASTIL® AKU, profile mogą być przedłużone.

SPOSOBY PRZEDŁUŻANIA

- Przez połączenie dwóch profili CW ULTRASTIL® lub CW ULTRASTIL® AKU na zakład, połączenie mocowane łącznikami mechanicznymi 3,9 x 11 m, przy czym całkowita długość zakładu nie powinna być mniejsza niż:
 - 0,5 m dla profili CW 50 ULTRASTIL®,
 - 0,75 m dla profili CW 75 ULTRASTIL® lub CW 75 ULTRASTIL® AKU,
 - 1 m dla profili CW 100 ULTRASTIL® lub CW 100 ULTRASTIL® AKU.
- Przez zastosowanie nakładki z profilu CW ULTRASTIL®, CW ULTRASTIL® AKU lub UW ULTRASTIL®. Połączenie mocowane łącznikami mechanicznymi 3,9 x 11 m, przy czym całkowita długość nakładki nie powinna być mniejsza niż:
 - 1 m dla profili CW 50 ULTRASTIL®,
 - 1,5 m dla profili CW 75 ULTRASTIL® lub CW75 ULTRASTIL® AKU,
 - 2 m dla profili CW 100 ULTRASTIL® lub CW 100 ULTRASTIL® AKU.

1

Przedłużanie profili CW na nakładkę z profilu UW



2

Przedłużanie profili CW „profil w profil”



3

Przedłużanie profili CW na nakładkę z profilu CW



Minimalna odległość między osiami połączeń sąsiednich profili nie powinna być mniejsza niż 30 cm. RIGIPS zaleca, aby przedłużenia były montowane naprzemiennie u dołu i u góry.

ZABUDOWA PRZECIWPOŻAROWA HYDRANTÓW WBUDOWANYCH W ŚCIANĘ DZIAŁOWĄ

Zgodnie z „Rozporządzeniem Ministra Infrastruktury w sprawie warunków technicznych, jakim powinny odpowiadać budynki i ich usytuowanie”, podczas projektowania należy pamiętać o bezpieczeństwie pożarowym. W tym celu należy instalować urządzenia gaśnicze, m.in. hydranty. Istnieje wiele sposobów i możliwych miejsc do zamontowania skrzynek na te urządzenia. RIGIPS opracował zalecenia dotyczące ich montażu w ścianach z płyt gipsowo-kartonowych i gipsowych.

WBUDOWANIE SKRZYNKI



1

Detale obudowy hydrantów

Wbudowanie skrzynki nie może pogorszyć klasy odporności ogniowej przegrody. Sposobem na uniknięcie tego problemu jest jej wykonanie z płyt gipsowych RIGIPS Glasroc F (Ridurit). Aby poprawnie wykonać taką zabudowę, należy przygotować podkonstrukcję w ścianie, w sposób przedstawiony na rysunku obok, a następnie opłytować ścianę, pozostawiając wnękę na obudowę skrzynkową.

Skrzynkę należy wykonać z płyt gipsowych RIGIPS Glasroc F (Ridurit). Płyty łączymy ze sobą za pomocą zszywek stalowych lub wkrętów Ridurit. Tak wykonaną zabudowę skrzynkową mocujemy do otworu.



Dla zachowania odporności ogniowej EI 120, REI 120, skrzynka powinna być wykonana z płyt RIGIPS Glasroc F (Ridurit) o grubości 2 x 25 mm.

2



3

Detale obudowy hydrantów

OKŁADZINY ŚCIENNE

Ścienne z zastosowaniem płyt gipsowo-kartonowych RIGIPS pozwalają na uzyskanie gładkich i równych powierzchni ścian, a także wykończenie powierzchni w krótszym czasie. Zastosowanie systemu okładzin ściennych RIGIPS przekłada się na:

- wyeliminowanie procesów „mokrych”, co w praktyce pozwala na prowadzenie prac w dowolnym momencie realizacji inwestycji,
- prosty i szybki montaż – wykończone pomieszczenia mogą zostać szybko oddane inwestorowi do użytkowania,
- uzyskanie optymalnej wilgotność powietrza w pomieszczeniu (gips jest naturalnym regulatorem wilgotności),
- poprawę izolacyjności termicznej całej przegrody,
- estetyczne wykończenie powierzchni i ułatwienie poprowadzenia instalacji wewnątrz ściany,
- zapewnienie bezpieczeństwa użytkowania – dzięki specyfice rdzenia gipsowego, płyty gipsowo-kartonowe są materiałem niepalnym.



3.10.00 OKŁADZINA ŚCIENNA „SUCHY TYNK”

PŁYTY GIPSOWO-KARTONOWE RIGIPS PRO MOCOWANE NA KLEJ GIPSOWY („SUCHY TYNK”)

1. Płyta gipsowo-kartonowa RIGIPS PRO typ: A, Hydro typ H2, Fire typ F, Fire+ typ DF lub Fire+ Hydro typ DFH2 gr. 12,5 mm
2. Spoiwo gipsowe Klej gipsowy RIGIPS
3. Masa szpachlowa RIGIPS: VARIO, Q1 Zaczyna, Premium Light, SUPER
4. Taśma spoinowa szklana RIGIPS
5. Masa szpachlowa wykończeniowa RIGIPS: Premium Light, Q2-Q3 Kończy, Gotowa Q2-Q3 Kończy, ProMix Finish Plus, SUPER
6. Środek gruntujący RIGIPS RIKOMBI GRUND

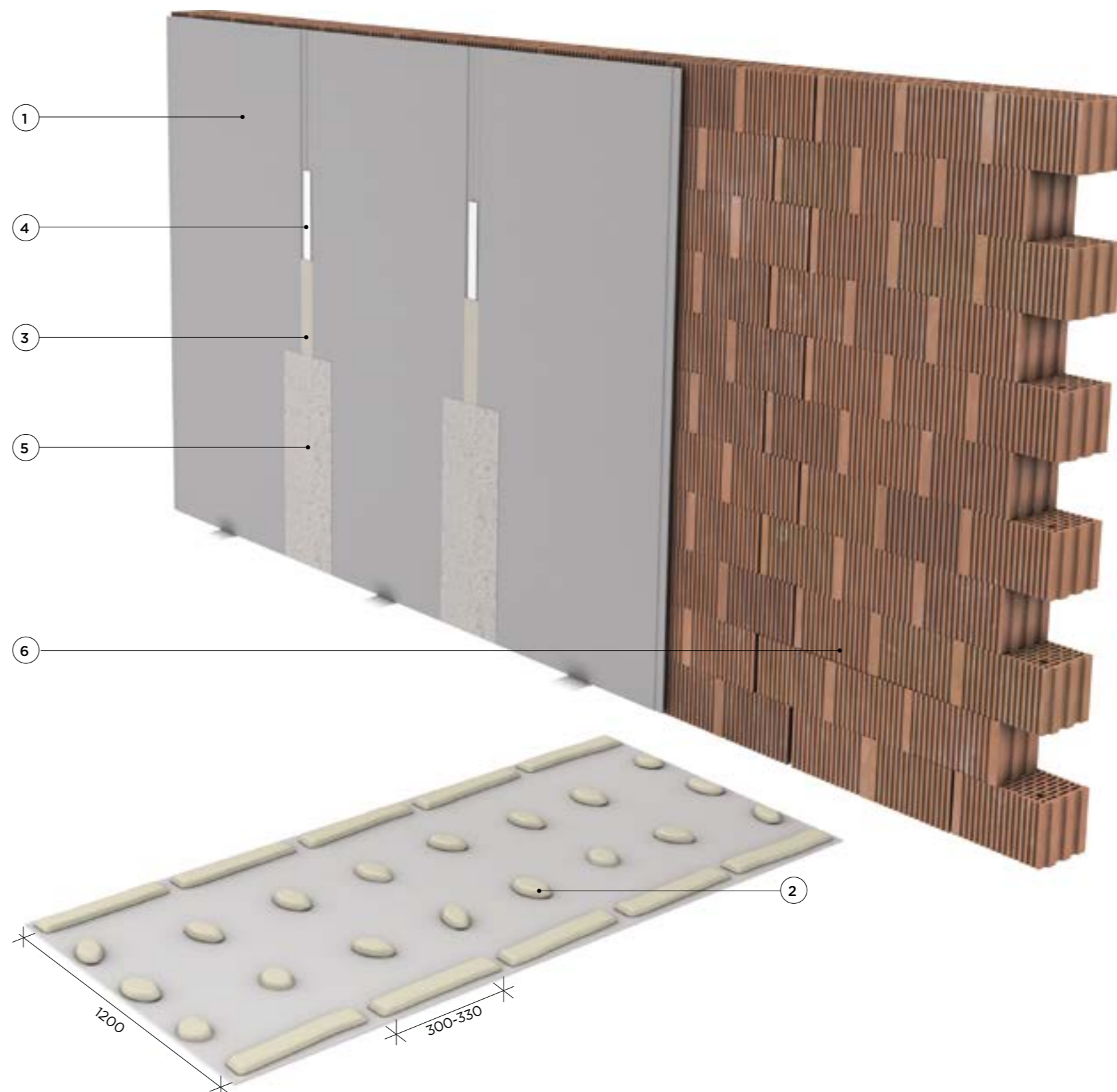

3.10.00 OKŁADZINA ŚCIENNA „SUCHY TYNK”



1

PRZYGOTOWANIE PODŁOŻA

Przed przystąpieniem do montażu weryfikujemy odchylenia od pionu i poziomu ściany bazowej i na podstawie tych pomiarów wyznaczamy przebieg okładziny w formie suchego tynku. Przebieg ten wyznaczamy analogicznie jak w przypadku okładziny na profilach.

Podłoże, do którego będą przyklejane płyty, musi być stabilne, czyste, niezawilgocone, niezbyt chłonne, przyczepne, w miarę równe (dopuszczalne nierówności do 2 cm). Nie powinno także być pokryte starą farbą, płytkami.



Montaż okładzin wykonujemy po zakończeniu prac mokrych i wysuszeniu pomieszczenia.



Wszelkie instalacje na ścianie należy wykonać przed rozpoczęciem układania płyt.

2

GRUNTOWANIE

Powierzchnie o niskiej przyczepności (np. gładki beton) należy pokryć preparatem RIKOMBI KONTAKT, a powierzchnie łatwo nasiąkliwe (np. gazobeton) preparatem RIKOMBI GRUND. W pomieszczeniach wilgotnych, takich jak kuchnie, łazienki i podobne, należy zastosować płyty o zwiększonej odporności na wilgoć: RIGIPS PRO Hydro typ H2 lub RIGIPS PRO Fire+ Hydro typ DFH2.



3

PRZYGOTOWANIE PŁYT I UKŁADANIE KLEJU NA PŁYTACH

Płyty należy przyciąć na wymiar o 15 mm mniejszy niż wysokość pomieszczenia. Maksymalna wysokość okładziny nie powinna być większa niż dostępna długość płyty. Nie należy stosować płyt o grubości mniejszej niż 12,5 mm.



3.10.00 OKŁADZINA ŚCIENNA „SUCHY TYNK”



4

UKŁADANIE KLEJU NA PŁYTACH

Spoivo gipsowe [Klej gipsowy RIGIPS](#) należy nanieść na tylną stronę płyty w plackach o objętości ok. 0,3 l, w czterech rzędach i rozstawach ok. 30–35 cm. Przy nierównej ścianie należy odpowiednio zwiększyć objętość placków. W narożach pomieszczenia, w pobliżu otworów okiennych, umywalk itp., klej/spoivo nanosi się ciągłym pasem.



5

UKŁADANIE KLEJU NA ŚCIANY

W przypadku montażu płyt g-k w wąskich pomieszczeniach można zastosować alternatywny sposób montażu w postaci nałożenia placków kleju nie na płytę, ale na ścianę.



Puszki elektryczne należy zamontować po wykonaniu okładziny. Puszki wkleja się równo z płaszczyzną płyty.

3.10.00 OKŁADZINA ŚCIENNA „SUCHY TYNK”



6

USTAWIANIE PŁYTY W PŁASZCZYŹNIE ŚCIANY

Płyty z naniesionym klejem/spoiwem gipsowym należy przyłożyć do ściany oraz ustawić w płaszczyźnie ściany – sprawdzenie poziomnicą w pionie i poziomie. Następnie, lekko uderzając przez łąkę gumowym młotkiem płyty, należy wyrównać w kierunku pionowym i poziomym, tak aby uzyskać równą powierzchnię.

7

USTAWIENIE PŁYTY

Płyty należy ustawić na podkładce o grubości ok. 10 mm, dzięki czemu uzyskuje się szczelinę dolną (ok. 10 mm) i szczelinę górną (ok. 5 mm). Znacznie ułatwi to wietrzenie i skróci czas schnięcia.



8

SZPACHLOWANIE SPOIN

Po wyschnięciu i związaniu kleju/spoiwa można przystąpić do szpachlowania płyt.



3.21.10 OKŁADZINA ŚCIENNA

PŁYTY GIPSOWO-KARTONOWE RIGIPS PRO (4PRO™) MOCOWANE NA PROFILACH CD 60 ULTRASTIL® I UCHWYTACH ELASTYCZNYCH LUB ES

1. Płyta gipsowo-kartonowa RIGIPS PRO (4PRO™) typ: A, Hydro typ H2, Fire typ F, Fire+ typ DF lub Fire+ Hydro typ DFH2 gr. 12,5 mm, lub Fire+ typ DF gr. 15 mm
2. Profil RIGIPS CD 60 ULTRASTIL®
3. Profil RIGIPS UD 30 ULTRASTIL®
4. Uchwyt RIGIPS elastyczny lub ES do profili CD 60
5. Wkręt RIGIPS TN 25 – płytowanie 1 x 12,5 mm
6. Wkręt RIGIPS TN 35 – płytowanie 2 x 12,5 mm
7. Wkręt RIGIPS TN 45 – płytowanie 2 x 15 mm
8. Wkręt RIGIPS TN 55 – płytowanie 2 x 15 mm + 2 x 12,5 mm
9. Wkręt RIGIPS TN 70 – płytowanie 2 x 15 mm + 2 x 12,5 mm
10. Wkręt RIGIPS „pchełka” 3,9 x 11 mm
11. Kołki rozporowe min. \varnothing 6 maks. co 1000 mm
12. Taśma uszczelniająca piankowa RIGIPS szer. 30 mm
13. Masa szpachlowa RIGIPS: VARIO, Q1 Zaczyna, Premium Light, SUPER
14. Taśma spoinowa szklana RIGIPS
15. Masa szpachlowa wykończeniowa RIGIPS: Premium Light, Q2-Q3 Kończy, Gotowa Q2-Q3 Kończy, ProMix Finish Plus, SUPER
16. Wełna mineralna szklana lub skalna ISOVER

7 / 8 / 9 - materiały nieopisane na rysunkach

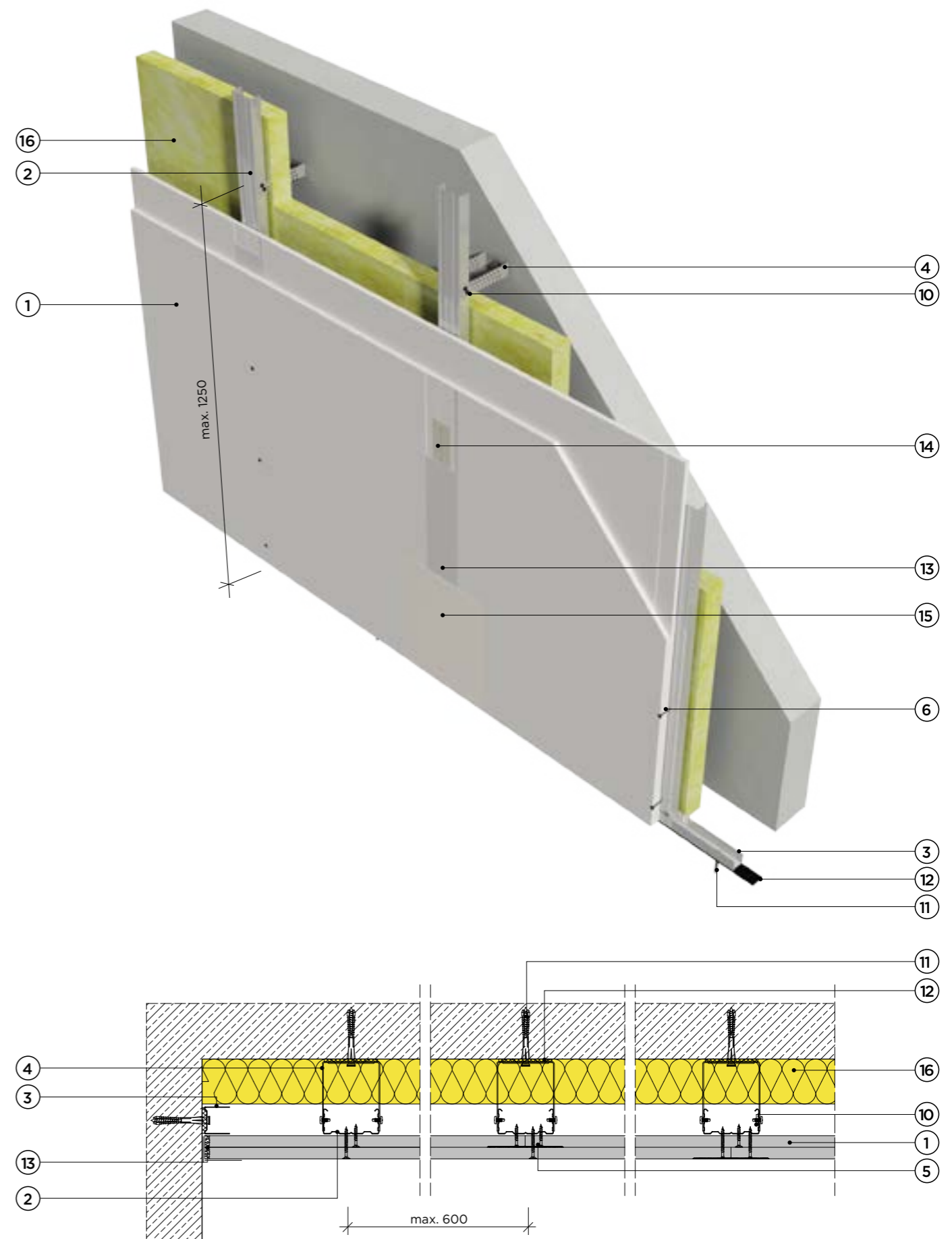

OKŁADZINA ŚCIENNA

RODZAJE UCHWYTÓW DO MOCOWANIA KONSTRUKCJI Z PROFILU CD 60 ULTRASTIL®

Uchwyt ES to najpopularniejszy uchwyt do profili CD 60. Występuje w długościach od 75, 125, 200, 250 do 300 mm. Uchwyt mocuje się do ściany za pomocą odpowiednio dobranego łącznika. Po zamontowaniu mocujemy wypoziomowane profile CD 60 za pomocą łączników RIGIPS typu „pchełka” $\varnothing 3,5 \times 11$ mm, po dwie sztuki na każde ramię uchwytu. Wystającą poza czoło profilu część odginamy. Uchwyt ES występuje w dwóch wersjach, pierwszy jako gotowy (wygięty) i drugi prosty (wymagający zagięcia).

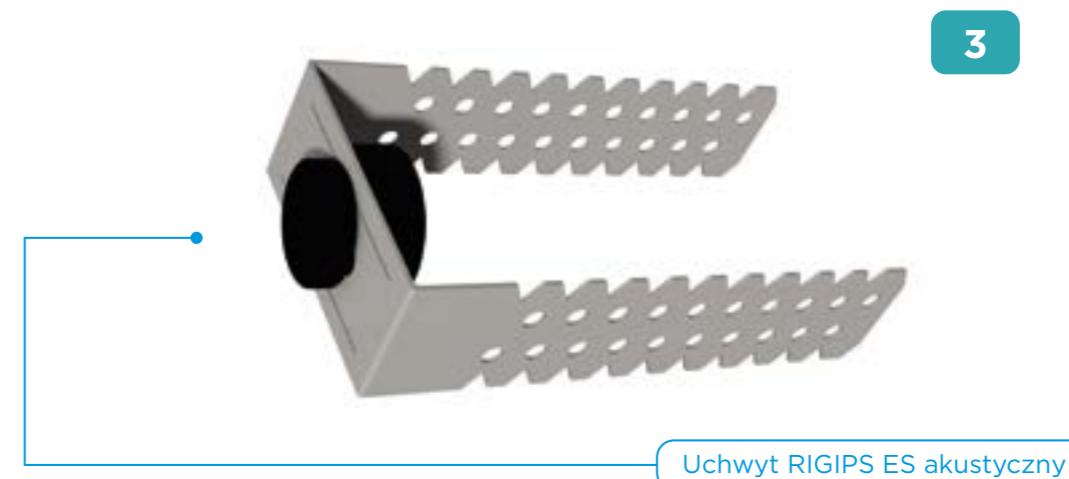
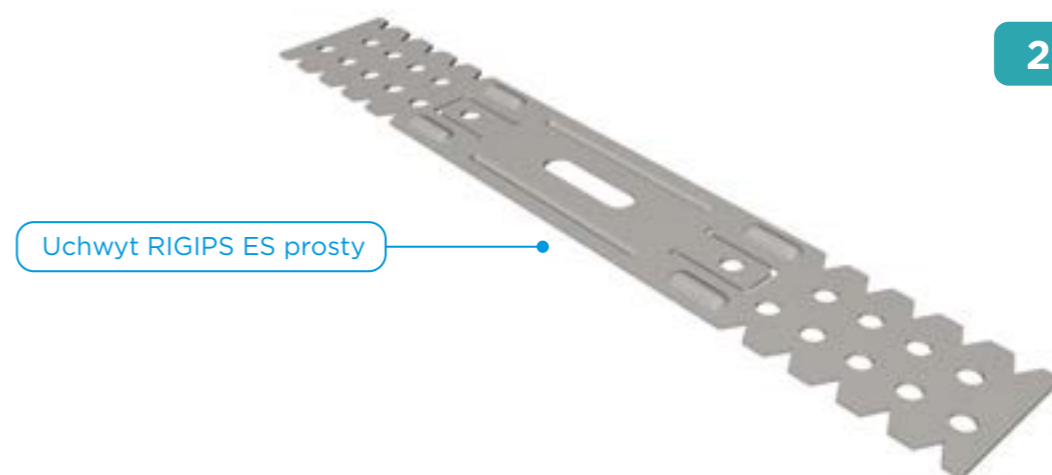
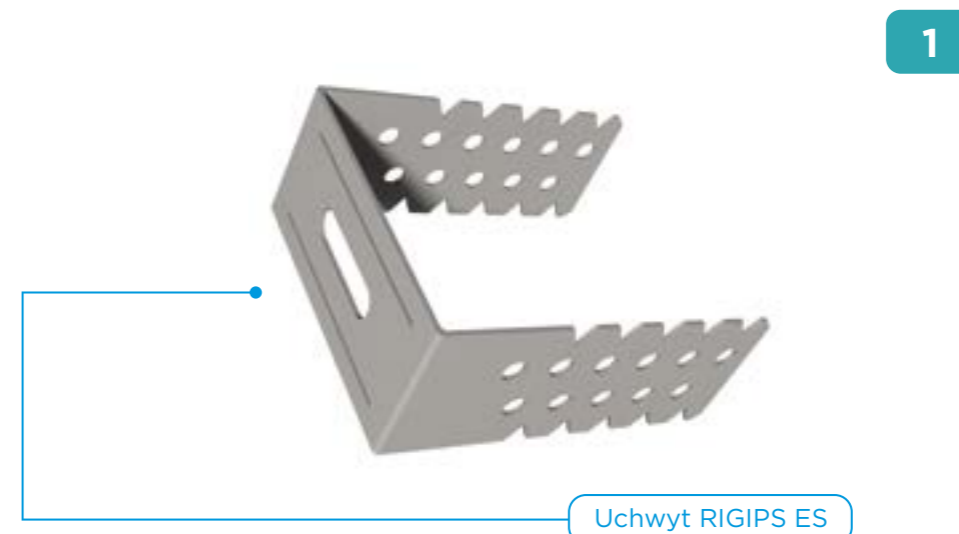
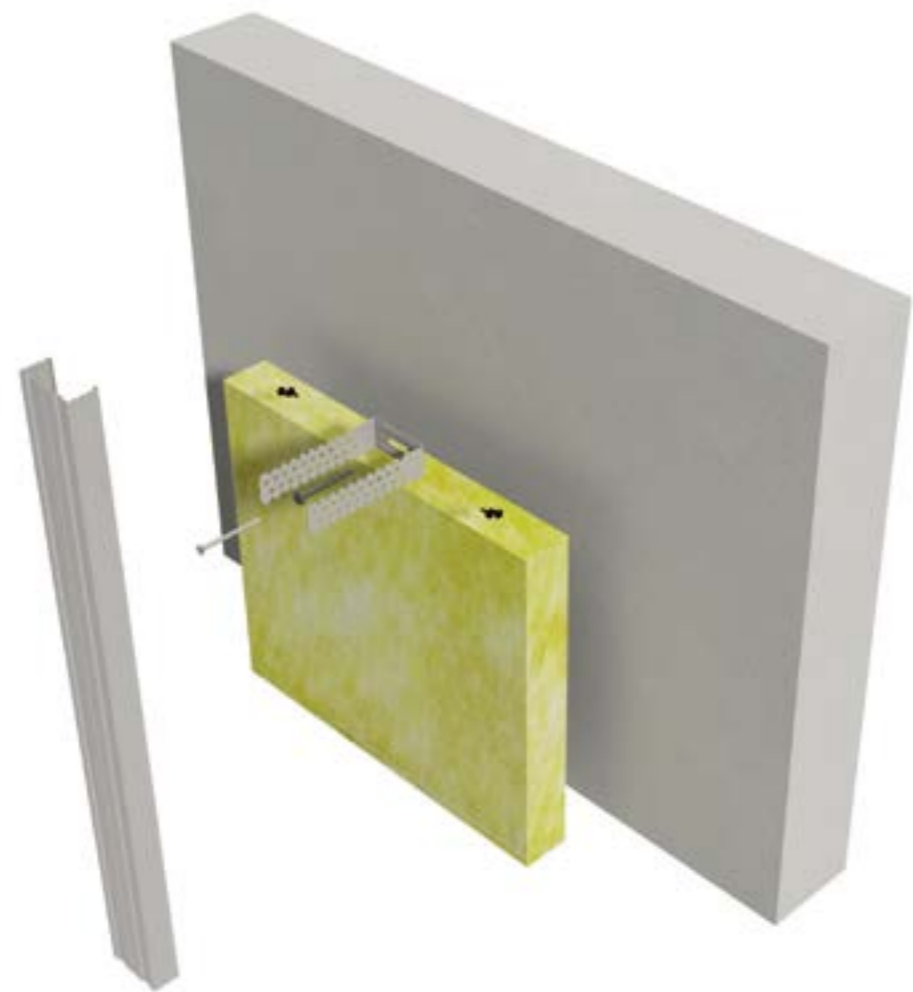

OKŁADZINA ŚCIENNA

Uchwyt elastyczny do profili CD 60. Jego kształt umożliwia redukcję niewielkich ugięć wywołanych obciążeniem. Dostępny jest w długościach od 30, 45, 60 do 90 mm.

Uchwyt mocuje się do ściany za pomocą odpowiednio dobranego łącznika. Po zamontowaniu mocujemy wypoziomowane profile CD 60 za pomocą łączników Rigips „pchełka” $\varnothing 3,5 \times 11$ mm po dwie sztuki na każde ramię uchwyty. Wystającą poza czoło profilu część należy odciąć.



Uchwyt RIGIPS elastyczny

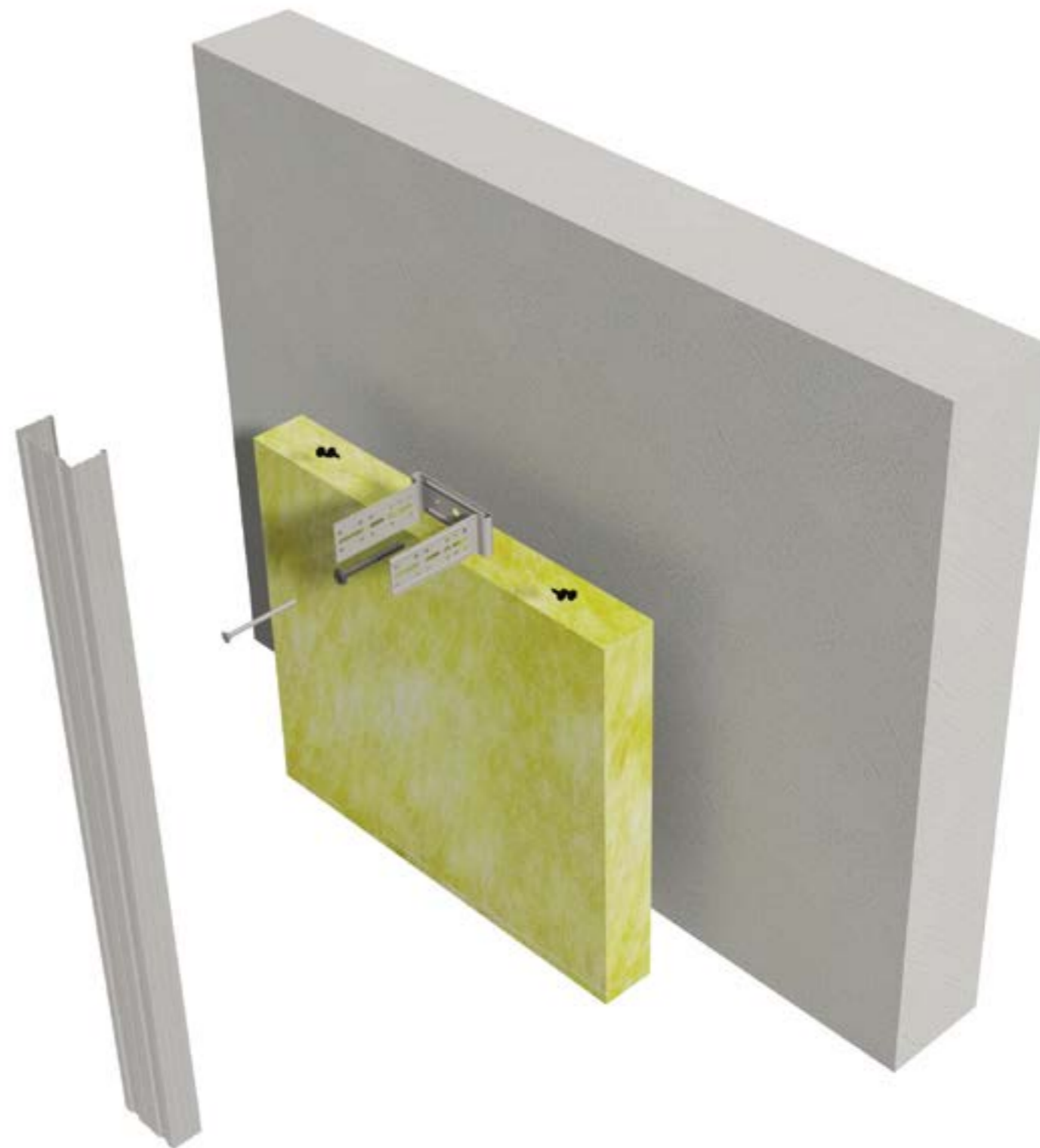

3.21.10 AKU OKŁADZINA ŚCIENNA

PŁYTY GIPSOWO-KARTONOWE DŹWIĘKOIZOLACYJNE RIGIPS PRO AKU MOCOWANE NA PROFILACH RIGIPS CD 60 ULTRASTIL® I UCHWYtach AKUSTYCZNYCH ES

1. Płyta gipsowo-kartonowa dźwiękoizolacyjna RIGIPS PRO Aku typ A, Hydro typ H2 lub Aku Fire+ typ DF gr. 12,5 mm
2. Profil RIGIPS CD 60 ULTRASTIL®
3. Profil RIGIPS UD 30 ULTRASTIL®
4. Uchwyt ES 60/125 akustyczny
5. Wkręt RIGIPS HartFix 3,9 x 25 mm
6. Wkręt RIGIPS HartFix 3,9 x 35 mm
7. Wkręt RIGIPS „pchełka” 3,9 x 11 mm
8. Kołki rozporowe min. \varnothing 6 maks. co 1000 mm
9. Taśma uszczelniająca piankowa RIGIPS szer. 30 mm
10. Masa szpachlowa RIGIPS: VARIO, Q1 Zaczyna, Premium Light, SUPER
11. Taśma spoinowa RIGIPS
12. Masa szpachlowa wykończeniowa RIGIPS: Premium Light, Q2-Q3 Kończy, Gotowa Q2-Q3 Kończy, ProMix Finish Plus, SUPER
13. Wełna mineralna szklana lub skalna ISOVER gr. 50 mm

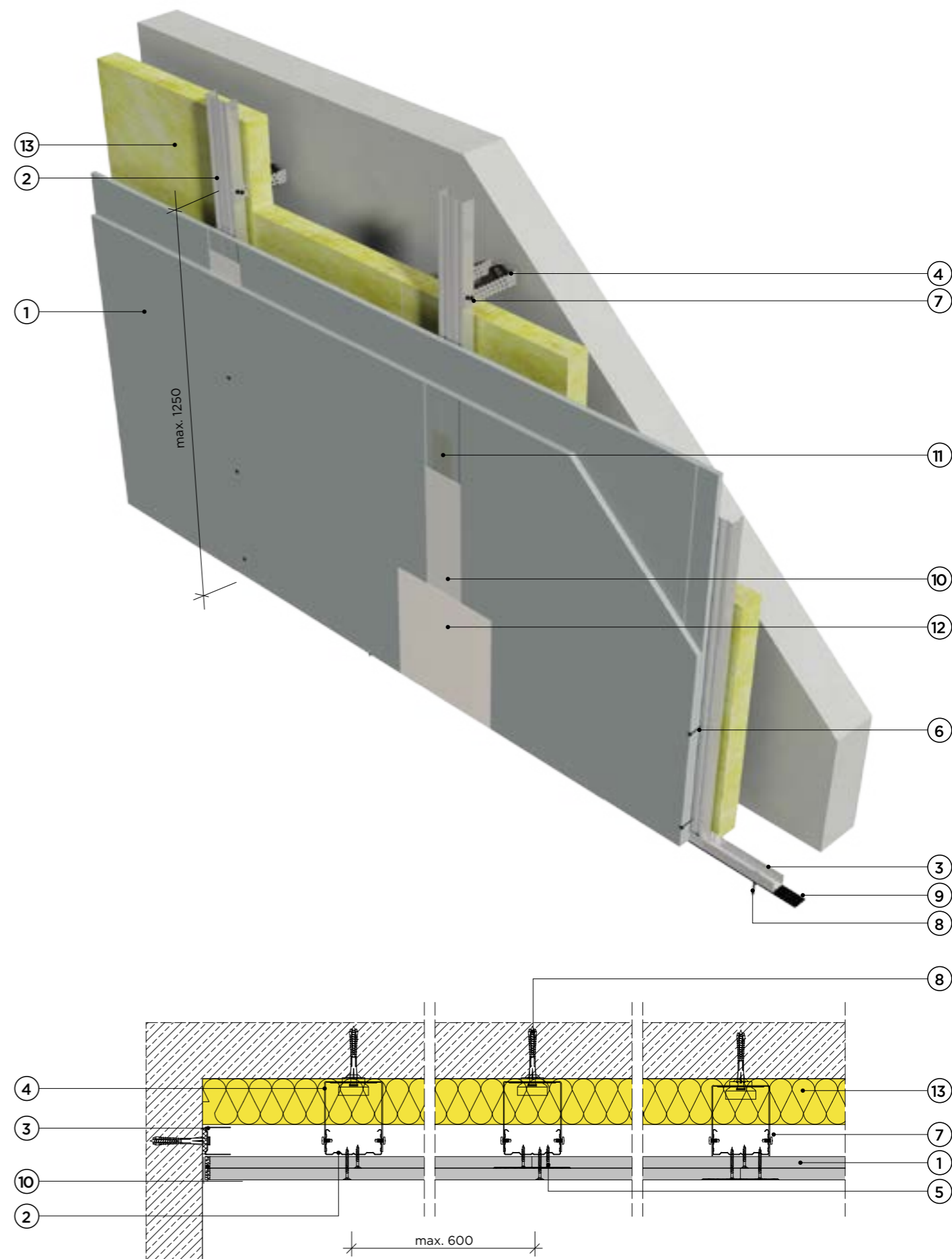

3.21.20 OKŁADZINA ŚCIENNA

PŁYTY GIPSOWO-KARTONOWE RIGIPS PRO (4PRO™) MOCOWANE NA PROFILACH RIGIPS C RIGISTIL® I UCHWYTACH BEZPOŚREDNICH GL2 LUB GL9

1. Płyta gipsowo-kartonowa RIGIPS PRO (4PRO™) typ: A, Hydro typ H2, Fire typ F, Fire+ typ DF lub Fire+ Hydro typ DFH2 gr. 12,5 mm lub Fire+ typ DF gr. 15 mm
2. Profil RIGIPS C RIGISTIL®
3. Profil RIGIPS U RIGISTIL®
4. Uchwyt RIGIPS bezpośredni GL2 dł. 75 mm lub GL9 dł. 125 mm do profili C RIGISTIL®
5. Wkręt RIGIPS TN 25
6. Wkręt RIGIPS TN 35
7. Wkręt RIGIPS TN 45
8. Wkręt RIGIPS TN 55
9. Wkręt RIGIPS TN 70
10. Wkręt RIGIPS „pchełka” 3,9 x 11 mm
11. Kołki rozporowe min. \varnothing 6 maks. co 1000 mm
12. Taśma uszczelniająca piankowa RIGIPS szer. 30 mm
13. Masa szpachlowa RIGIPS: VARIO, Premium Light, Q1 Zaczyna lub SUPER
14. Taśma spoinowa RIGIPS
15. Masa szpachlowa wykończeniowa RIGIPS: SUPER, ProMix Finish Plus, Q2-Q3 Kończy, Gotowa Q2 lub Premium Light
16. Wełna mineralna szklana lub skalna ISOVER

7 / 8 / 9 - materiały nieopisane na rysunkach

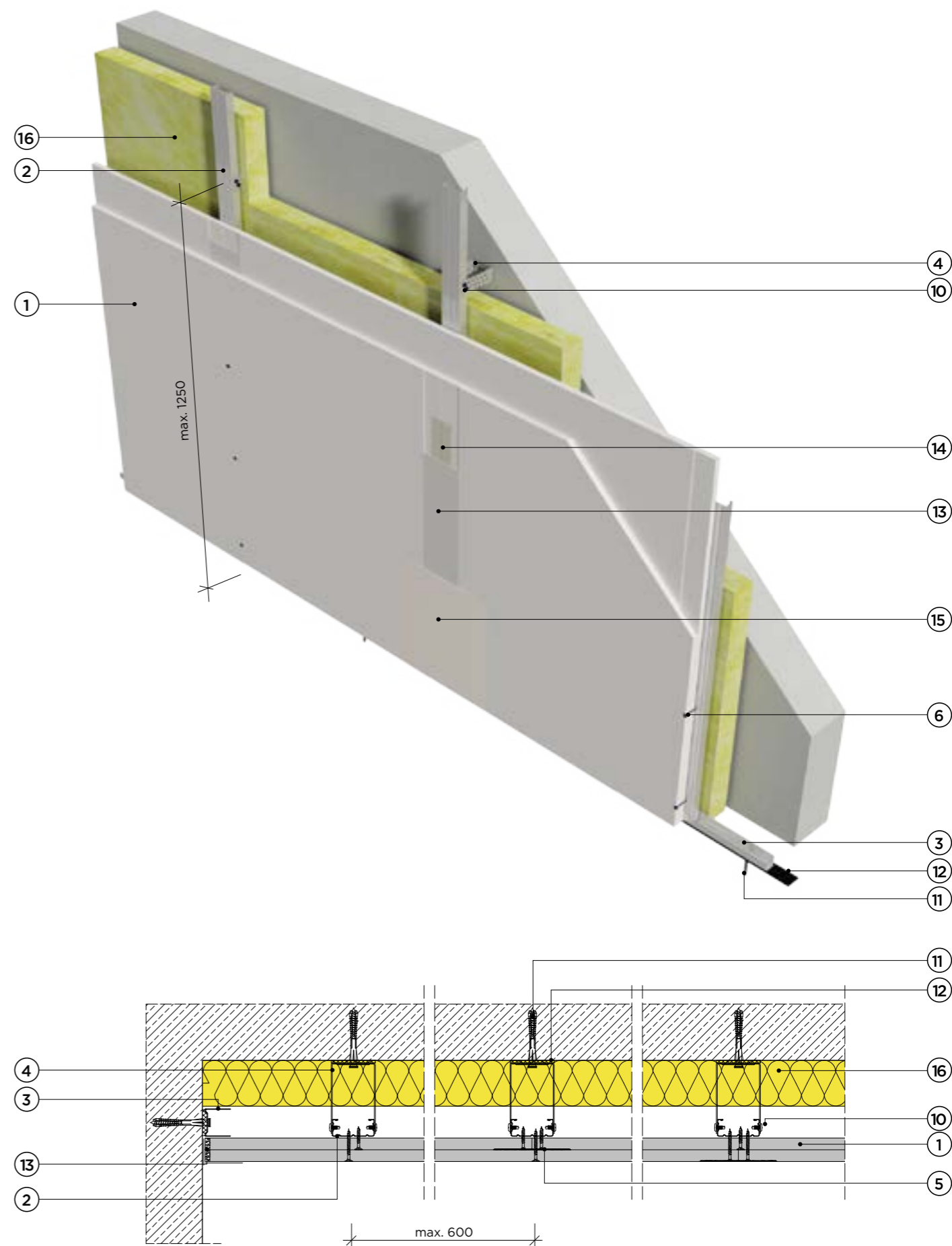

3.21.20 OKŁADZINA ŚCIENNA

1

WYBÓR SYSTEMU RIGIPS

Przed rozpoczęciem montażu należy wybrać odpowiedni system RIGIPS, korzystając z [Katalogu Rozwiązań Systemowych RIGIPS](#).



2

WYZNACZANIE PŁASZCZYZNY ZABUDOWY

Montaż okładziny rozpoczyna się od wyznaczenia płaszczyzny zabudowy. Na podłodze i suficie za pomocą sznura traserskiego lub lasera wyznacza się płaszczyznę okładziny.

3

PODKLEJANIE PROFILI

Profile RIGIPS U RIGISTIL® należy podkleić taśmą piankową.



4

MONTAŻ PROFILI

Wzdłuż narysowanych linii mocuje się profile RIGIPS U RIGISTIL® za pomocą kołków szybkiego montażu (každorazowo dobór elementów mocujących zależy od rodzaju podłoża), w rozstawach maks. co 100 cm, pamiętając, aby pierwszy kołek był umieszczony nie dalej niż 40 cm od ściany.



3.21.20 OKŁADZINA ŚCIENNA



5

MONTAŻ UCHWYTÓW GL2 LUB GL9 NA ŚCIANIE

Na ścianie wyznacza się miejsca mocowania uchwytów GL2 lub GL9, rozstawiając je maks. co 60 cm w poziomie i maks. co 125 cm w pionie.

6

MONTAŻ PROFILI RIGIPS C RIGISTIL® DO UCHWYTÓW GL2 LUB GL9

Profil RIGIPS C RIGISTIL® przycina się na długość mniejszą o ok. 10 mm od wysokości pomieszczenia i wkłada się w zamocowane profile U i uchwyty GL2/GL9.

7

PRZYKRĘCANIE PROFILI

Za pomocą wkrętów typu pchełka należy przykręcić profile C RIGISTIL® do uchwytów. Po każdej stronie profilu powinny być po dwa wkręty.



8

MONTAŻ SŁUPKÓW

Mocujemy wszystkie słupki konstrukcji do uchwytów GL2/GL9. Po zamocowaniu wszystkich słupków konstrukcji należy sprawdzić, czy przygotowana płaszczyzna jest równa.



3.21.20 OKŁADZINA ŚCIENNA



9

WYPEŁNIENIE PRZESTRZENI OKŁADZINY WEŁNĄ MINERALNĄ ISOVER

W razie konieczności zwiększenia izolacyjności akustycznej pod profile wkłada się warstwę wełny mineralnej, np. wełny szklanej w płytach ISOVER Aku-Płyta/Akuplat+ o grubości nie większej niż odległość czoła profilu od ściany.



10

ODGIĘCIE KOŃCÓW UCHWYTÓW

Wystające końce uchwytów należy odgiąć pod kątem 90°, tak by nie wystawały ponad lico profilu.



11

PRZYKRĘCANIE PŁYT DO KONSTRUKCJI

Przykręcane płyty należy ustawić na podkładce o grubości ok. 10 mm, tak aby nie stały bezpośrednio na posadzce w trakcie ich montażu.



12

WYKONANIE POŁĄCZENIA ŚLIZGOWEGO

Na styku płyt z podłożem monolitycznym (ścianą mурowaną) należy wykonać połączenie ślizgowe. W tym celu nakleja się na ścianę taśmę samoprzylepną RIGIPS PRO do połączeń ślizgowych.



3.21.20 OKŁADZINA ŚCIENNA



13

ZASADY MONTAŻU PŁYT G-K

Płyty przykręca się tylko do profili pionowych C RIGISTIL®, nie należy przykręcać ich do profili poziomych U RIGISTIL®.

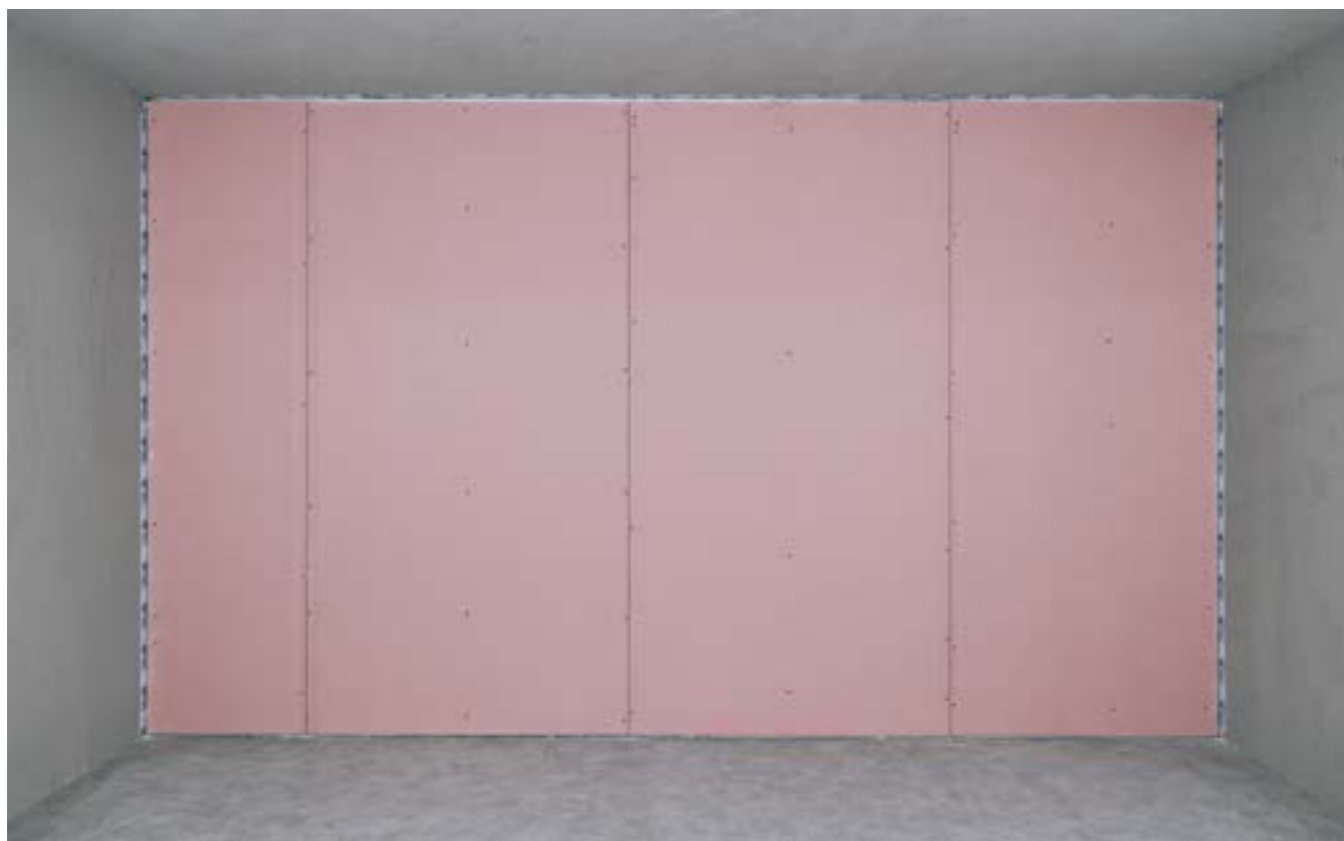

14

MONTAŻ KOLEJNYCH WARSTW PŁYT

W przypadku poszycia większą liczbą warstw płyt g-k, przed rozpoczęciem przykręcania kolejnej warstwy płyt spoiny oraz wkręty w poprzedniej warstwie należy wypełnić masą konstrukcyjną RIGIPS.



15

MONTAŻ DRUGIEJ WARSTWY PŁYT G-K

Spoiny w kolejnej warstwie płyt przesuwają się o 30, 40, 60 cm w stosunku do poprzedniej warstwy w zależności od przyjętych rozwiązań systemowych. Jeżeli wysokość ściany jest większa niż długość płyty, sztukowanie płyty należy prowadzić naprzemiennie u góry i dołu ściany. Sztukówki nie powinny być krótsze niż 40 cm.

Po zapływowaniu można przystąpić do spoinowania płyt zgodnie z zaleceniami podanymi w dziale „Prace wykończeniowe”.



3.21.30 OKŁADZINA ŚCIENNA

PŁYTY GIPSOWO-KARTONOWE RIGIPS PRO (4PRO™) MOCOWANE NA PROFILACH KAPELUSZOWYCH

1. Płyta gipsowo-kartonowa RIGIPS PRO (4PRO™)
typ: A, Hydro typ H2, Fire typ F, Fire+ typ DF
lub Fire+ Hydro typ DFH2 gr. 12,5 mm, lub Fire+
typ DF gr. 15 mm
2. Profil kapeluszowy
3. Kołki rozporowe maks. co 1000 mm
4. Wkręt RIGIPS TN 25
5. Wkręt RIGIPS TN 35
6. Wkręt RIGIPS TN 45
7. Wkręt RIGIPS TN 55
8. Wkręt RIGIPS TN 70
9. Masa szpachlowa RIGIPS: VARIO, Premium Light,
Q1 Zaczyna lub SUPER
10. Taśma spoinowa RIGIPS
11. Masa szpachlowa wykończeniowa RIGIPS: SUPER,
ProMix Finish Plus, Q2-Q3 Kończy, Gotowa Q2-Q3
Kończy lub Premium Light
12. Wełna mineralna szklana lub skalna ISOVER

6 / 7 / 8 / 12 - materiały nieopisane na rysunkach

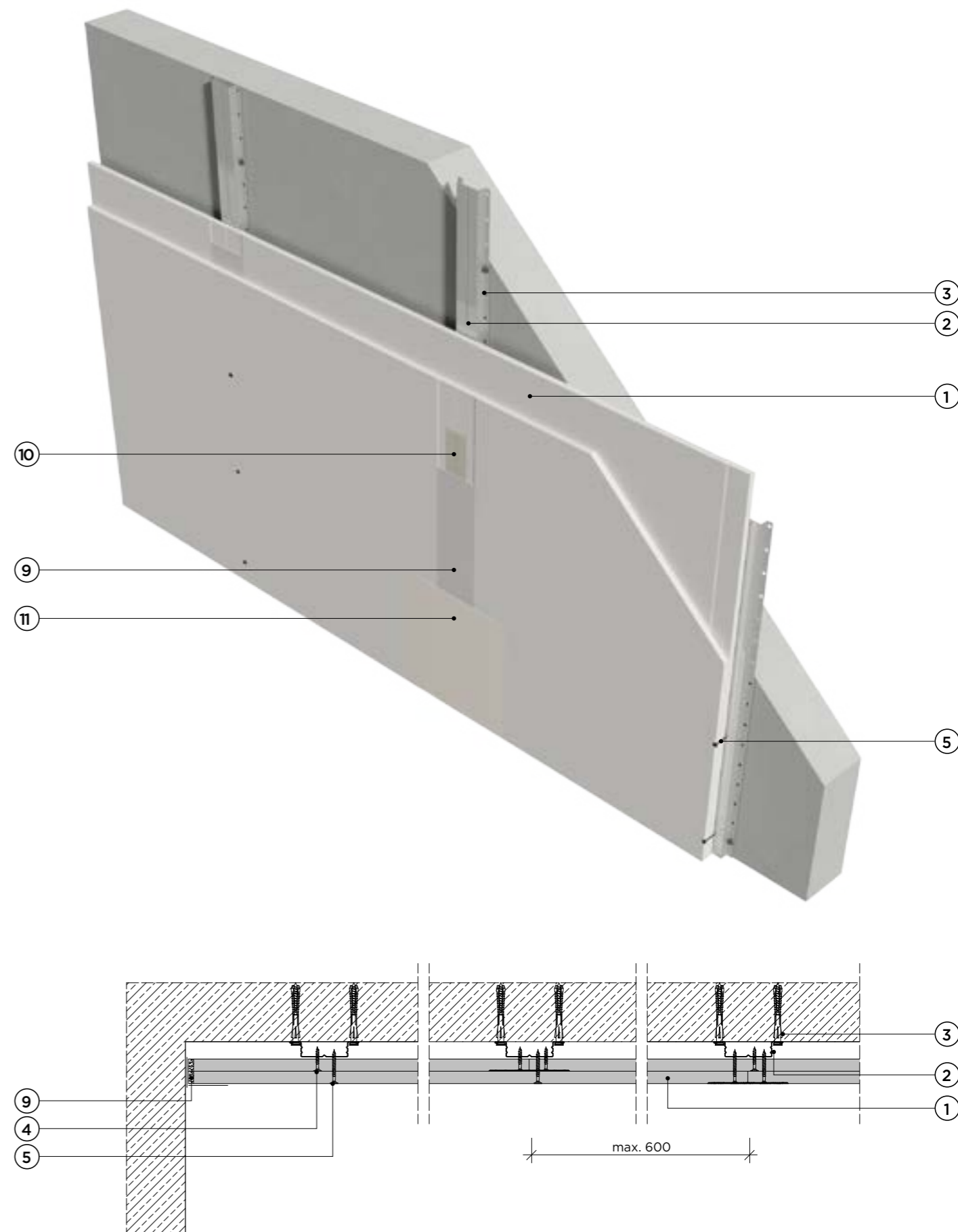

3.22.00 OKŁADZINA ŚCIENNA (PRZEDŚCIANKA)

PŁYTY GIPSOWO-KARTONOWE RIGIPS PRO (4PRO™) MOCOWANE NA KONSTRUKCJI WOLNOSTOJĄCEJ Z PROFILI ŚCIENNYCH CW I UW ULTRASTIL®

1. Płyta gipsowo-kartonowa RIGIPS PRO (4PRO™)
typ: A, Hydro typ H2, Fire typ F, Fire+ typ DF
lub Fire+ Hydro typ DFH2 gr. 12,5 mm, lub Fire+
typ DF gr. 15 mm
2. Profil RIGIPS CW 50 / CW 75 / CW 100 ULTRASTIL®
3. Profil RIGIPS UW 50 / UW 75 / UW 100 ULTRASTIL®
4. Wkręt RIGIPS TN 25
5. Wkręt RIGIPS TN 35
6. Wkręt RIGIPS TN 45
7. Wkręt RIGIPS TN 55
8. Wkręt RIGIPS TN 70
9. Kołki rozporowe min. \varnothing 6 maks. co 1000 mm
10. Taśma uszczelniająca piankowa RIGIPS
szer. 50/70/95 mm
11. Masa szpachlowa RIGIPS: VARIO, Premium Light,
Q1 Zaczyna lub SUPER
12. Taśma spoinowa RIGIPS
13. Masa szpachlowa wykończeniowa RIGIPS: SUPER,
ProMix Finish Plus, Q2-Q3 Kończy, Gotowa Q2-Q3
Kończy lub Premium Light
14. Wełna mineralna szklana lub skalna ISOVER

6 / 7 / 8 - materiały nieopisane na rysunkach

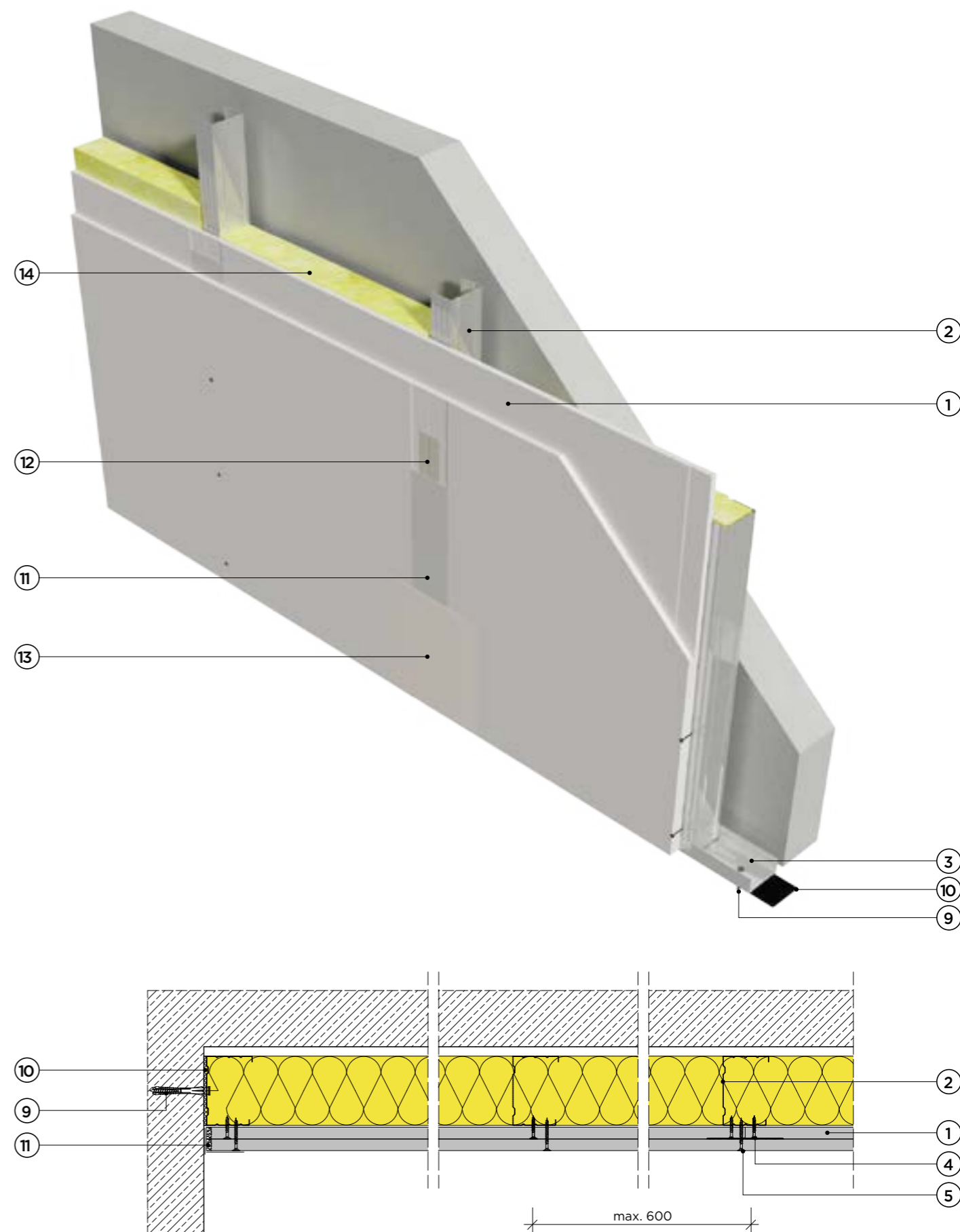

OKŁADZINA ŚCIENNA (PRZEDŚCIANKA)

1

WYZNACZENIE PRZEBIEGU ZABUDOWY

Montaż okładziny (przedścianki) rozpoczyna się od wyznaczenia płaszczyzny zabudowy. Na podłodze i suficie za pomocą sznura traserskiego lub lasera wyznacza się płaszczyznę okładziny.

2

MOCOWANIE PROFILI PRZYŁĄCZENIOWYCH RIGIPS UW ULTRASTIL®

Wzdłuż narysowanych linii mocuje się profile RIGIPS UW ULTRASTIL® do posadzki i stropu za pomocą kołków szybkiego montażu (každorazowo dobór elementów mocujących zależy od rodzaju podłoża), rozmieszczonych maksymalnie co 100 cm.

Pierwszy kołek należy zamocować nie dalej niż 40 cm od ściany. Profil RIGIPS UW ULTRASTIL® powinien przylegać całą powierzchnią środka do płaszczyzny ścian i stropów.

3

MOCOWANIE PROFILI SŁUPKOWYCH RIGIPS CW ULTRASTIL® DO ŚCIAN BOCZNYCH

Do ściany bocznej mocujemy profile RIGIPS CW ULTRASTIL® podklejone uszczelniającą taśmą piankową RIGIPS. Podczas mocowania do ściany pierwszego profilu RIGIPS CW ULTRASTIL® odległości między dyblami szybkiego montażu, tak samo jak w przypadku profili poziomych, powinny wynosić maks. 100 cm.

Každorazowo dobór elementów mocujących zależy od rodzaju podłoża.



Profili pionowych RIGIPS CW ULTRASTIL® nie należy skręcać z profilami poziomymi RIGIPS UW ULTRASTIL®.

4

MOCOWANIE POŚREDNICH PROFILI SŁUPKOWYCH RIGIPS CW ULTRASTIL®

Profile CW ULTRASTIL® przycina się na długość mniejszą o ok. 10–20 mm od wysokości pomieszczenia i wkłada się w zamocowane profile. Profil słupkowy CW wkłada się najpierw w dolny profil UW, a następnie w górny. Profile słupkowe rozmieszcza się w odległości 60, 40 lub 30 cm, w zależności od zaleceń wybranego systemu.

5

SPRAWDZENIE PŁASZCZYZNY

Mocujemy wszystkie profile konstrukcji. Przed przystąpieniem do przykręcania płyt należy sprawdzić, czy przygotowana płaszczyzna jest równa.

6

MONTAŻ WIĘKSZEJ LICZBY WARSTW PŁYT

W razie konieczności zwiększenia izolacyjności akustycznej, pomiędzy profilami układa się warstwę wełny mineralnej, np. wełny szklanej w płytach ISOVER Aku-Płyta/Akuplat+, o grubości nie większej niż odległość czoła profilu od ściany. Wełna mineralna powinna dokładnie wypełniać przestrzeń pomiędzy słupkami. Należy użyć wełny mineralnej o parametrach określonych w specyfikacji systemu.



Pod profile RIGIPS UW przyklejamy taśmę uszczelniającą piankową RIGIPS.

OKŁADZINA ŚCIENNA (PRZEDŚCIANKA)

7

PRZYKRĘCANIE PŁYT DO KONSTRUKCJI

Na styku płyt z podłożem monolitycznym (ścianą murowaną) należy wykonać połączenie ślizgowe. W tym celu nakleja się na ścianę taśmę samoprzylepną RIGIPS PRO do połączeń ślizgowych.

Przykręcane płyty należy ustawić na podkładce o grubości ok. 10 mm, tak aby nie stały bezpośrednio na posadzce w trakcie ich montażu. Płyty przykręca się tylko do profili pionowych CW, nie należy przykręcać ich do profili poziomych UW. Po przykręceniu pierwszych wkrętów wyjmuje się podkładkę spod płyty.

Przy mocowaniu płyty koryguje się położenie rozstawionych wcześniej profili.

W przypadku poszycia większą liczbą warstw płyt g-k, przed rozpoczęciem przykręcania kolejnej warstwy płyt spoiny w poprzedniej warstwie należy wypełnić masą konstrukcyjną RIGIPS. Spoiny w kolejnej warstwie płyt przesuwają się o 30, 40, 60 cm w stosunku do pierwszej warstwy w zależności od przyjętych rozwiązań systemowych. Jeżeli wysokość ściany jest większa niż długość płyty, sztukowanie płyty należy prowadzić naprzemiennie u góry i dołu ściany. Sztukówki nie powinny być krótsze niż 40 cm.

8

SZPACHLOWANIE SPOIN

Po zapłytowaniu można przystąpić do spoinowania płyt zgodnie z zaleceniami podanymi w dziale „Prace wykończeniowe”.

UWAGA

Maksymalna wysokość okładziny (przedścianki) określona jest w karcie systemowej. Natomiast istnieje możliwość wykonania okładziny (przedścianki) o wysokości wyższej niż dopuszczalna dla systemu:

- maksymalnie 10 m, pod warunkiem zastosowania mocowania słupków RIGIPS CW 100 lub CW 100 ULTRASTIL do ściany/konstrukcji wsporczej w postaci usztywnień wykonanych z kątowników z blachy, łączników akustycznych, rozpór wykonanych z profili RIGIPS CW lub UW, lub innych elementów usztywniających w rozstawie nieprzekraczającym 200 cm.
- maksymalnie 12,5 m, pod warunkiem zamocowania konstrukcji okładziny ścienej, wykonanej ze zdwojonych, połączonych ze sobą środkami przy użyciu blachowkrętów RIGIPS typu „pchełka” profili RIGIPS CW 100 Standard lub CW 100 ULTRASTIL, do ściany/konstrukcji wsporczej za pomocą kątowników z blachy lub łączników akustycznych RIGIPS w rozstawie nieprzekraczającym 250 cm.



Sposób połączenia okładziny ze ścianą powinien być zawarty w projekcie budowlanym.

WZMOCNIENIE PRZEDŚCIANKI POD DUŻE OBCIĄŻENIE POWIERZCHNIOWE

W przypadku planowanego wykończenia powierzchni płytkami ceramicznymi lub kamieniem dekoracyjnym należy stosować systemy okładzin z poszyciem dwuwarstwowym.

Standardowe okładziny można obciążać płytkami ceramicznymi, których masa nie przekracza 17 kg/m^2 . Jeżeli zdecydujemy się na wykończenie cięższymi płytkami ceramicznymi lub kamieniem dekoracyjnym, okładzinę należy odpowiednio wzmocnić.



Okładzina pod płytki ceramiczne



W przypadku obciążeń do 25 kg/m^2 wzmocnieniu podlega konstrukcja, w której należy zagęścić rozmieszczenie profili słupkowych CW maks. co 40 cm lub zastosować podwójne profile.

W przypadku stosowania wykończenia przekraczającego 25 kg/m^2 należy zastosować konstrukcję z profili ościeżnicowych RIGIPS UA. Każdy słupek należy mocować do stropów za pomocą kątowników do UA. Zaleca się wymianę zewnętrznego płytowania z płyt gipsowo-kartonowych na płyty gipsowo-włóknowe.



Okładzina pod płytki ceramiczne



SUFITY

Sufity podwieszane stanowią jedną z kluczowych kategorii produktowych w ofercie RIGIPS. Sufity podwieszane RIGIPS to optymalne rozwiązanie pod kątem ochrony przeciwpożarowej, akustyki, higieny oraz estetyki.

W ofercie RIGIPS znajduje się szeroka gama kompletnych systemów sufitowych o bogatym, oryginalnym wzornictwie i zróżnicowanych właściwościach:

- sufity monolityczne pełne z płyt gipsowo-kartonowych RIGIPS 4PRO™,
- sufity monolityczne perforowane z płyt RIGITONE i GYPTONE BIG,
- sufity monolityczne łukowe z płyt RIGIPS GLASROC F (Riflex), RIGIPS PRO Flexi i RIGIPS GYPTONE BIG CURVE,
- sufity kasetonowe z płyt CASOPRANO, GYPTONE i GYPREX.

Sufity RIGIPS posiadają wszystkie zalety systemowych sufitów podwieszanych, takie jak: kompletność, łatwość i szybkość montażu oraz ekonomiczność.



SUFIT MONOLITYCZNY WYZNACZENIE PRZEBIEGU ZABUDOWY



1

WYZNACZANIE POZIOMU SUFITU

Montaż sufitu rozpoczynamy od wyznaczenia jego poziomu na ścianach okalających. W tym celu na wysokości wynikającej z projektu odmierzamy punkt odniesienia niezbędny do dalszych kroków.



Nie zalecamy klejenia płyt gipsowo-kartonowych RIGIPS do stropu.

2

USTAWIENIE NIWELATORA LASEROWEGO

Kolejnym krokiem jest ustawienie niwelatora laserowego w taki sposób, aby jego promień przechodził przez wcześniej wytyczony punkt.



Do wyznaczenia linii przenikania płaszczyzny sufitu na ścianach okalających najlepiej użyć niwelatora laserowego lub poziomicy wodnej, tzw. szlauchwagi. Konwencjonalna poziomica, nawet długa, nie nadaje się do tego celu, ponieważ nie chroni przed zwichrowaniem płaszczyzny sufitu.



3

WYTYCZANIE PŁASZCZYZNY SUFITU

Prawidłowo ustawiony niwelator wyznacza płaszczyznę sufitu. Teraz w rogach pomieszczenia możemy nanieść punkty odniesienia o tej samej wysokości.



SUFIT MONOLITYCZNY WYZNACZENIE PRZEBIEGU ZABUDOWY



4

ŁĄCZENIE PUNKTÓW OBWODOWYCH

Punkty obwodowe łączymy za pomocą sznura traserskiego. W ten sposób wyznaczamy linie okalające pomieszczenie.



5

PODKLEJANIE PROFILI PRZYŚCIENNYCH OBWODOWYCH

Przed rozpoczęciem pracy nad montażem konstrukcji należy podkleić profile przyściennne obwodowe RIGIPS UD 30 ULTRASTIL® za pomocą taśmy uszczelniającej piankowej RIGIPS o szerokości 30 mm. Podklejenie profili pomoże uszczelnić przestrzeń pomiędzy kształtownikiem a ścianą. Ewentualne nierówności zostaną zniwelowane.



6

MONTAŻ PROFILI PRZYŚCIENNYCH

Za pomocą kołków szybkiego montażu mocujemy profil przyścienny RIGIPS UD 30 ULTRASTIL®. Profil należy zamocować nad linią narysowaną na ścianie.

ZOBACZ
FILM

SUFIT MONOLITYCZNY MONTAŻ KONSTRUKCJI

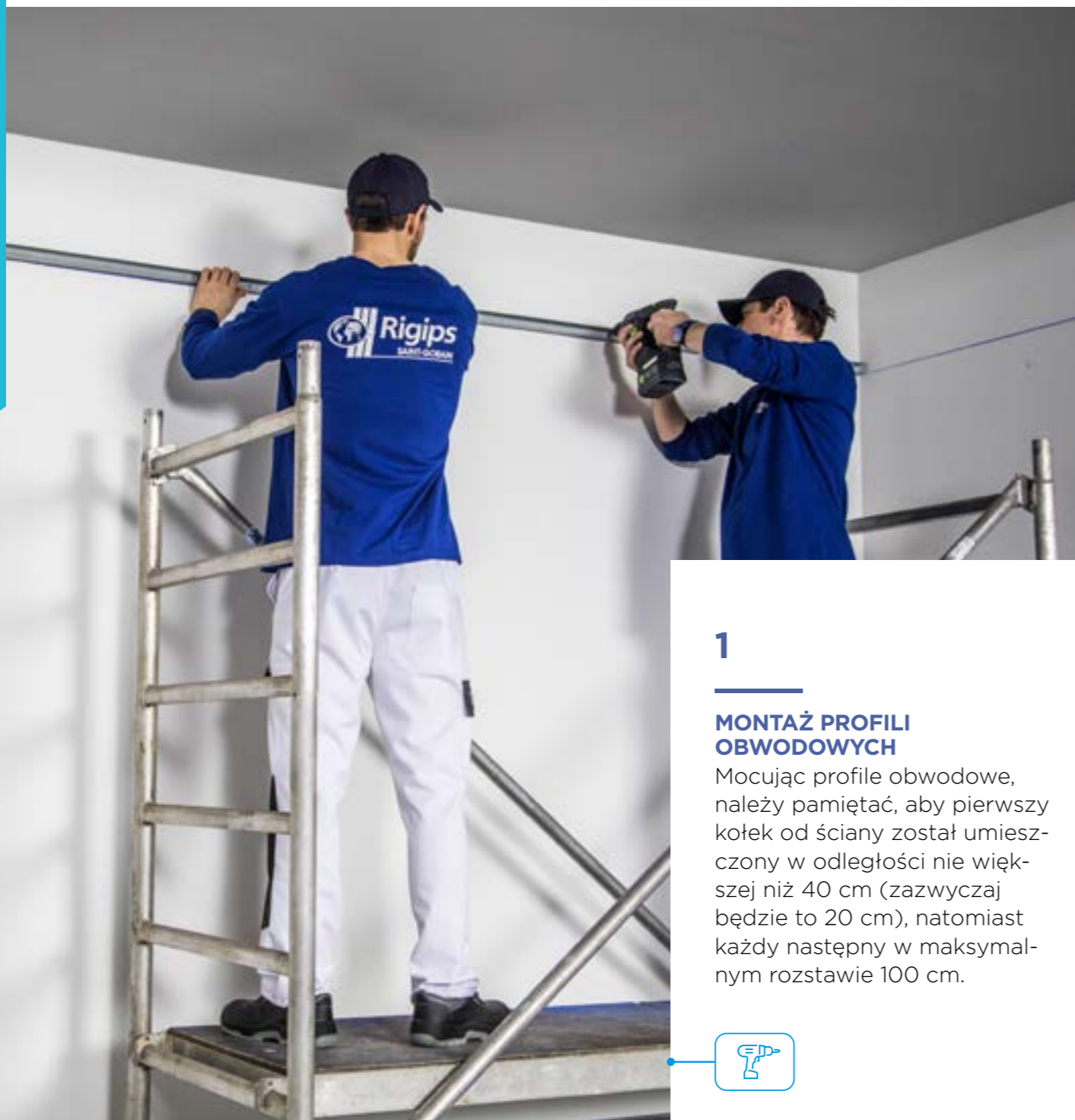

1

MONTAŻ PROFILI OBWODOWYCH

Mocując profile obwodowe, należy pamiętać, aby pierwszy kołek od ściany został umieszczony w odległości nie większej niż 40 cm (zazwyczaj będzie to 20 cm), natomiast każdy następny w maksymalnym rozstawie 100 cm.



2

PLANOWANIE ROZMIESZCZENIA ELEMENTÓW

Po zamocowaniu profili przyściennych RIGIPS UD 30 ULTRASTIL® planujemy rozmieszczenie pozostałych elementów. Na przeciwległych ścianach zaznaczamy punkty odniesienia przebiegu profili głównych i zawiesi. Na tym etapie zwracamy uwagę na maksymalne rozstawy wiszaków i profili RIGIPS CD 60 ULTRASTIL®.

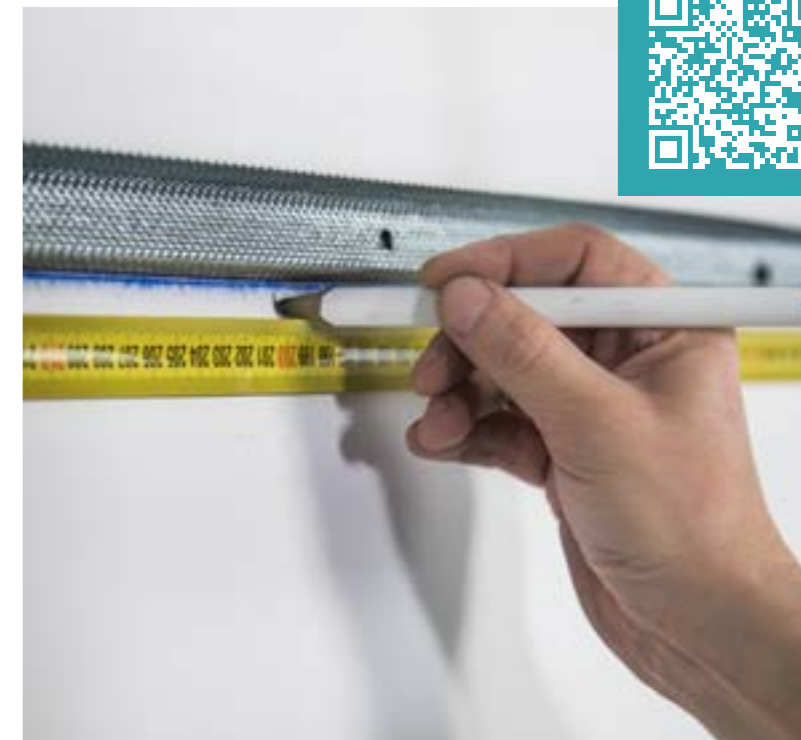

3

WYZNACZANIE ROZMIESZCZENIA PROFILI

Przeciwległe punkty łączymy za pomocą sznura z barwnikiem proszkowym i oznaczamy na nich punkty mocowania.



ZOBACZ
FILM



SUFIT MONOLITYCZNY MONTAŻ KONSTRUKCJI



4

WYZNACZENIE ROZSTAWU PROFILU GŁÓWNYCH I ZAWIESI

Rozstaw profili głównych RIGIPS CD 60 ULTRASTIL® nie może być większy niż 100 cm, przy czym od ściany pierwszy i ostatni nie może być dalej niż 40 cm.

W podobny sposób łączymy punkty określające rozstaw zawiesi. Otrzymamy siatkę przecinających się linii, które wyznaczą punkty montażu zawiesi.



5

MONTAŻ WIESZAKÓW

Mocowanie wieszaków należy przeprowadzać zawsze za pomocą dybli metalowych. Rozstaw między wieszakami nie powinien być większy niż 90 cm.



Wieszaki powinny być mocowane za pomocą dybli metalowych.

6

DOBÓR WIESZAKA

Wieszaki, na których wiesz się profile główne RIGIPS CD 60 ULTRASTIL®, można podzielić na: obrotowe, kotwowe oraz prętowe i noniuszowe. W większości systemów dopuszczalna jest dowolność wyboru wieszaka. W sufitach o odporności ogniowej wymagane jest stosowanie wieszaków noniuszowo-obrotowych, gwarantujących największą nośność i trwałość podczas pożaru.



7

MONTAŻ PROFILI GŁÓWNYCH

Profile główne RIGIPS CD 60 ULTRASTIL® układa się końcami na profilach przyściennych RIGIPS UD 30 ULTRASTIL® z przeciwległych ścian i wpina się je w zamocowane wieszaki.



Wieszaki należy wpinać, ustawiając je wstępnie na żądanej wysokości przy użyciu lasera. Ułatwi to późniejszy montaż profili głównych.

SUFIT MONOLITYCZNY MONTAŻ KONSTRUKCJI



8

SZTUKOWANIE ZA POMOCĄ ŁĄCZNIKÓW WZDŁUŻNYCH

Aby zmniejszyć zużycie profili RIGIPS CD 60 ULTRASTIL®, można je sztukować za pomocą łączników wzdłużnych RIGIPS do profili CD 60.



9

SZTUKOWANIE NAPRZEMIENNE

Profile nie należy sztukować w jednej linii, lecz zawsze naprzemiennie. Zaleca się, aby stosować niezbędną, wynikającą z długości pomieszczenia liczbę całych profili CD 60 ULTRASTIL®, plus brakujący fragment. Niedopuszczalne jest wmontowywanie wielu krótszych fragmentów profili, stanowiących odpad z wcześniejszych docięć.

10

MONTAŻ PROFILI NOŚNYCH

Profile nośne montuje się od spodu profili głównych RIGIPS CD 60 ULTRASTIL® za pomocą łączników krzyżowych RIGIPS do profili CD 60 ULTRASTIL®.



11

ŁĄCZENIE PROFILI

Końce profili nośnych RIGIPS CD 60 ULTRASTIL® należy wsunąć w profil przyścienny RIGIPS UD 30 ULTRASTIL®.



12

ROZSTAWIENIE PROFILI

Profile nośne RIGIPS CD 60 ULTRASTIL® rozstawia się zgodnie z zastosowanym systemem, jednak w odległości nie większej niż 50 cm, a pierwszy i ostatni nie dalej niż 15 cm od ściany.

ZOBACZ
FILM

SUFIT MONOLITYCZNY MONTAŻ KONSTRUKCJI



Aby poprawić izolacyjność akustyczną lub termiczną, na konstrukcji nośnej rozkłada się warstwę wełny mineralnej. W przypadku sufitów o określonej odporności ogniowej rodzaj wełny, grubość jej warstwy i gęstość muszą odpowiadać zaleceniom systemu.

13

USTAWIENIE NIWELATORA LASEROWEGO

Po wykonaniu całej konstrukcji należy zweryfikować wysokość poszczególnych punktów. W tym celu należy użyć niwelatora laserowego oraz tarczy magnetycznej lub wskaźnika elektronicznego. W pierwszej kolejności ustawiamy niwelator laserowy.



14

WERYFIKACJA WYSOKOŚCI PUNKTÓW

Następnie wyznaczamy poziom promienia niwelatora na tarczy magnetycznej przytworzonej do profilu przyściennego. Powstały w ten sposób poziom posłuży do wychwycenia ewentualnych odchyłek sufitu.



SUFIT MONOLITYCZNY MONTAŻ KONSTRUKCJI

ZOBACZ
FILM



15

SPRAWDZENIE POZIOMU SUFITU

Wykorzystując promień lasera, możliwie najbliżej każdego zawiesia, sprawdzamy poziom sufitu. Jeśli jest to konieczne, dokonujemy korekty położenia profili nośnych [RIGIPS CD 60 ULTRASTIL®](#).

[SPRAWDŹ PRODUKT](#) →



16

SPRAWDZENIE PŁASZCZYZNY PROFILI

Dobłą praktyką jest dodatkowe sprawdzenie płaszczyzny powstałej z wykonanej konstrukcji profili głównych i nośnych RIGIPS CD 60 ULTRASTIL® za pomocą długiej łąaty.



17

SPRAWDZENIE PŁASZCZYZNY PROFILI

Łata powinna mieć długość minimum 2 m. Odpowiednia długość łąaty pozwala wychwytać w prosty sposób ewentualne nierówności.

SUFIT MONOLITYCZNY PŁYTOWANIE



1

KOREKTA PŁASZCZYZNY

Jeżeli nie ma jednolitej płaszczyzny, należy dokonać delikatnej korekty.



2

WYKONANIE POŁĄCZENIA ŚLIZGOWEGO

Następnym krokiem jest przygotowanie ścian do wykonania połączenia ślizgowego. W pierwszej kolejności należy okleić ściany wzdłuż profili obwodowych taśmą samoprzylepną RIGIPS PRO do połączeń ślizgowych.

[SPRAWDŹ PRODUKT](#) →

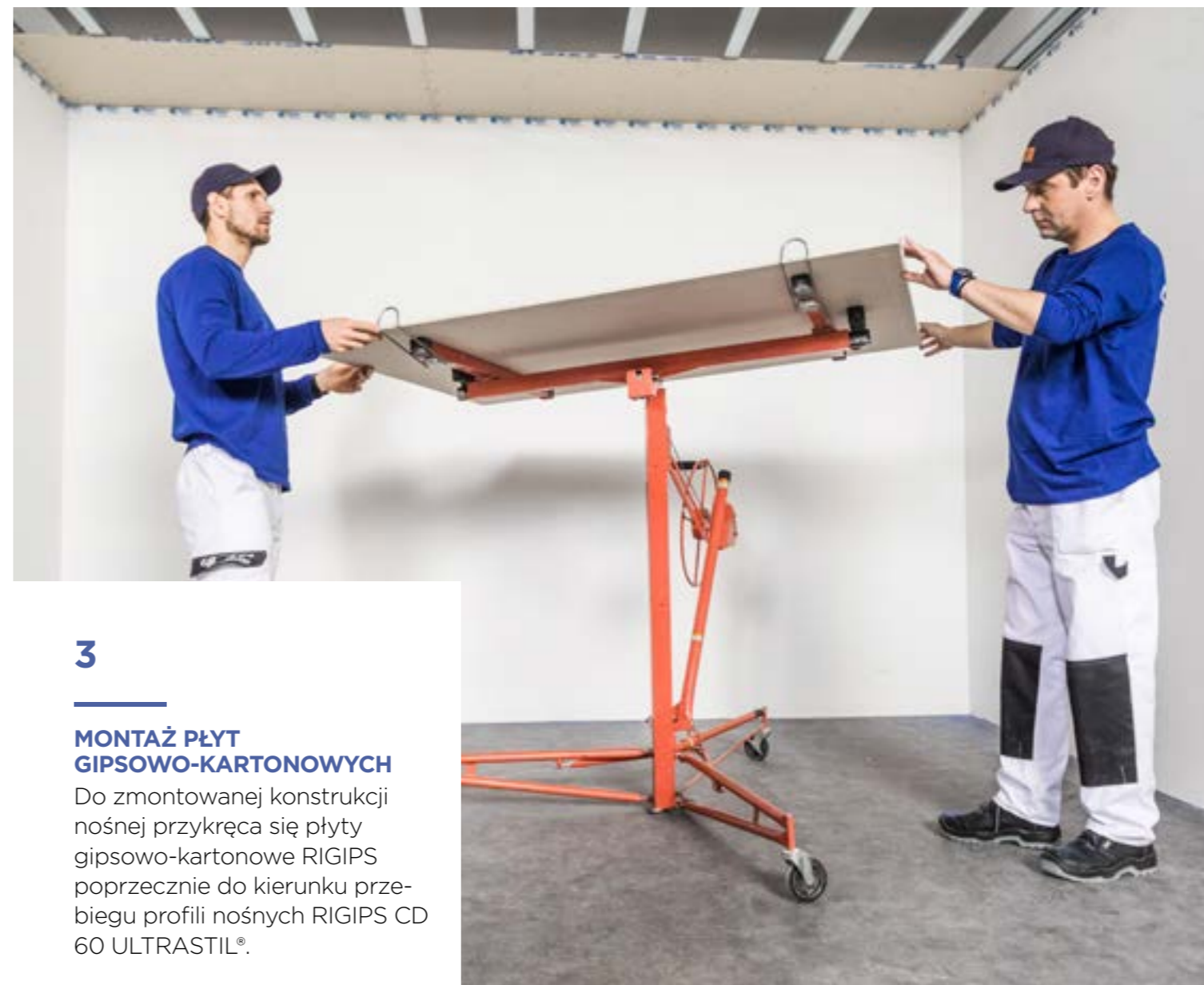

3

MONTAŻ PŁYT GIPSOWO-KARTONOWYCH

Do zmontowanej konstrukcji nośnej przykręca się płyty gipsowo-kartonowe RIGIPS poprzecznie do kierunku przebiegu profili nośnych RIGIPS CD 60 ULTRASTIL®.

SUFIT MONOLITYCZNY PŁYTOWANIE



4

ZASADY MONTAŻU PŁYT G-K

Krawędzie poprzeczne płyt gipsowo-kartonowych muszą znaleźć się zawsze na profilu RIGIPS CD 60 ULTRASTIL® i być przesunięte w sąsiednich pasach co najmniej o 50 cm.

5

ZASADY DOBORU WKRĘTÓW I ICH ROZSTAWU

Rozstaw wkrętów wynosi 15 cm w warstwie zewnętrznej i 40 cm we wszystkich warstwach wewnętrznych przy płytowaniu podwójnym lub potrójnym płytami gipsowo-kartonowymi RIGIPS 4PRO™. Należy stosować wkręty TN 25 dla płyt o grubości 12,5 i 15 mm, TN 35 dla sumarycznej grubości 20 i 25 mm, TN 45 przy większych grubościach.



**KATALOG ROZWIĄZAŃ
SYSTEMOWYCH SAINT-GOBAIN** →

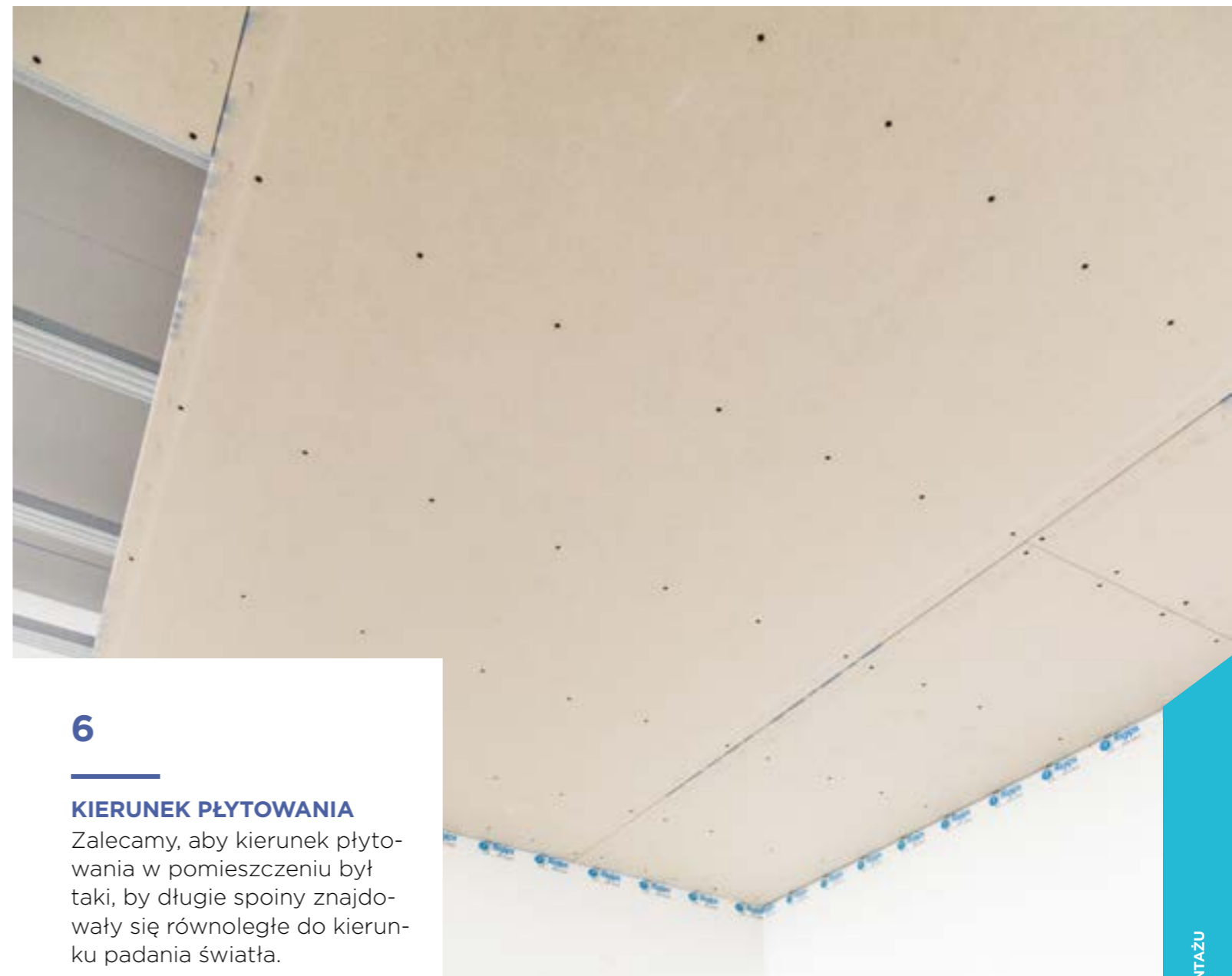

6

KIERUNEK PŁYTOWANIA

Zalecamy, aby kierunek płytowania w pomieszczeniu był taki, by długie spoiny znajdowały się równoległe do kierunku padania światła.



Nie zalecamy stosowania płyt o grubości mniejszej niż 12,5 mm do montażu sufitów podwieszanych i okładzin sufitowych.

SUFIT MONOLITYCZNY SZPACHLOWANIE



1

SZPACHLOWANIE SPOIN

Przy użyciu masy konstrukcyjnej [VARIO](#) lub [RIGIPS Q1 Zaczyna](#) szpachlujemy spoiny między płytami gipsowo-kartonowymi RIGIPS 4PRO™.



2

WTAPIANIE TAŚMY ZBROJĄCEJ

Po uzupełnieniu spoiny gipsem wtapiamy w nią taśmę spoinową szklaną RIGIPS o szerokości 50 mm.

3

SZPACHLOWANIE TAŚMY

Tak wtopioną taśmę zbrojącą zaleca się jeszcze raz przeciągnąć masą konstrukcyjną VARIO lub RIGIPS Q1 Zaczyna. Po zebraniu jej nadmiaru z powierzchni płyty należy pozostawić do wyschnięcia.



4

SZPACHLOWANIE WKRĘTÓW

Masą szpachlową VARIO lub RIGIPS Q1 Zaczyna szpachlujemy również łby wkrętów.

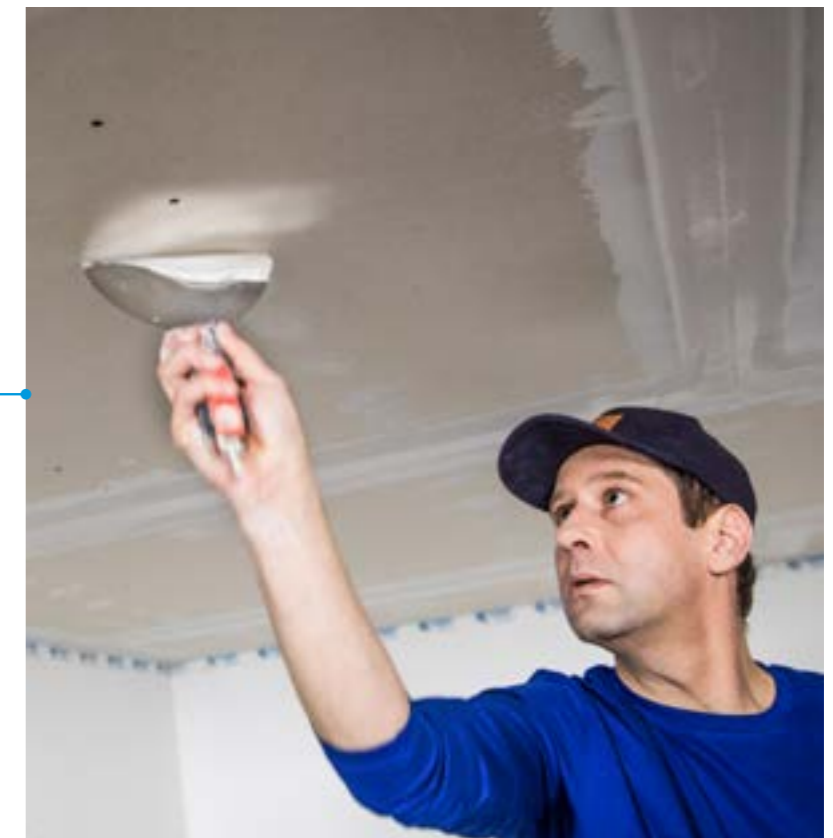

ZOBACZ
FILM



SUFIT MONOLITYCZNY SZPACHLOWANIE



5

SZPACHLOWANIE SZCZELINY ŚLIZGOWEJ

Równoległe ze szpachlowaniem spoin szpachlujemy szczelinę ślizgową. Za pomocą szpachelki wciskamy [masę szpachlową VARIO](#) lub [RIGIPS Q1 Zaczyna](#) w szczelinę powstałą pomiędzy płytą a ścianą.



6

WTAPIANIE TAŚMY ZBROJĄCEJ

Tak jak to miało miejsce w przypadku spoin pomiędzy płytami, po uzupełnieniu spoiny gipsem wtapiamy w nią taśmę spoinową szklaną RIGIPS, tzw. fizelinę, o szerokości 50 mm.



7

SZPACHLOWANIE TAŚMY ZBROJĄCEJ

Wtopioną taśmę zbrojącą zaleca się jeszcze raz przeciągnąć VARIO lub RIGIPS Q1 Zaczyna.



8

CAŁOPOWIERZCHNIOWE SZPACHLOWANIE

Po wyschnięciu powierzchni spoin przystępujemy do szpachlowania całości powierzchniowej w standardzie Q3. Do tego celu używamy masy gotowej RIGIPS Premium Light, RIGIPS Q2-Q3 Kończy lub RIGIPS Gotowa Q2-Q3 Kończy.

ZOBACZ
FILM

SUFIT MONOLITYCZNY SZPACHLOWANIE



9

SZLIFOWANIE

Następnie czekamy na wyschnięcie i przystępujemy do szlifowania mechanicznego. Do tego celu używamy papieru ściernego o gramaturze 200-220 (szlifowanie maszynowe) lub gramaturze 150-200 (szlifowanie ręczne).

10

UJEDNOLICANIE STRUKTURY

Standard Q3 pozwala nam ujednostoić strukturę powierzchni, dzięki czemu po malowaniu nie zaobserwujemy różnic między spoiną a powierzchnią płyty gipsowo-kartonowej.

11

USUWANIE TAŚMY

Po szlifowaniu powinniśmy usunąć taśmę RIGIPS PRO do połączeń ślizgowych. W pierwszej kolejności należy odciąć nadmiar taśmy nożykiem.

12

PRZYGOTOWANIE I WYKOŃCZENIE POWIERZCHNI SUFITU

Następnie należy delikatnie i powoli odkleić nadmiar taśmy. Tak przygotowaną powierzchnię możemy po odpyleniu i zagruntowaniu pomalować farbami akrylowymi lub lateksowymi.

ZOBACZ
FILM

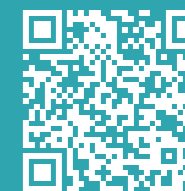

4.05.24 SUFIT PODWIESZANY MONOLITYCZNY

PŁYTY RIGIPS PRO (4PRO™) MOCOWANE NA KONSTRUKCJI KRZYŻOWEJ DWUPOZIOMOWEJ Z PROFILI RIGIPS CD 60 ULTRASTIL®

Wszystkie sufity monolityczne montuje się na systemach konstrukcji niewidocznej, których budowa opiera się na profilu CD 60 ULTRASTIL®. Jako płytowanie stosuje się płyty RIGIPS 4PRO™. System 4.05.24 uwzględnia użycie różnych rodzajów wieszaków oraz zastosowanie kilku wariantów płytowania.

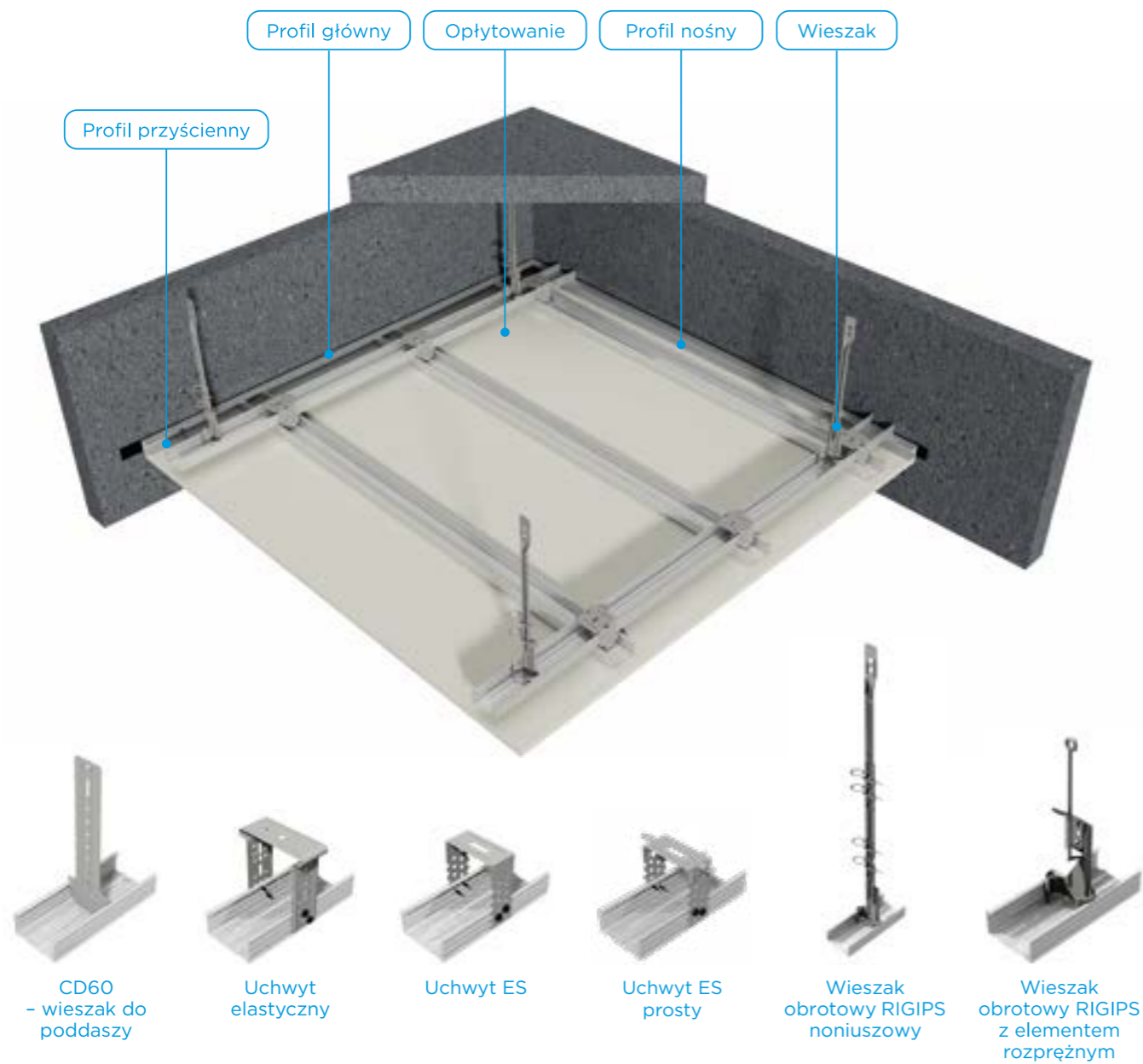

1

Połączenie ze ścianą - **kierunek 1**

2

Połączenie ze ścianą - **kierunek 2**

3

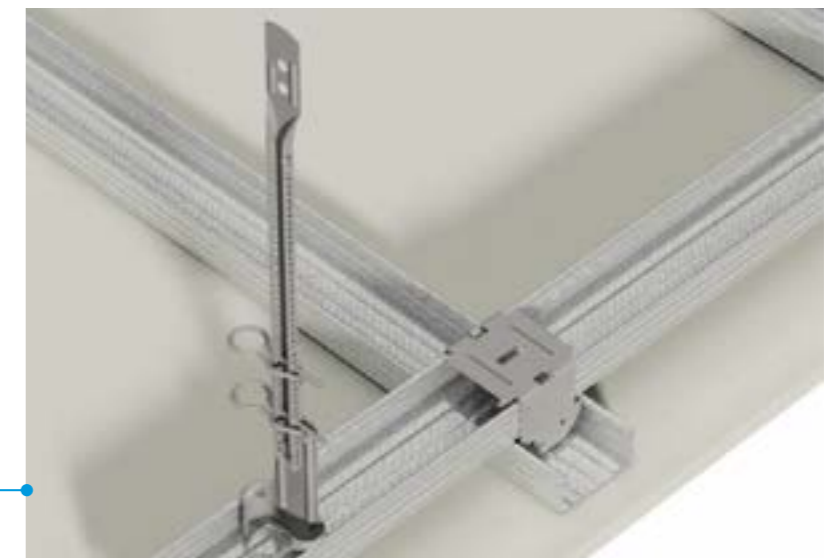

CD 60 - łącznik krzyżowy

4.05.25 SUFIT PODWIESZANY MONOLITYCZNY

PŁYTY RIGIPS PRO (4PRO™) MOCOWANE NA KONSTRUKCJI KRZYŻOWEJ JEDNOPOZIOMOWEJ Z PROFILI CD 60 ULTRASTIL®

Jest to konstrukcja podobna do konstrukcji okładzin sufitowych. Obniżenie w stosunku do stropu może wynieść od 15 cm do kilku metrów w zależności od długości zastosowanych prętów wieszakowych. Wyznaczenie poziomu sufitu o konstrukcji jednopoziomowej przeprowadza się tak, jak dla konstrukcji dwupoziomowej krzyżowej. Profile prowadzone są równoległe przez całą szerokość pomieszczenia, więc muszą być krótkie, aby zachować odpowiednią sztywność konstrukcji.

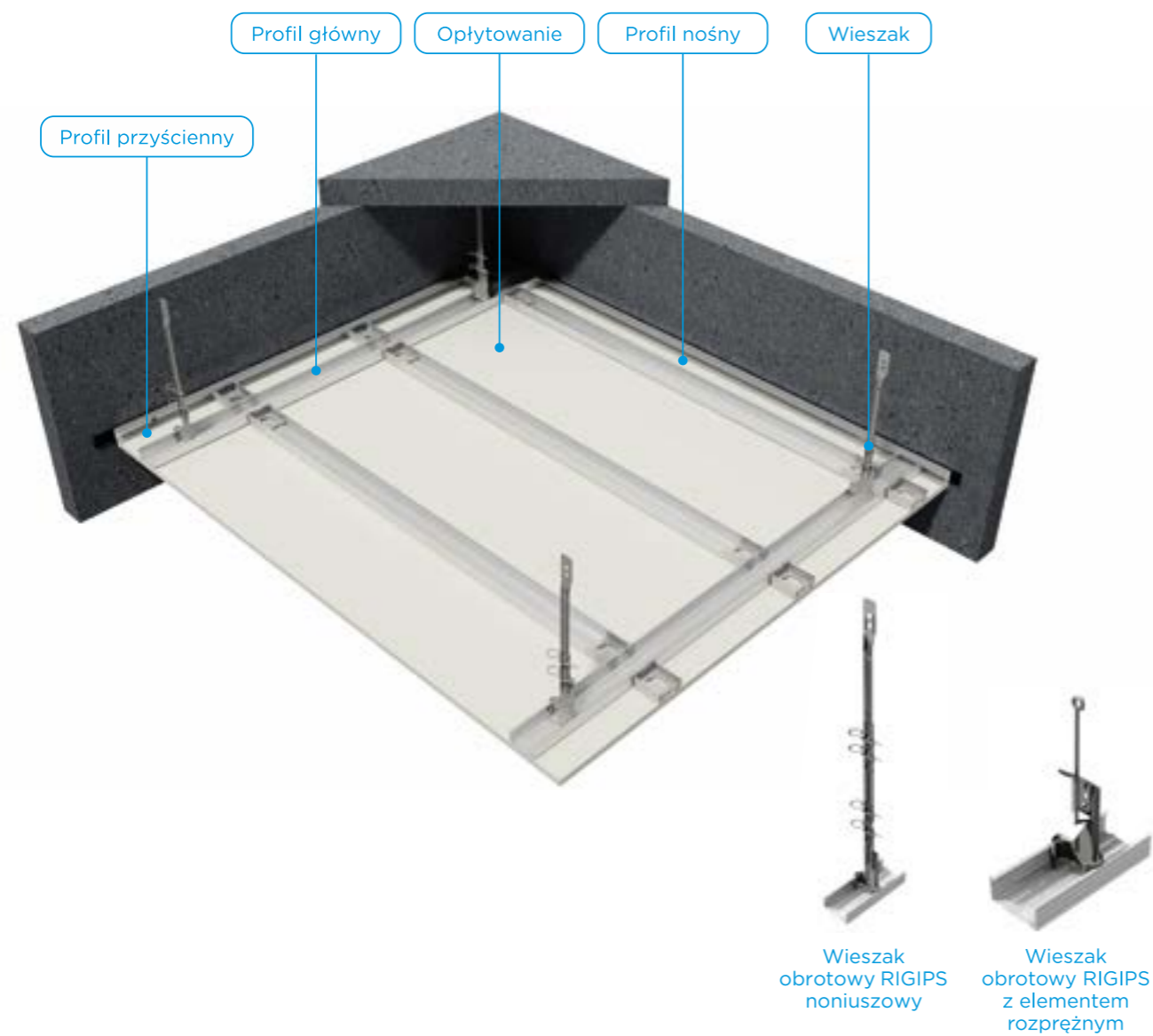

1

Połączenie ze ścianą - **kierunek 1**

2

Połączenie ze ścianą - **kierunek 2**

3



CD 60 - wieszak obrotowy noniuszowy

4.07.70 SUFIT PODWIESZANY KASETONOWY

PŁYTY SUFITOWE CASOPRANO NA KONSTRUKCJI T-24

1. Płyta sufitowa CASOPRANO 600 x 600 x 8 mm
2. Profil nośny QUICK-LOCK® T-24 l = 3600 mm
3. Profil poprzeczny QUICK-LOCK® T-24 l = 1200 mm
4. Profil poprzeczny QUICK-LOCK® T-24 l = 600 mm
5. Profil przyścienny QUICK-LOCK® kątowy lub schodkowy
6. Wieszak RIGIPS z elementem rozprężnym l = 110 mm lub z noniuszem
7. Wieszak z podwójnym elementem rozprężnym
8. Pręt wieszakowy z oczkiem RIGIPS lub część górna wieszaka noniuszowego
9. Pręt wieszakowy z hakiem RIGIPS
10. Stalowe elementy mocujące: kołki, dyble
11. Wełna mineralna szklana lub skalna ISOVER — w razie potrzeby

10 / 11 - materiały nieopisane na rysunkach

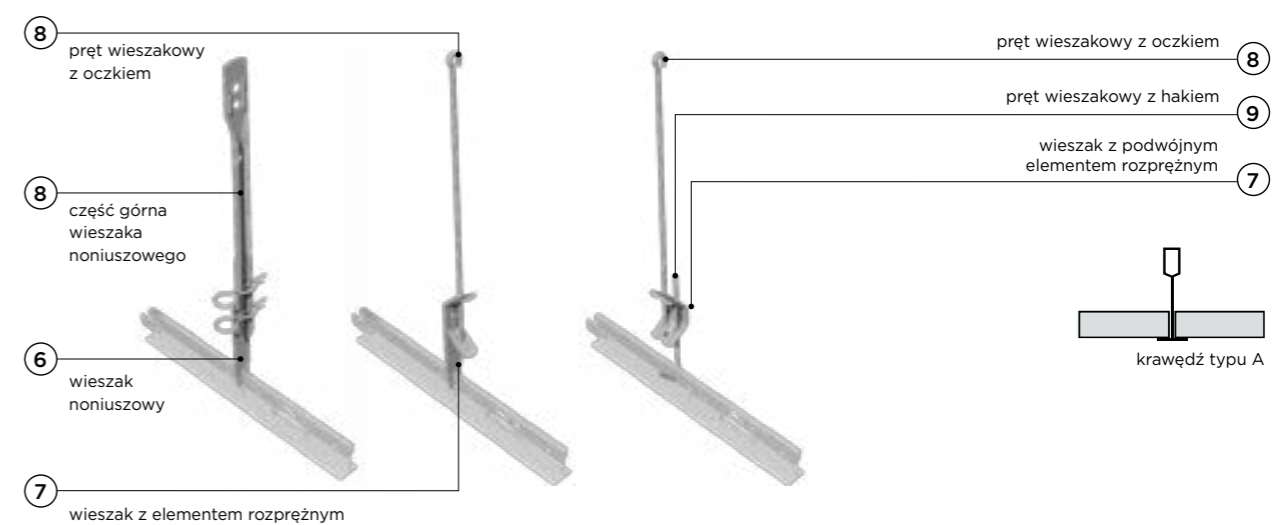
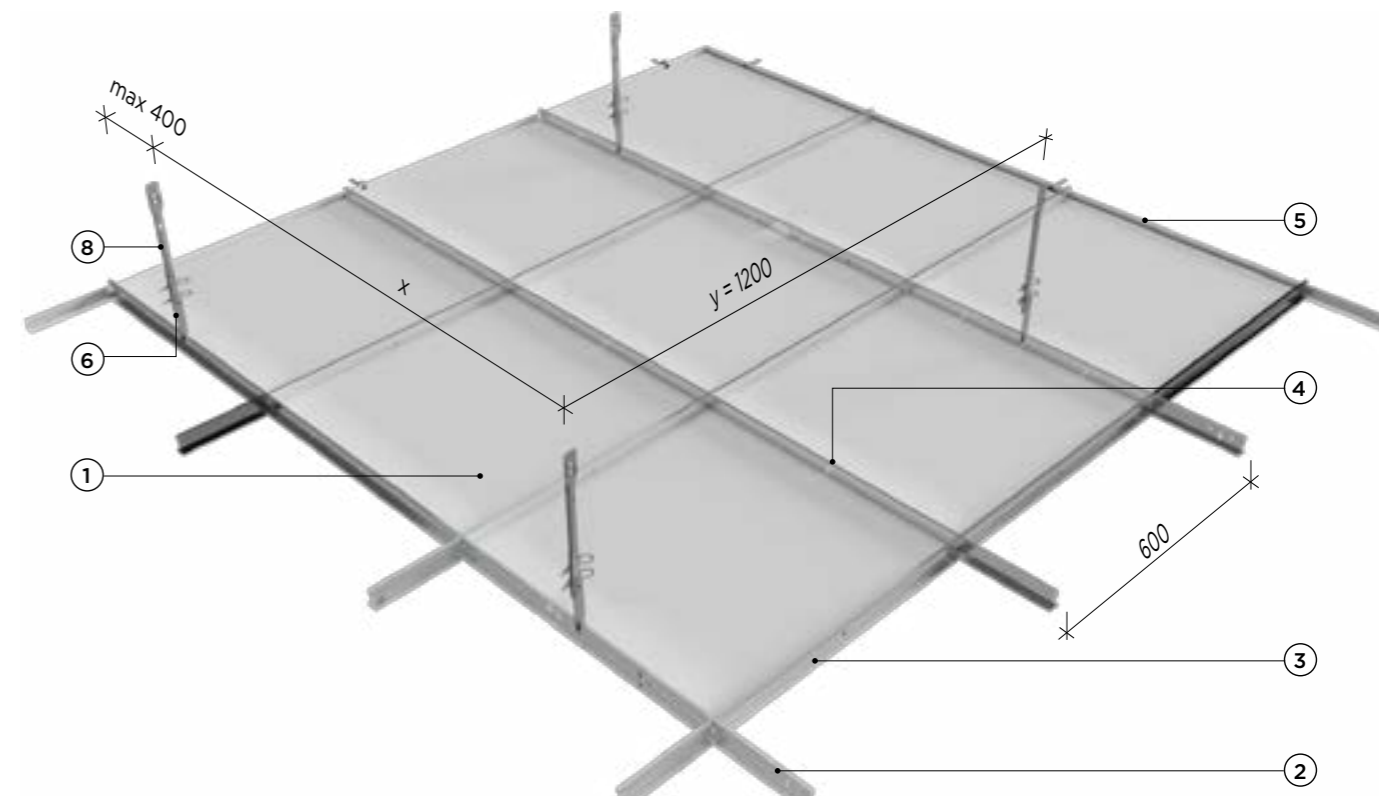

SUFIT PODWIESZANY KASETONOWY



1

MONTAŻ KĄTOWNIKA PRZYŚCIENNEGO

Po wyznaczeniu wysokości sufitu (za pomocą niwelatora optycznego/laserowego lub poziomnicy) na ścianach wzdłuż wyznaczonych linii mocuje się kątownik przyścienny kołkami szybkiego montażu, w rozstawach nie większych niż 100 cm (sufity bez klasy odporności ogniowej) lub 50 cm (zgodnie z klasyfikacją ogniową dla sufitów z deklarowaną klasą odporności ogniowej).



2

WYPEŁNIANIE SZCZELIN

Jeżeli powierzchnia ściany jest nierówna, kątownik należy mocować tylko w miejscach bezpośredniego styku ze ścianą - bez doginania. Powstałe szczeliny należy wypełnić masą trwale elastyczną.

3

TRASOWANIE PRZEBIEGU PROFILI NOŚNYCH ORAZ MONTAŻ WIESZAKÓW I PROFILI NOŚNYCH

Następnie na suficie trasuje się miejsca przebiegu profili głównych w rozstawach 120 cm. Profile główne należy tak rozplanować, aby z obydwu stron przy ścianach pozostały jednakowe odległości, które są większe niż połowa szerokości płyty (> 30 cm). Profile główne mają w bocznej powierzchni wycięte gniazda do mocowania profili poprzecznych. Rozstaw tych gniazd musi również odpowiadać powyższemu kryterium odległości od ściany.

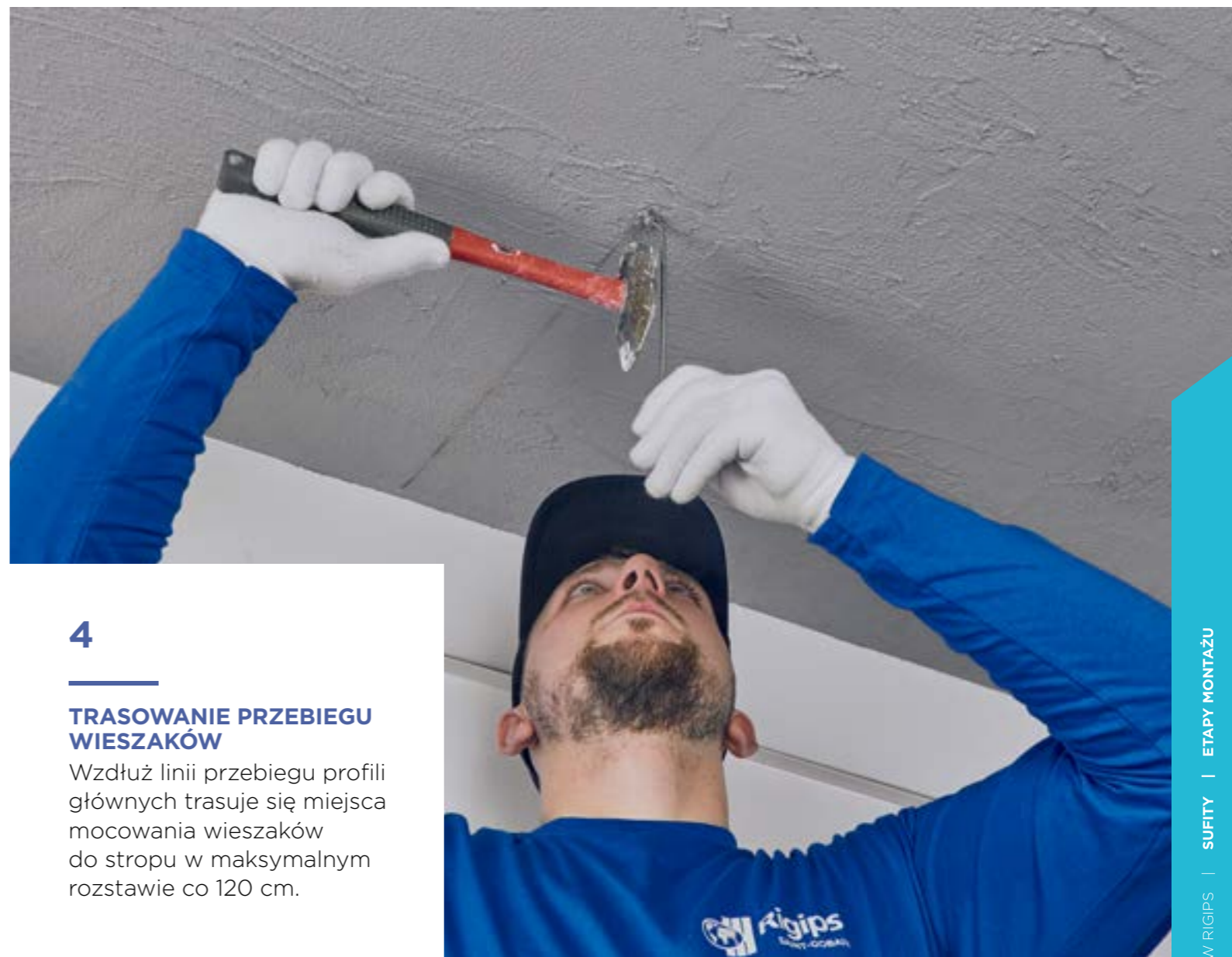

4

TRASOWANIE PRZEBIEGU WIESZAKÓW

Wzdłuż linii przebiegu profili głównych trasuje się miejsca mocowania wieszaków do stropu w maksymalnym rozstawie co 120 cm.

SUFIT PODWIESZANY KASETONOWY



5

DOCINANIE WIESZAKÓW

Wieszak należy dociąć na odpowiednią długość.

6

PODWIESZANIE PROFILI GŁÓWNYCH

Po zamocowaniu wieszaków podwiesza się profile główne. W sytuacji, gdy sufit musiałby przenosić obciążenia większe niż wynikające z masy sufitu, ale mieszczące się w zakresie dopuszczalnych dla danego rodzaju sufitu, rozstaw zawiesi musi ulec zagęszczeniu.



Łączenie profili głównych

SUFIT PODWIESZANY KASETONOWY



7

MONTAŻ PROFILI POPRZECZNYCH I CZĘŚCI PŁYT

W następnej kolejności wstępnie poziomuje się profile (główne) i wpina profile poprzeczne „120” (długości 120 cm) w rozstawie 60 cm, a między nimi profile „60” (długości 60 cm), tak aby powstała siatka o boku 60 cm.



8

KONTROLA USTAWIENIA KONSTRUKCJI

Po zamocowaniu konstrukcji należy sprawdzić ustawienie konstrukcji w poziomie (za pomocą lasera lub poziomnicy).



9

UKŁADANIE PŁYT SUFITOWYCH

Następnie można przystąpić do ułożenia części płyt sufitowych, w liczbie stanowiącej ok. 30% całości. Płyty te obciążają konstrukcję, spowodują niewielkie jej osiadanie, ułożenie i ostateczne wyrównanie.



SUFIT PODWIESZANY KASETONOWY



UWAGA:

Płyty należy układać w jednym kierunku, zgodnie ze strzałkami nadrukowanymi na tylnej stronie.



10

POZIOMOWANIE SUFITU

W tym momencie należy przystąpić do ostatecznego poziomowania sufitu. Dopiero na tym etapie należy włożyć resztę płyt.

SUFIT PODWIESZANY KASETONOWY



11

UZUPEŁNIENIE PROFILI I PŁYT NA OBWODZIE SUFITU

Kolejnym etapem jest docięcie fragmentów profili obwodowych (będą krótsze o ok. 5 mm niż odległość między osią profilu głównego a licem ściany).

Najczęściej jednak te krótsze profile montowane są od razu, wraz z profilami pełnymi. Montaż kończy uzupełnienie pozostałych na obwodzie pól dociętymi fragmentami płyt.

W celu docięcia płyty sufitowej należy ją nadciąć od strony widocznej wzdłuż wymaganej linii za pomocą noża monterkiego, następnie złamać i przeciąć nożem papier od strony spodniej (analogicznie jak dla płyty g-k).

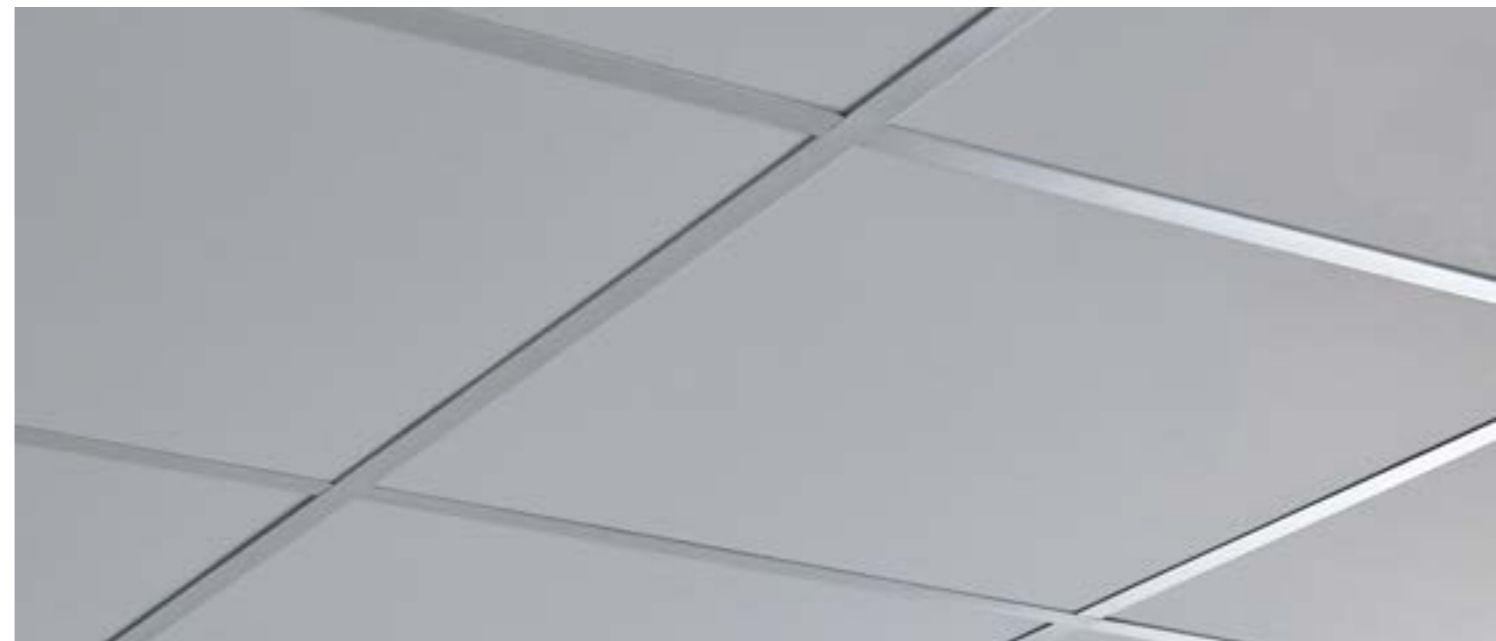

ZASADY PRAWIDŁOWEGO MONTAŻU PŁYT W SUFITACH KASETONOWYCH:

1. W czasie montażu płyt sufitowych należy używać białych rękawiczek, aby uniknąć zabrudzenia płyt.
2. Zaleca się, aby odcinki przy ścianach były większe niż połowa szerokości płyty, a ich wielkość symetryczna względem osi pomieszczenia.
3. Przy montażu sufitów perforowanych do wykonania docinek należy w miarę możliwości stosować płyty bez otworów (typ base), tak by uniknąć nieestetycznego cięcia płyt przez perforację. Czasem, aby nie dopuścić do cięcia płyt w sufitach kasetonowych, stosuje się opaskę wykonaną z płyt g-k typ A po obwodzie. Dzięki temu zabiegowi wewnątrz sufitu podwieszanego stanowi sufit kasetonowy wykonany tylko z całych płyt.
4. Profile nośne mają w bocznej powierzchni wycięte gniazda do mocowania profili poprzecznych. Rozstaw tych gniazd musi również odpowiadać powyższemu kryteriom odległości od ściany.
5. Wzdłuż linii przebiegu profili głównych trasuje się miejsca mocowania wieszaków do stropu w maksymalnym rozstawie co 120 cm, przy czym pierwsze zawiesie musi znajdować się na profilu głównym nie dalej niż 40 cm od ściany. Po zamocowaniu wieszaków podwiesza się profile nośne. Zawiesia montowane są zawsze wzdłuż profili głównych.
6. Przy sufitach kasetonowych z płytami z krawędzią E15 i E24 warto rozważyć zastosowanie kątownika schodkowego jako profilu startowego.

4.07.71 SUFIT PODWIESZANY KASETONOWY

PŁYTY SUFITOWE RIGIPS CASOPRANO NA KONSTRUKCJI T-24

Odporność na uderzenia to ważna cecha użytkowa sufitów, określająca ogólną wytrzymałość mechaniczną całego systemu. Jest to bardzo ważne, zwłaszcza w przypadku sufitów szczególnie narażonych na uderzenia i uszkodzenia mechaniczne. Dotyczy to takich zastosowań, jak hale sportowe, sale gimnastyczne, szatnie, przebieralnie, korytarze, sale szkolne itp. Sufity kasetonowe odporne na uderzenia zbudowane są z podwójnej warstwy płyt CASOPRANO i konstrukcji QUICK-LOCK® T24. Osiągają klasy 1A lub 2A w zależności od liczby zastosowanych prętów blokujących płyty przed wybiciem.

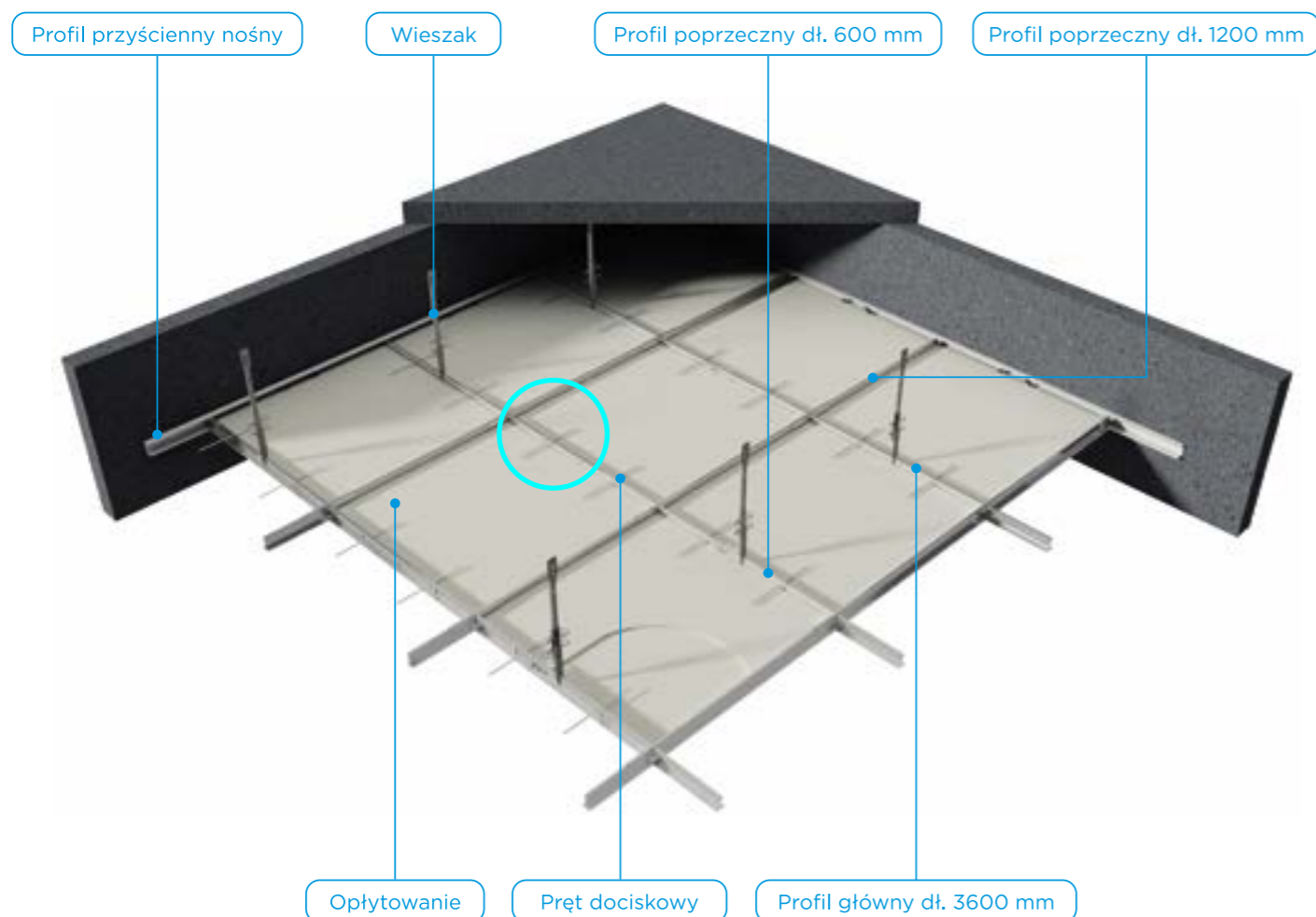

1



2



3

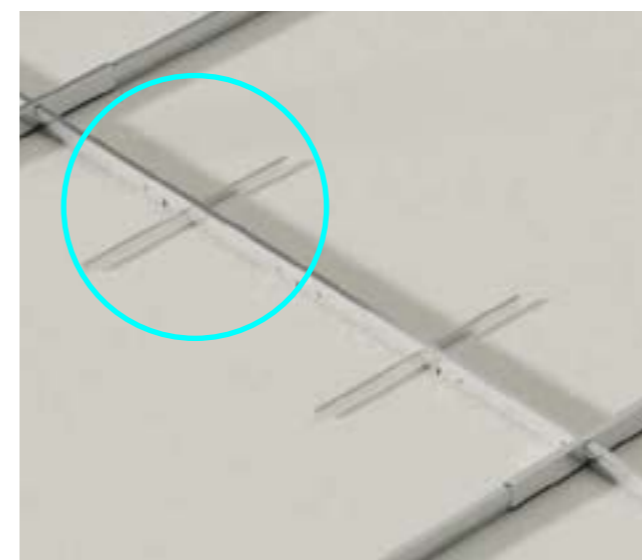

4

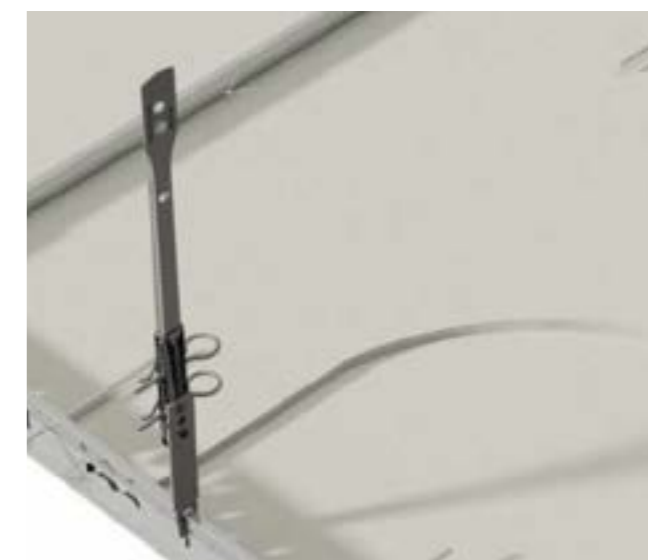

4.07.50 SUFIT PODWIESZANY KASETONOWY

PŁYTY SUFITOWE GYPTONE NA KONSTRUKCJI T-24 LUB T-15

Do montażu sufitów kasetonowych wykorzystuje się konstrukcję QUICK-LOCK®. To szeroka gama systemów podwieszania zawierających profile T24, T15, bandraster, profile antykorozyjne i profile specjalne. Systemy QUICK-LOCK® zawierają bogatą ofertę akcesoriów do montażu sufitów: profili przyściennych, wieszaków, łączników, sprężyn dociskowych itp.

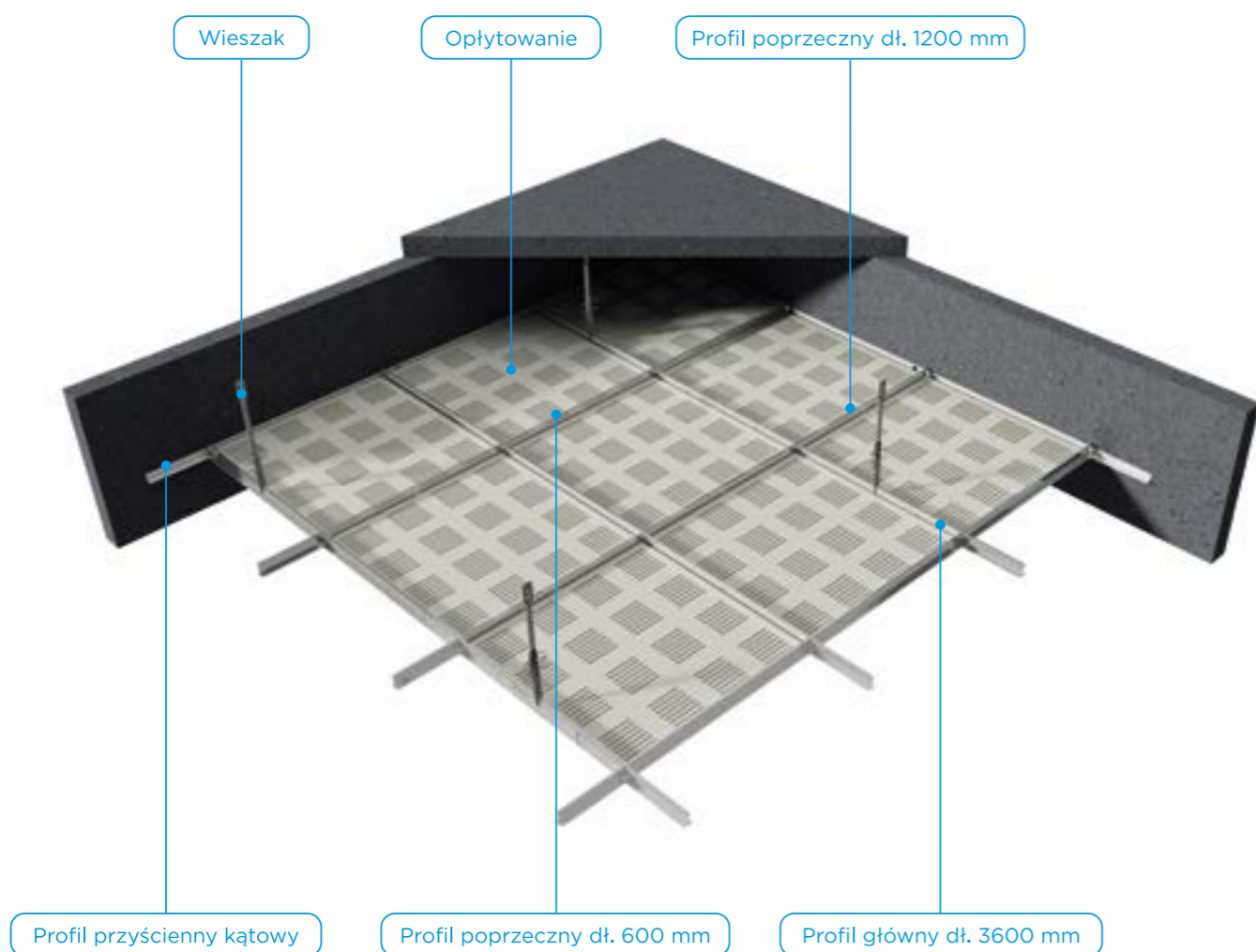

1



Połączenie ze ścianą - kierunek 1

2



Połączenie ze ścianą - kierunek 2

3



T24 - wieszak

4.07.52 SUFIT PODWIESZANY KASETONOWY

PERFOROWANE PŁYTY SUFITOWE GYPTONE D2 NA KONSTRUKCJI CROSS-LOCK T-24 (KONSTRUKCJA NIEWIDOCZNA)

Płyty GYPTONE z krawędzią D2 można montować systemowo na ukrytej konstrukcji. Dzięki temu uzyskujemy monolityczny wygląd sufitu, przy zachowaniu pełnej dostępności do przestrzeni nad-sufitowej. Specjalnie wyprofilowana krawędź gwarantuje wygodę montażu, odporność na uszkodzenia, dostęp do przestrzeni nad sufitem w każdym miejscu oraz możliwość wielokrotnego montażu i demontażu płyt.

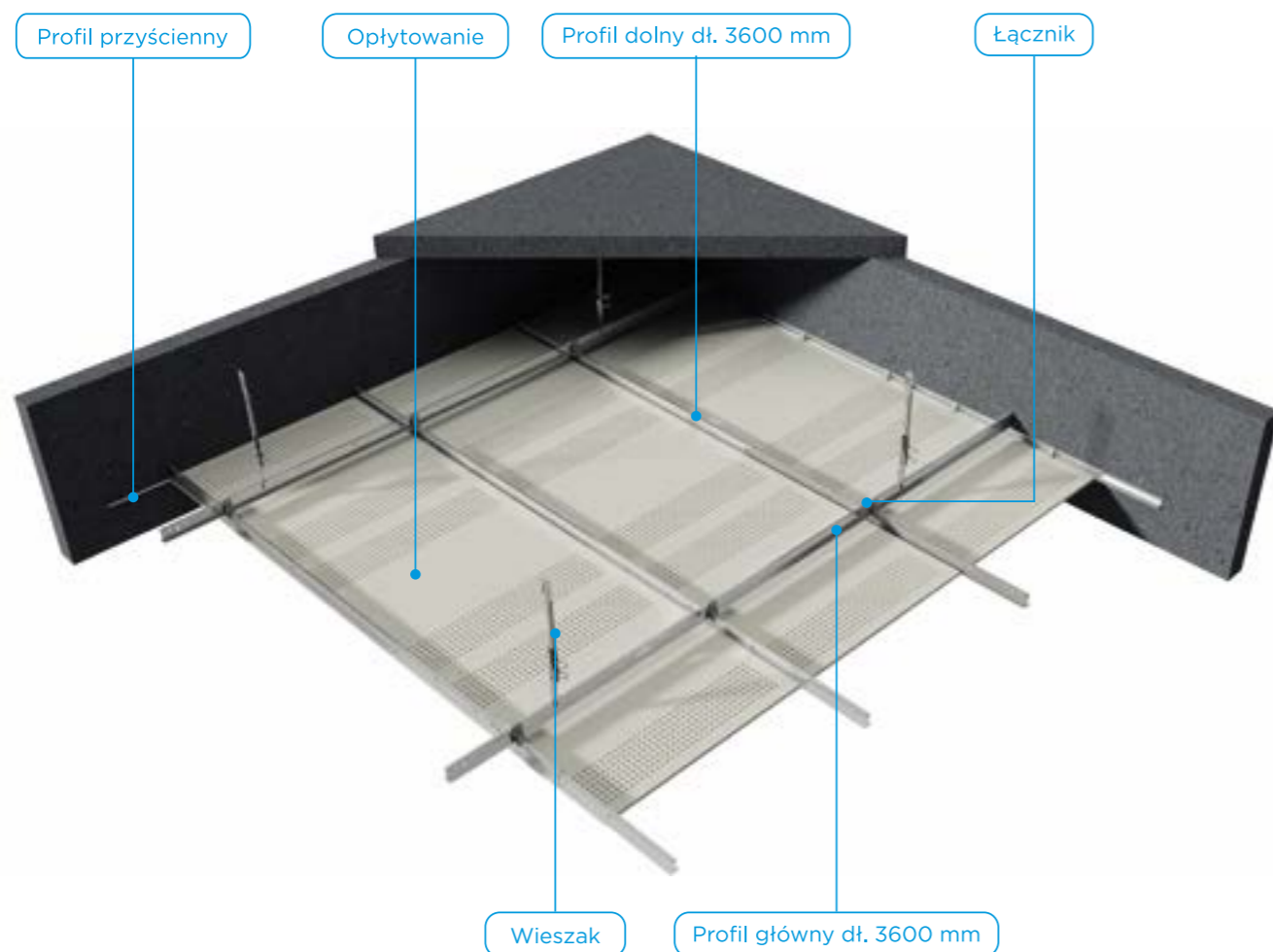

1

Połączenie ze ścianą - **kierunek 1**

2

Połączenie ze ścianą - **kierunek 2**

Łącznik poprzeczny CROSS-LOCK GS

3

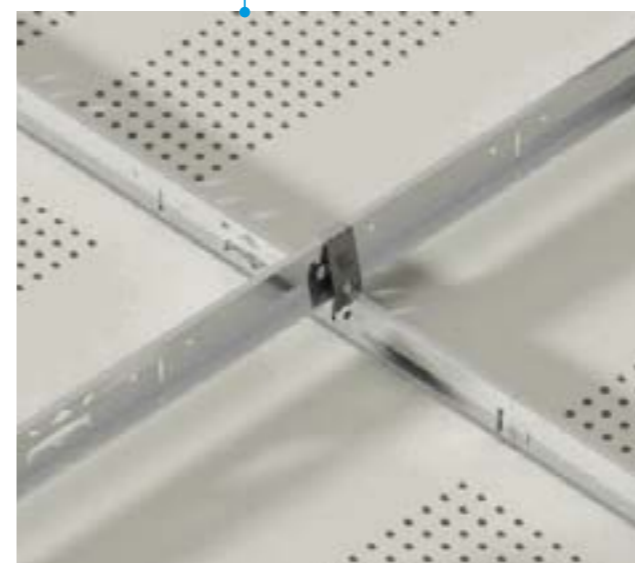

T24 - wieszak

4



4.07.91 SUFIT PODWIESZANY KASETONOWY RIGIPS INSULA 76A

**PŁYTY SUFITOWE RIGIPS: GYPTONE, CASOPRANO LUB GYPREX
NA KONSTRUKCJI RIGIPS QUICK-LOCK® T-24 (SYSTEM WYSPOWY)**

System wysp sufitowych INSULA z zastosowaniem płyt kasetonowych pozwala w łatwy i estetyczny sposób wydzielić obszar pochłaniania dźwięków i tym samym poprawić parametry pogłosowe w pomieszczeniu. Konstrukcję stanowią profile T24 lub T15.

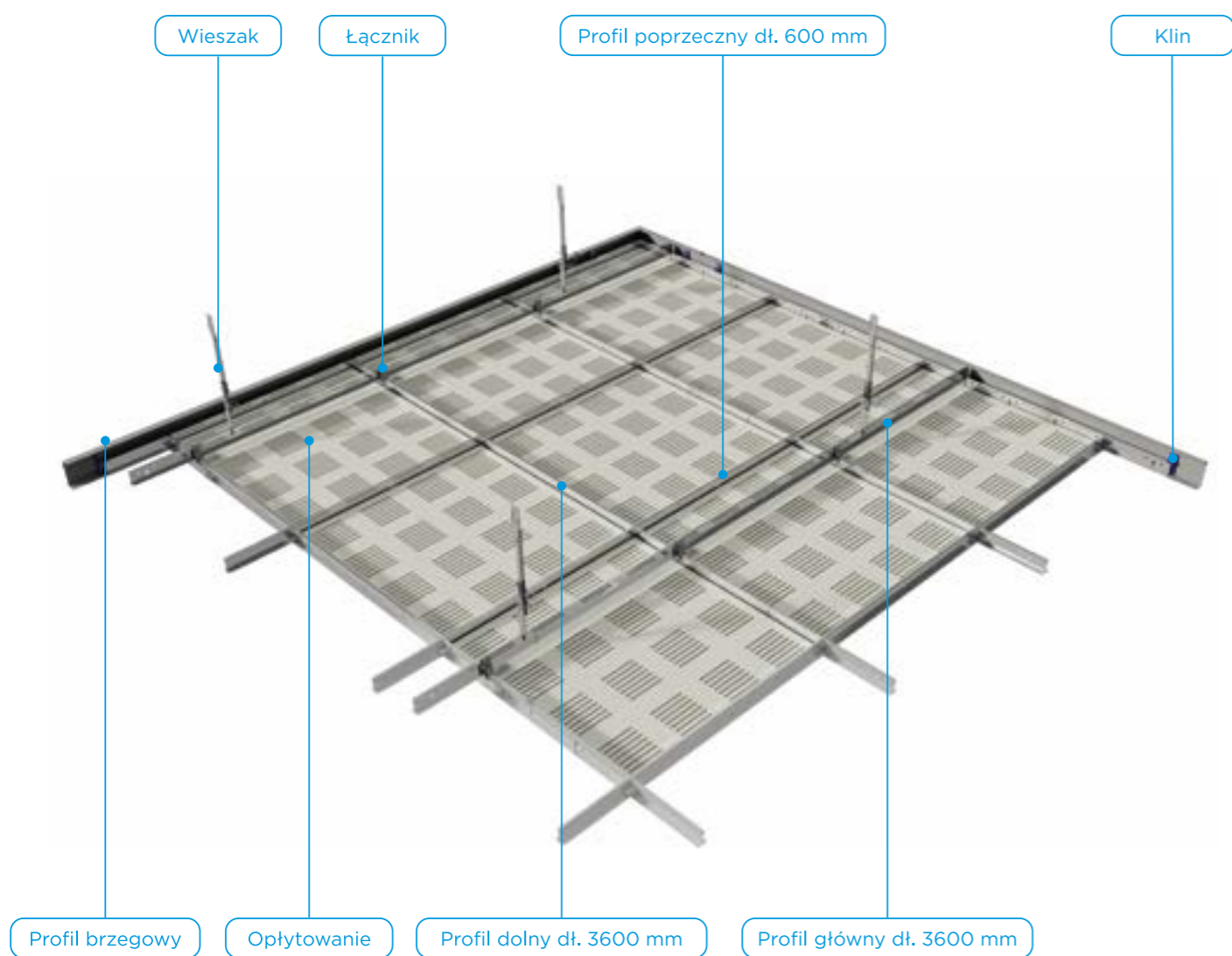

1

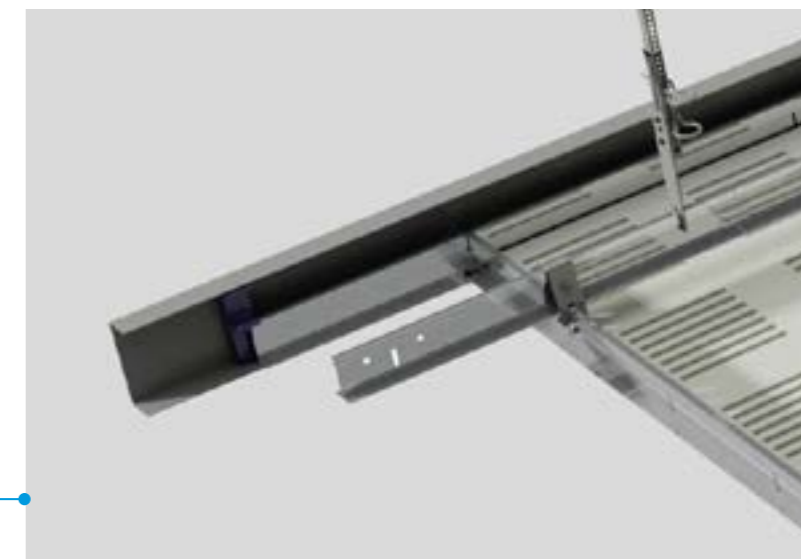
Zakończenie - **kierunek 1**

2

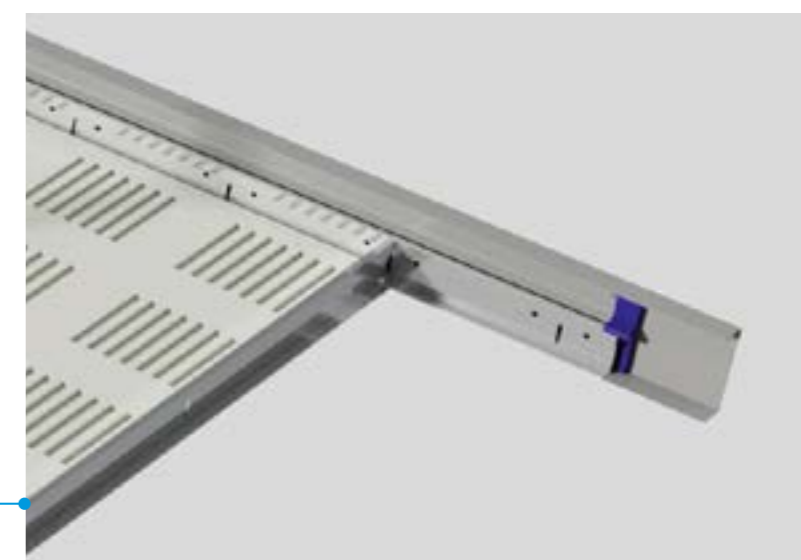
Zakończenie - **kierunek 2**

Łączenie profili

3

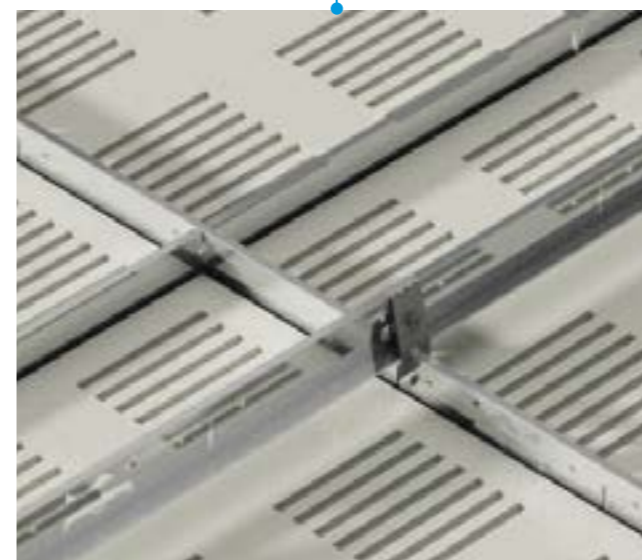

T24 - wieszak

4



4.07.20 SUFIT PODWIESZANY MONOLITYCZNY PERFOROWANY

PERFOROWANE PŁYTY SUFITOWE GYPTONE BIG NA KONSTRUKCJI KRZYŻOWEJ Z PROFILI CD 60 ULTRASTIL®

Wielkoformatowe płyty perforowane GYPTONE BIG można stosować do budowy sufitów dekoracyjnych i akustycznych, pochłaniających dźwięki. Wszystkie płyty są laminowane na niewidocznej stronie włókniną akustyczną. Podczas montażu należy starannie planować rozkład płyt na suficie, aby nie dopuścić do przesunięcia między rzędami otworów na poszczególnych płytach.

Jeżeli przy ścianie wypada docięcie poprzez pole z otworami, płytę RIGIPS GYPTONE należy dociąć do najbliższego pasa pełnej płyty i przy ścianie wykonać opaskę z płyty gipsowo-kartonowej, najlepiej typu DF.

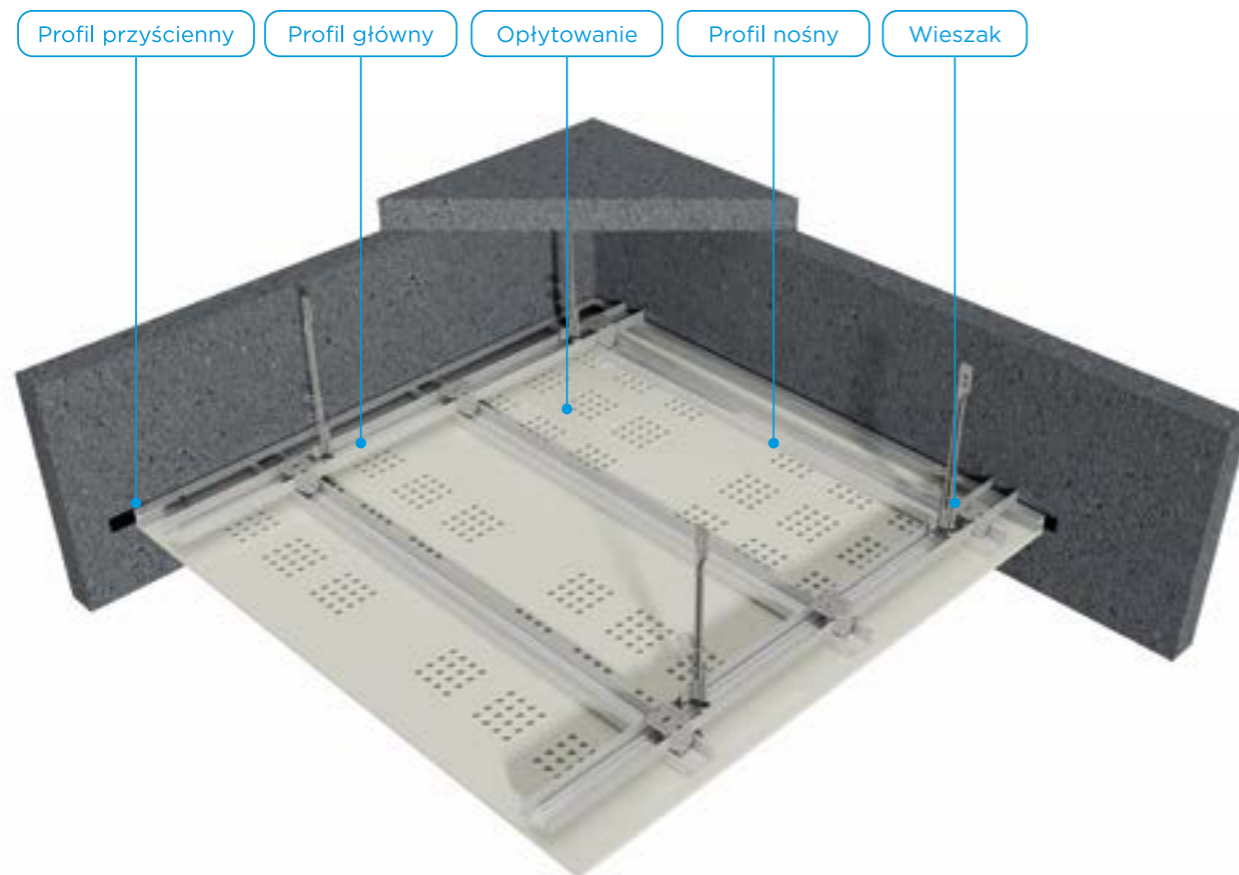
PEŁNA
OFERTA

1



Połączenie ze ścianą - kierunek 1

2



Połączenie ze ścianą - kierunek 2

3

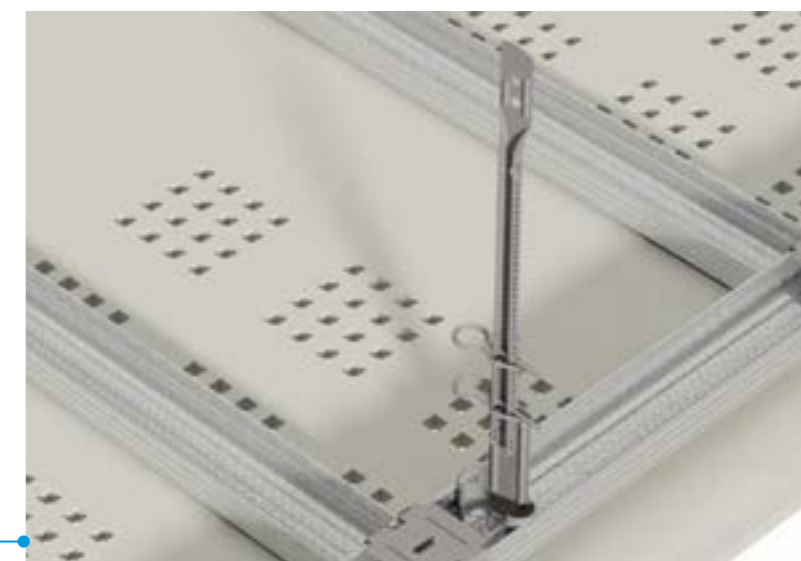

CD 60 - wieszak obrotowy noniuszowy

4.07.54 SUFIT PODWIESZANY GYPTONE PLANK (SYSTEM KORYTARZOWY)

PŁYTY SUFITOWE GYPTONE MOCOWANE NA KONSTRUKCJI Z PROFILI NOŚNYCH QUICK-LOCK®

GYPTONE PLANK to grupa 5 wzorów paneli przeznaczonych do wykonywania rozbieralnych sufitów podwieszanych w korytarzach. Wszystkie panele wykonane są z płyty gipsowo-kartonowej i pokryte są od spodu włókniną akustyczną. Szerokość paneli wynosi 300 mm, a ich długość odpowiada szerokości korytarza, maksymalnie do 2400 mm, i może być łatwo adaptowana na budowie do rzeczywistej szerokości korytarza. Sufit zapewnia łatwy i szybki dostęp do przestrzeni podstropowej. Cechą wyróżniającą jest możliwość zastosowania specjalnych profili przyściennych, które pełnią funkcję nośną i eliminują konieczność stosowania wieszaków mocowanych do stropu.

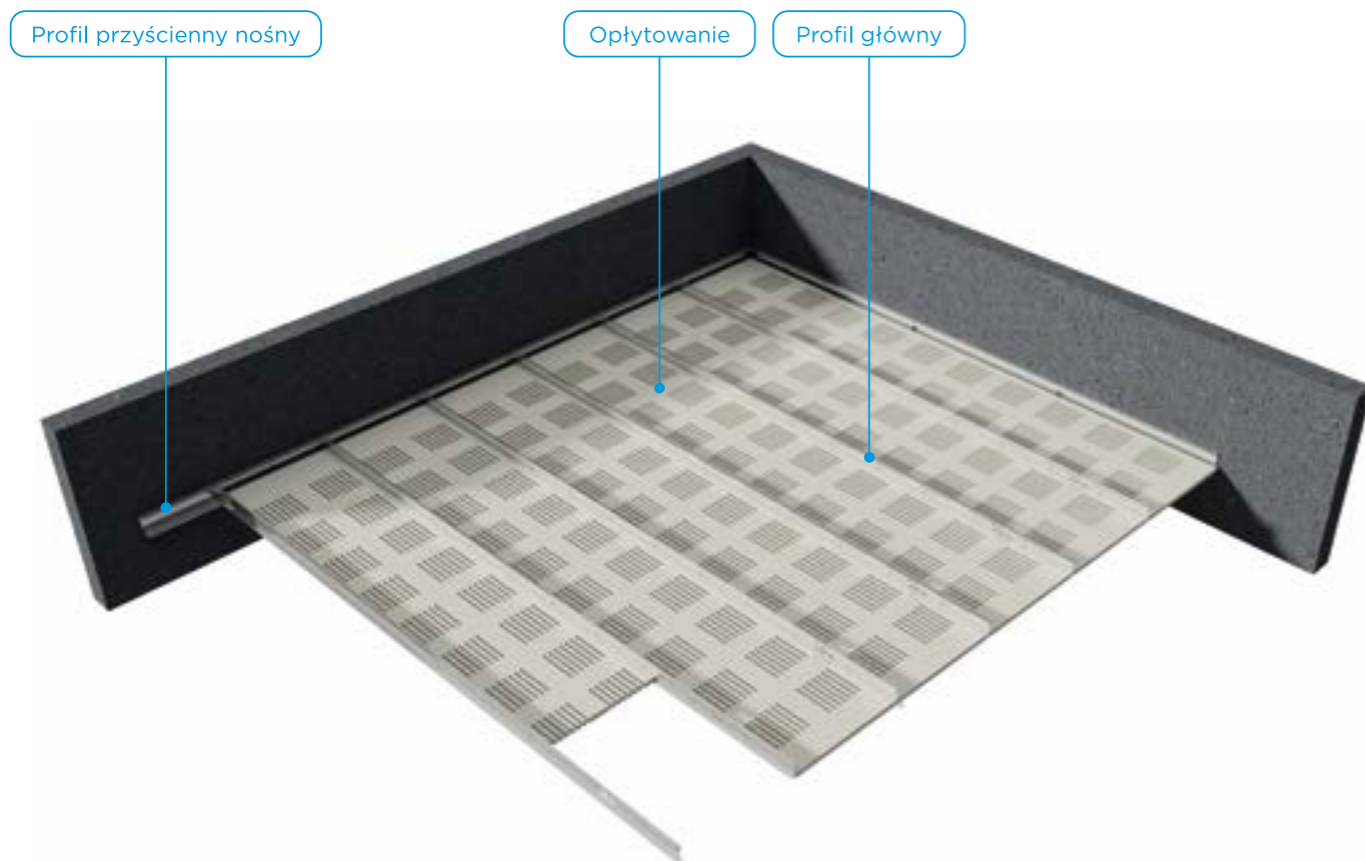

1

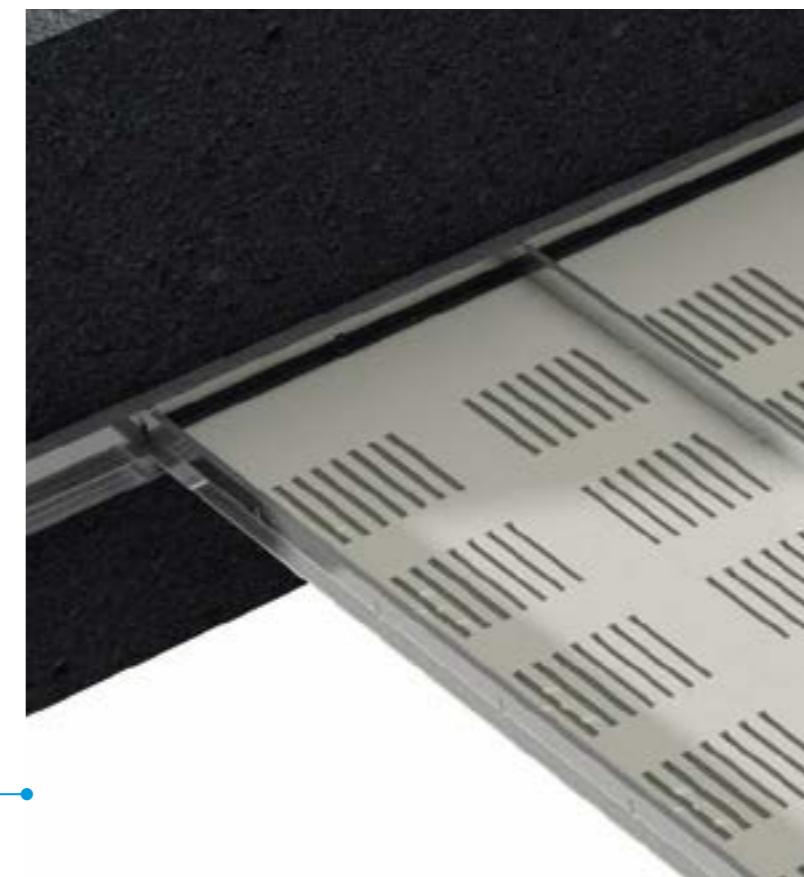

Połączenie ze ścianą - kierunek 1

2



Połączenie ze ścianą - kierunek 2

4.07.55 SUFIT PODWIESZANY GYPTONE XTENSIV

PŁYTY SUFITOWE RIGIPS GYPTONE Z KRAWĘDZIA E24 I B NA KONSTRUKCJI CROSS-LOCK T-24

1. Płyta sufitowa RIGIPS GYPTONE
300 x 1200 x 10 mm, 300 x 1800 x 10 mm
lub 300 x 2400 x 10 mm
2. Profil górny RIGIPS QUICK-LOCK®
T-24 l-3600 mm
3. Profil dolny RIGIPS QUICK-LOCK®
T-24 l-3600 mm
4. Łącznik poprzeczny RIGIPS CROSS-LOCK GS
5. Profil przyścienny RIGIPS QUICK-LOCK®
schodkowy
6. Wieszak z elementem rozprężnym RIGIPS
l = 110 mm lub z noniuszem
7. Wieszak z podwójnym elementem rozprężnym
RIGIPS
8. Pręt wieszakowy z oczkiem RIGIPS lub część
górną wieszaka noniuszowego
9. Pręt wieszakowy z hakiem RIGIPS
10. Sprężyny przyścienne
11. Stalowe elementy mocujące: kołki, dyble
12. Wełna mineralna szklana lub skalna ISOVER
- w razie potrzeby

7 / 8 / 9 / 11 / 12 - materiały nieopisane na rysunku

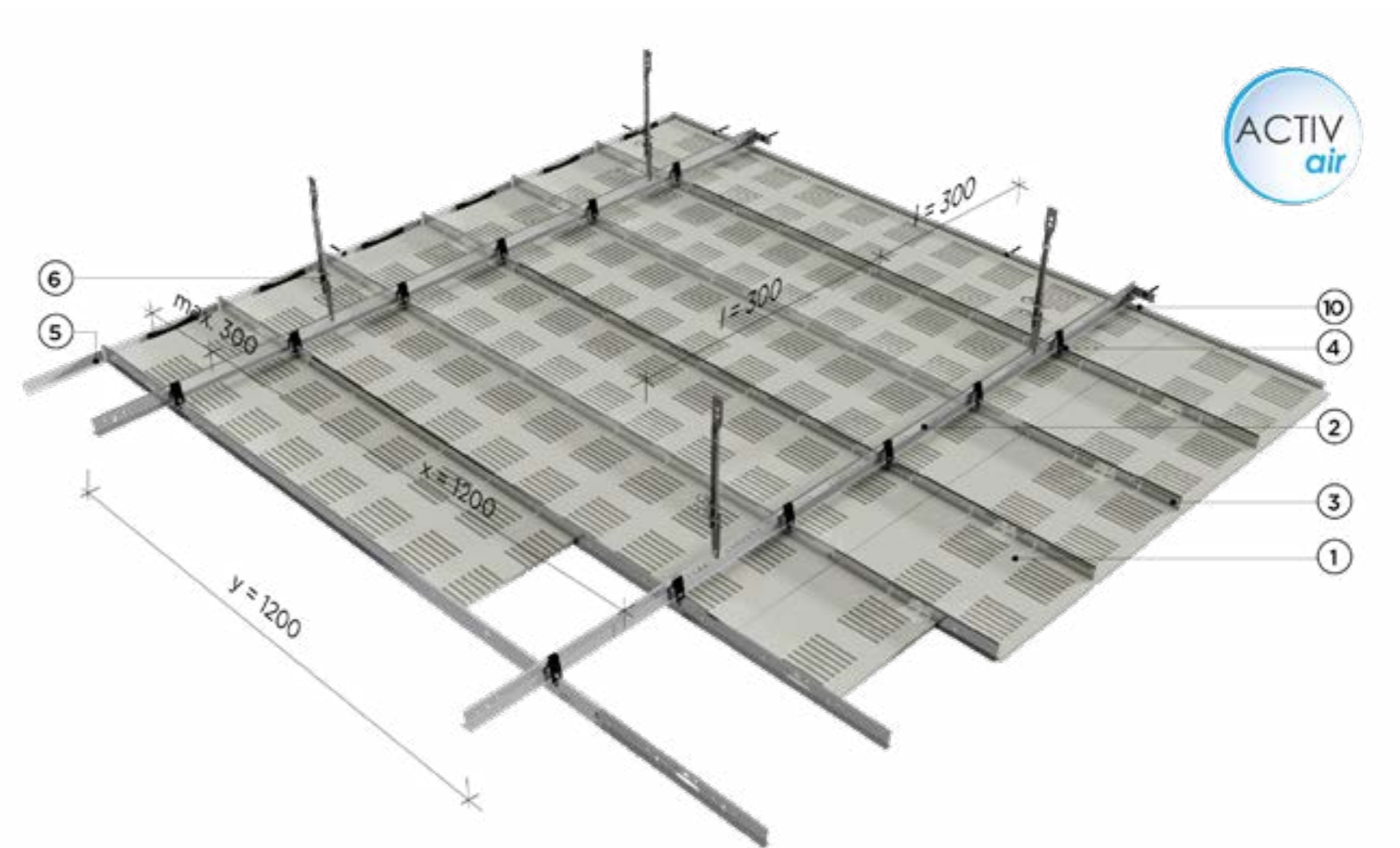

4.07.55 SUFIT PODWIESZANY GYPTONE XTENSIV

DLA SYSTEMU XTENSIV MONTAŻ KONSTRUKCJI Z KRAWĘDZIĄ E24 I B NA KONSTRUKCJI CROSS-LOCK T-24 (SYSTEM 4.07.55) WYGLĄDA NASTĘPUJĄCO:

1. Przed przystąpieniem do montażu płyt sufitowych należy zmontować konstrukcję sufitów (wsporcą).
2. Montaż należy rozpocząć od naniesienia poziomu sufitu za pomocą niwelatora optycznego lub laserowego, bądź poziomnicy wodnej.
3. Następnie mocuje się profil przyścienny za pomocą kołków rozporowych rozmieszczonych co 300 mm.
4. Rozmieszczenie profili nośnych L = 3600 wyznacza się w module co 1200 mm, pamiętając, aby profile – pierwszy i ostatni – dzieliła od ściany odległość nie większa niż 300 mm.
5. Po roztrasowaniu profili nośnych nanosi się punkty mocowania wieszaków (co 1200 mm), pamiętając przy tym, że odległość pierwszego i ostatniego wieszaka od ściany nie powinna być większa niż 300 mm.
6. Do mocowania wieszaków używa się tylko metalowych systemów mocowania.
7. Po zawieszeniu profili nośnych (co 1200 mm) wpina się co 300 mm profile poprzeczne długie T24 L = 1200 mm.
8. Tak powstałą konstrukcję wypełnia się płytami sufitowymi i poziomuje.



Sufit Gyptone® Plank & Xtensiv bez limitu

Nowe, wąskie płyty sufitowe Gyptone® Plank & Xtensiv

umożliwiają projektowanie sufitów bez ograniczeń. System Xtensiv pozwala tworzyć efektowne sufity we wszystkich rodzajach pomieszczeń, natomiast System Plank idealnie sprawdzi się w korytarzach.



Poprawa jakości powietrza

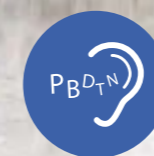

Pochłanianie dźwięków



Wytrzymałość na obciążenie

4.15.40 SUFIT MONOLITYCZNY Z AKUSTYCZNYM

PŁYTY RIGIPS PRO (4PRO™) NA KONSTRUKCJI KRZYŻOWEJ DWUPOZIOMOWEJ Z PROFILI CD 60 ORAZ PŁYTY KASETONOWE MOCOWANE DO KONSTRUKCJI T-24 (SUFIT POD SUFITEM)

Specjalny sufit podwieszany RIGIPS łączy w sobie dwie funkcje: górny sufit podwieszany z płyt gipsowo-kartonowych stanowi barierę ppoż. w klasie odporności ogniowej do REI 120, a perforowany dolny sufit kasetonowy stosowany jest do redukcji czasu pogłosu i poprawy komfortu akustycznego w pomieszczeniu. W celu podwieszenia sufitu do sufitu należy tak rozmieścić wieszaki sufitu dolnego, aby trafiły w profile nośne sufitu głównego.

Mocowanie należy wykonać przy użyciu blachowkrętów o średnicy minimum 5,5 mm. Dobierając dolny sufit, należy pamiętać o obciążeniach dodatkowych. Ich waga razem z sufitem kasetonowym nie powinna przekraczać dopuszczalnych obciążeń dla sufitu górnego, wynikających z klasy odporności ogniowej. Możliwe jest także zastosowanie jako sufitu dolnego sufitu monolitycznego perforowanego.

Sufit podwieszany monolityczny z płyt gipsowo-kartonowych

Sufit podwieszany kasetonowy

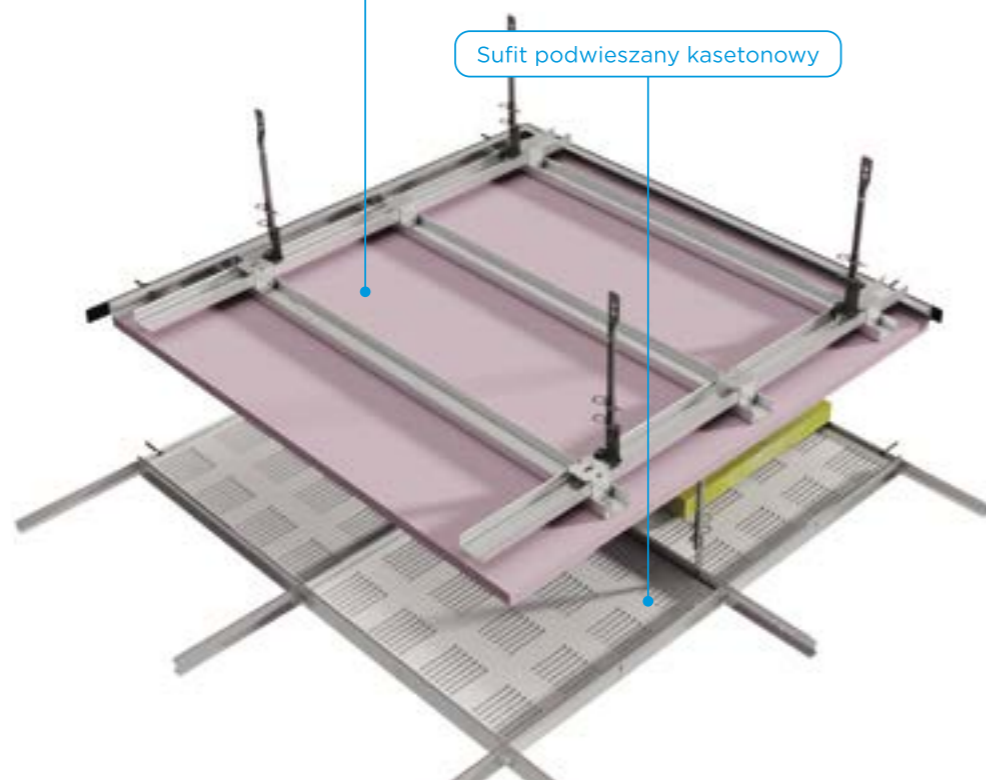

1



Monolityczny - połączenie ze ścianą - kierunek 1

2



Monolityczny - połączenie ze ścianą - kierunek 2

3

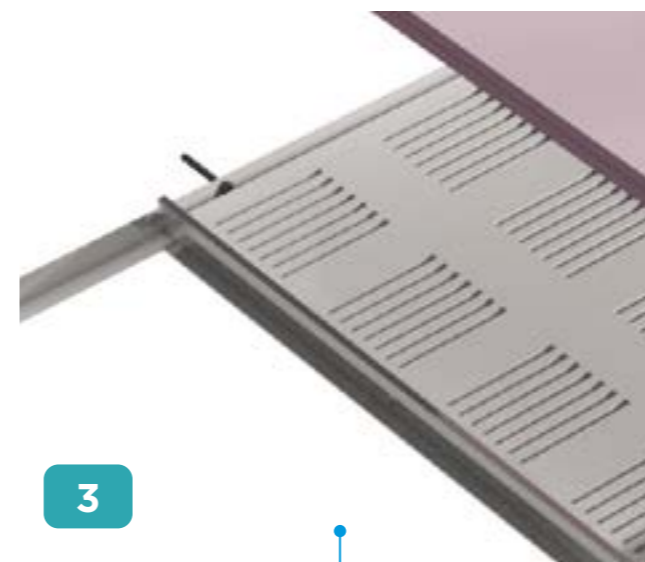

Kasetonowy - połączenie ze ścianą - kierunek 1

4



Kasetonowy - połączenie ze ścianą - kierunek 2

4.07.61 SUFIT PODWIESZANY MONOLITYCZNY ŁUKOWY PERFOROWANY

PŁYTY SUFITOWE RIGIPS GYPTONE BIG CURVE MOCOWANE NA PROFILACH C RIGISTIL

Przy niewielkich powierzchniach łukowych na suficie konstrukcję nośną można wykonać w sposób uproszczony przy zastosowaniu szablonów, wsporników ze sklejkki lub płyty OSB o grubości ok. 2 cm. W tym wypadku szablony, wsporniki zastępują profile gięte, a jako profil nośny stosuje się profile CD 60 ULTRASTIL® lub C RIGISTIL na wieszakach do poddaszy.

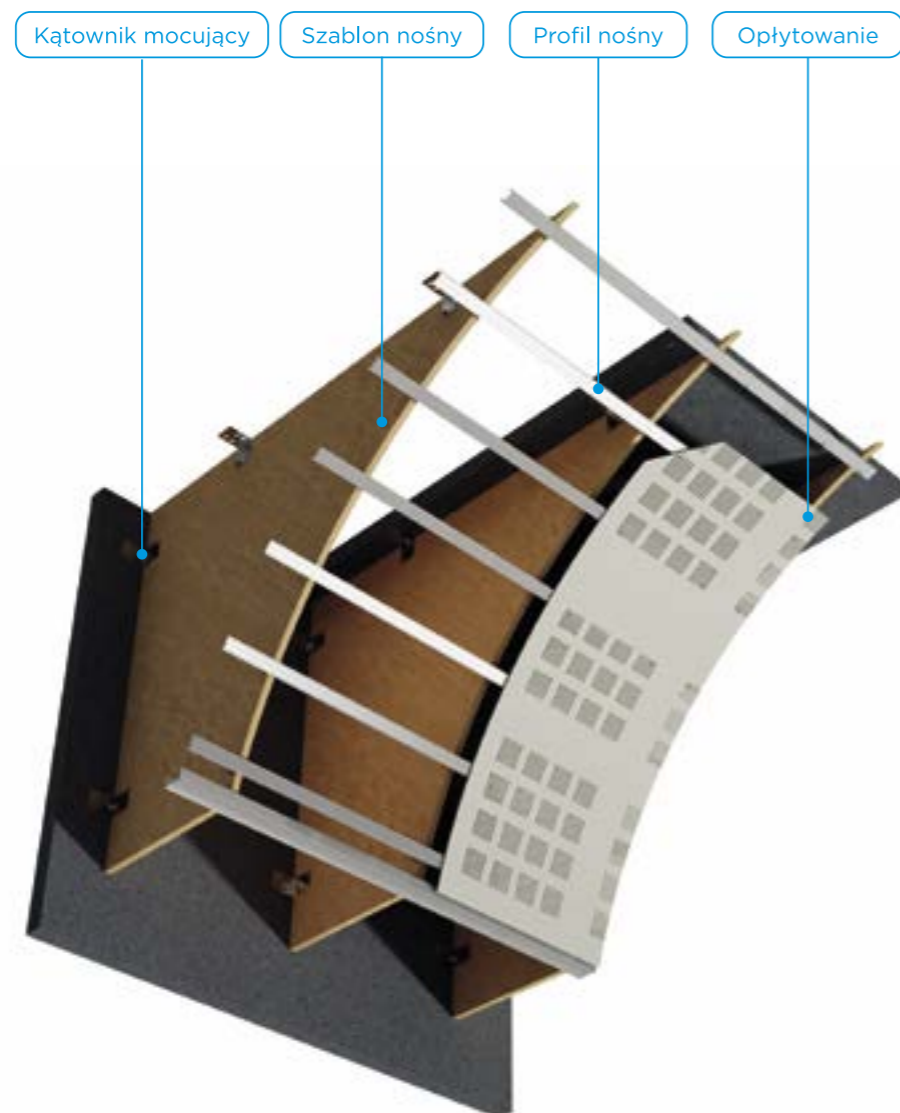

1



Połączenie płyty z profilami

2



Połączenie ze stropem - kierunek 1

3



Połączenie ze stropem - kierunek 2

4.07.60 SUFIT PODWIESZANY MONOLITYCZNY ŁUKOWY PERFOROWANY

PŁYTY SUFITOWE RIGIPS GYPTONE BIG CURVE MOCOWANE NA PROFILACH CD 60 ULTRASTIL®

1. Płyta sufitowa RIGIPS GYPTONE BIG CURVE gr. 6,5 mm
2. Profil RIGIPS CD 60 gięty
3. Profil RIGIPS CD 60 ULTRASTIL®
4. Wieszak noniuszowy dolny do profilu CD 60 giętego
5. Część górna wieszaka noniuszowego
6. Łącznik krzyżowy RIGIPS do profilu CD 60
7. Łącznik wzdłużny RIGIPS do profilu CD 60
8. Wkręt RIGIPS TN 25 co 150 mm
9. Wkręt RIGIPS „pchełka” 3,9 x 11 mm
10. Stalowe elementy mocujące: kołki, dyble
11. Masa szpachlowa RIGIPS VARIO
12. Taśma spoinowa RIGIPS z włókna szklanego
13. Masa szpachlowa wykończeniowa RIGIPS: SUPER lub Premium Light
14. Wełna mineralna szklana lub skalna ISOVER – w razie potrzeby
15. Klamra zabezpieczająca do wieszaków noniuszowych

9 / 11 / 12 / 13 / 14 / 15 - materiały nieopisane na rysunkach

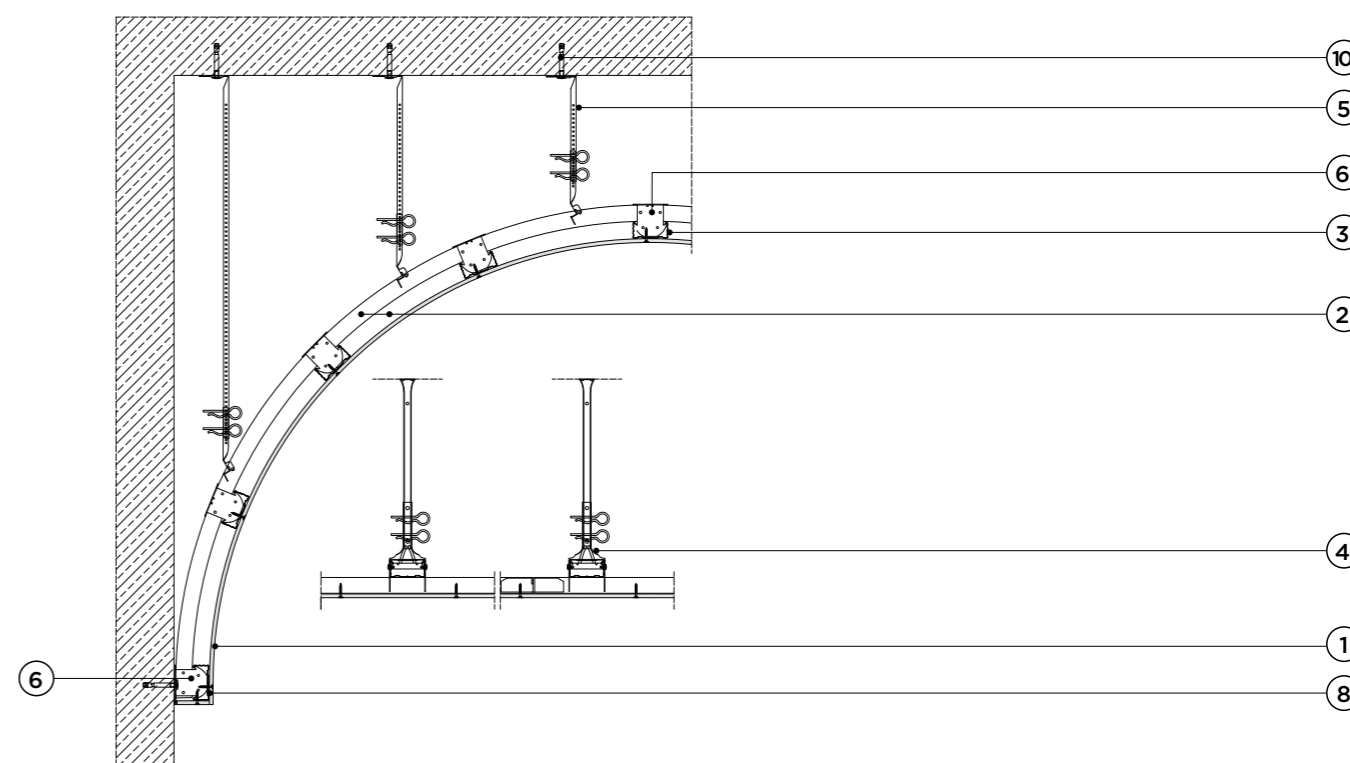
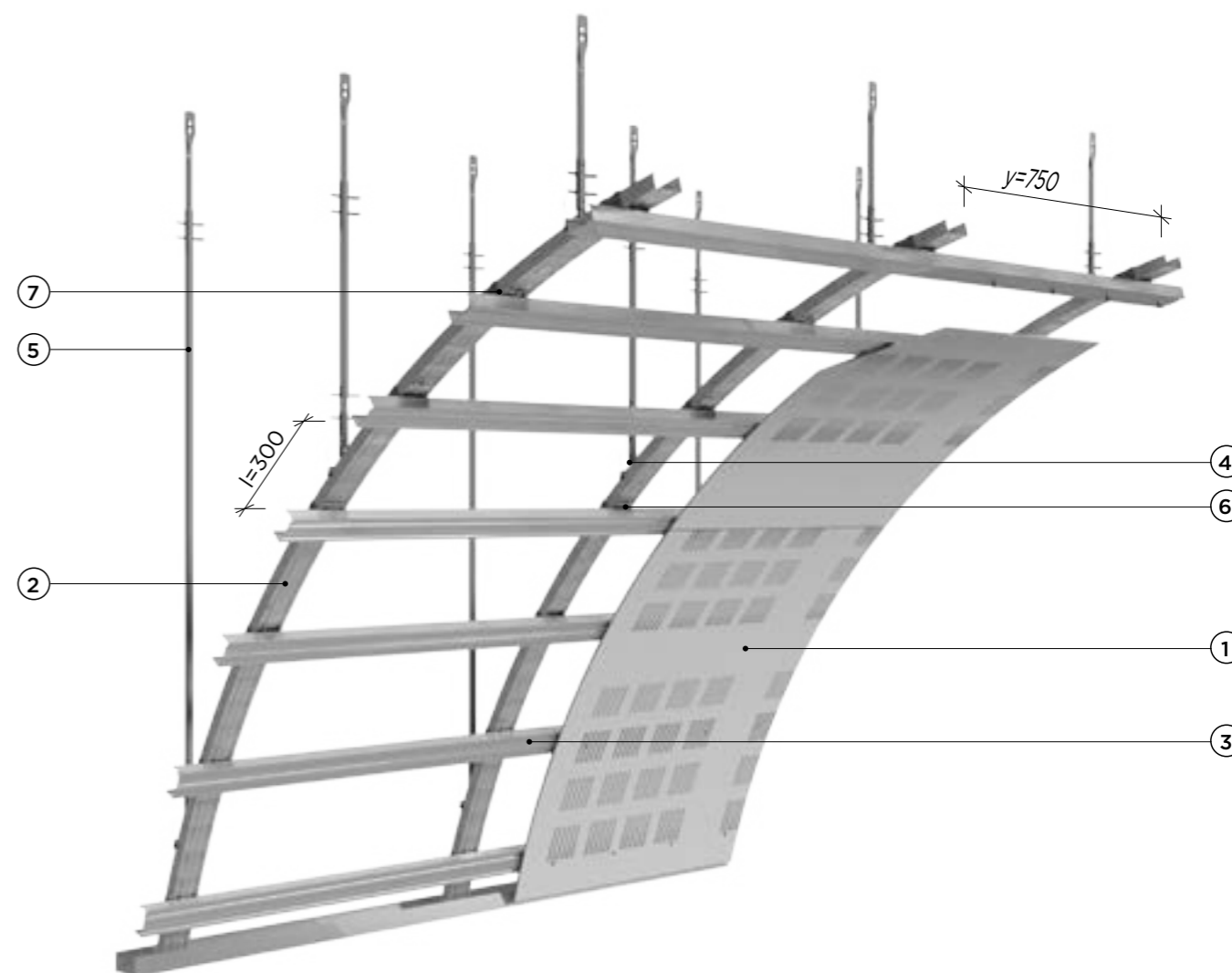

SELEKTOR DOBORU SUFITÓW PODWIESZANYCH MONOLITYCZNYCH PERFOROWANYCH

TABELA 1 dot. systemu GYPTONE BIG 4.07.20		QUATTRO 40	QUATTRO 41	QUATTRO 42	QUATTRO 44	QUATTRO 46	QUATTRO 47	QUATTRO 71	LINE 6	SIXTO 63
Izolacyjność akustyczna	DNCW ***	—	33	33	—	33	33	—	33	—
Wskaźnik pochłaniania dźwięku	α_w^*	0,7	0,65	0,5	0,75	0,45	0,35	0,55	0,45	0,6
	α_w^{**}	0,8	0,7	0,5	0,75	0,5	0,35	—	0,55	0,65
% perforacji		19	16	10	20	10	6	9	13	15
Klasa odporności na uderzenia w zależności od rozstawu profili nośnych [mm] ****	1A	—	250	250	—	250	250	—	250	—
	2A	—	320	400	—	400	400	—	320	—

TABELA 2 dot. systemu RIGITONE 4.07.21		RL 6/18	RL 8/18	RL 10/23	RL 12/25	RL 15/30	RL 12-20/66	RL 8/15/20	RL Super 8/15/20	RL 8/18q	RL 12/25q
Izolacyjność akustyczna	DNCW ***	33	33	33	33	33	33	33	33	33	33
Wskaźnik pochłaniania dźwięku	α_w^*	0,45 (LM)	0,6	0,5 (LM)	0,55 (LM)	0,5 (LM)	0,5 (LM)	0,3 (LM)	0,45 (LM)	0,6	0,65 (LM)
	α_w^{**}	0,45 (LM)	0,7 (LM)	0,65 (LM)	0,7 (LM)	0,7 (LM)	0,7 (LM)	0,35 (LM)	0,45 (LM)	0,8	0,85 (L)
% perforacji		8,7	15,5	14,8	18,1	19,6	19,6	6	10	19,8	23,0
Klasa odporności na uderzenia w zależności od rozstawu profili nośnych [mm] ****	1A	250	250	250	200	200	200	250	250	200	200
	2A	40	320	320	250	250	250	400	400	250	250

TABELA 3 dot. systemów 4.07.60, 4.07.61		LINE 6	QUATTRO 41	SIXTO 63
Wskaźnik pochłaniania dźwięku	α_w^*	0,45	0,6	0,6
% perforacji		13	16	15

* Dla sufitu podwieszanego w odległości 200 mm od stropu.

** Dla sufitu podwieszanego z 50 mm wełną mineralną w odległości 200 mm od stropu.

*** Dla sufitu podwieszanego z 100 mm wełną mineralną w odległości 200 mm od stropu.

**** W przypadku sufitów o deklarowanej klasie odporności na uderzenia maks. rozstaw profili głównych wynosi 850 mm oraz maksymalny rozstaw wieszaków noniuszowych wynosi 600 mm.

SELEKTOR DOBORU SUFITÓW PODWIESZANYCH KASETONOWYCH PERFOROWANYCH

TABELA 1 dot. systemów 4.07.50 (4.07.52)		BASE 31	LINE 4	POINT 11	POINT 12	QUATTRO 20	QUATTRO 22	QUATTRO 50	QUATTRO 70	SIXTO 60
Izolacyjność akustyczna	DNCW ***	37	— (—)	— (—)	25 (—)	37 (—)	25 (—)	25 (—)	— (—)	37 (—)
	DNCW***	42	46 (33)	46 (33)	42 (33)	46 (33)	42 (33)	42 (33)	— (—)	46 (33)
Wskaźnik pochłaniania dźwięku	α_w^*	0,05	0,65	0,65	0,4	0,7	0,45	0,7	0,65	0,7
	α_w^{**}	0,15 (L)	0,7	0,7	0,4	0,8	0,5	0,75	0,65	0,75
% perforacji		—	16,3	11,9 (12,0)	5	16,3	8,1	16,3	11	17

TABELA 2 dot. systemów 4.07.53, 4.07.54		PLANK BASE 33	PLANK LINE 8	PLANK POINT 15	PLANK QUATTRO 55	PLANK QUATTRO 75
Izolacyjność akustyczna	DNCW ***	37	—	—	—	—
	DNCW***	42	33	33	33	33
Wskaźnik pochłaniania dźwięku	α_w^*	0,1	0,65	0,4	0,65	0,65
	α_w^{**}	—	0,7	—	—	0,65
% perforacji		—	16,3	11,9	16,3	11

TABELA 3 dot. systemu 4.07.70		CASOROC	CASOSTAR	CASOBIANCA
Izolacyjność akustyczna	DNCW ***	41	41	41
	DNCW***	52	52	52
Wskaźnik pochłaniania dźwięku	α_w^*	0,1	0,1	0,1
	α_w^{**}	0,15	0,15	0,15

TABELA 4 dot. systemów 4.07.71, 4.07.72		CASOROC	CASOBIANCA
Izolacyjność akustyczna	DNCW ***	41	41
	DNCW***	52	52
Wskaźnik pochłaniania dźwięku	α_w^*	0,1	0,1
	α_w^{**}	0,15	0,15

TABELA 5 dot systemów 4.07.80, 4.07.81		GYPREX Alba	GYPREX Aseptą
Izolacyjność akustyczna	DNCW ***	37	37
	DNCW***	42	42
Wskaźnik pochłaniania dźwięku	α_w^*	0,1	0,1
	α_w^{**}		

- * Dla sufitu podwieszanego w odległości 200 mm od stropu.
- ** Dla sufitu podwieszanego z 50 mm wełną mineralną w odległości 200 mm od stropu.
- *** Dla sufitu podwieszanego z 100 mm wełną mineralną w odległości 200 mm od stropu.

4.05.72 SUFIT PODWIESZANY PRZĘŚŁOWY SYSTEM XL (CW)

PŁYTY RIGIPS PRO (4PRO™) MOCOWANE NA KONSTRUKCJI Z PROFILI CW I UW (BEZWIESZAKOWY)

Sufit podwieszany przęsłowy (bezwieszakowy) to najlepsza alternatywa dla sufitów w wąskich korytarzach, w których nad sufitem biegnie cały ciąg instalacji i zamocowanie wieszaków jest praktycznie niemożliwe. Przy zastosowaniu profili CW jako konstrukcji nośnej należy zwrócić uwagę na dopuszczalne rozpiętości. W celu zwiększenia rozpiętości zaleca się stosowanie profili zdwojonych CW ULTRASTIL®. Profile ustawia się środnikami do siebie i skręca ze sobą wkrętami typu „pchełka”. Przy dużych rozpiętościach należy stosować systemy na profilach ościeżnicowych UA wykonanych z blachy gr. 2 mm.

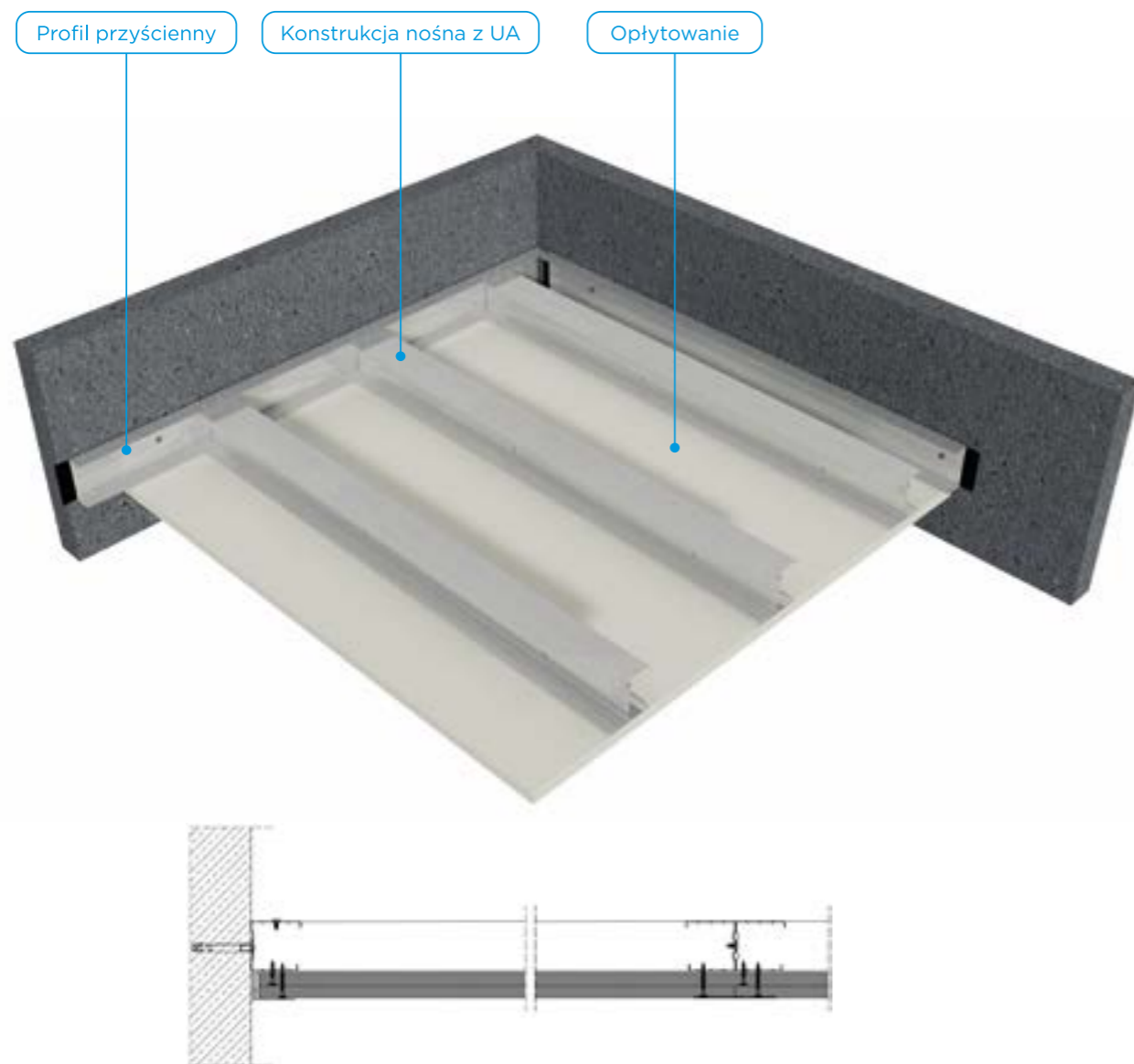

Informacje o systemach sufitów przęsłowych RIGIPS można znaleźć na stronie www.rigips.pl oraz w Katalogu Systemów Rigips dostępnym na stronie internetowej. W celu doboru odpowiedniego systemu zgodnego z wymaganiami projektowymi zapraszamy do kontaktu z Biurem Doradztwa Technicznego oraz Doradcami Projektowymi i Inwestycyjnymi.

PEŁNA
OFERTA



1



Połączenie ze ścianą - **kierunek 1**

2



Połączenie ze ścianą - **kierunek 2**

4.05.825 SUFIT PODWIESZANY PRZĘŚŁOWY SYSTEM XL

PŁYTY RIGIPS PRO (4PRO™) MOCOWANE DO KONSTRUKCJI KRZYŻOWEJ DWUPOZIOMOWEJ Z PROFILI CD 60 I UA (BEZWIESZAKOWY)

W przypadku braku możliwości mocowania sufitu do stropu stosuje się sufity podwieszane przęsłowe na dodatkowej konstrukcji nośnej. Konstrukcję wykonuje się z profili UA lub zdwojonych profili UA. Konstrukcja sufitu pozwala na dowolną regulację obniżenia sufitu nawet do kilku metrów. Tego typu sufity klasyfikowane są jako sufity ogniochronne przy działaniu ognia od dołu. W zależności od opłytwiania możemy uzyskać klasę odporności ogniowej nawet do REI 120.

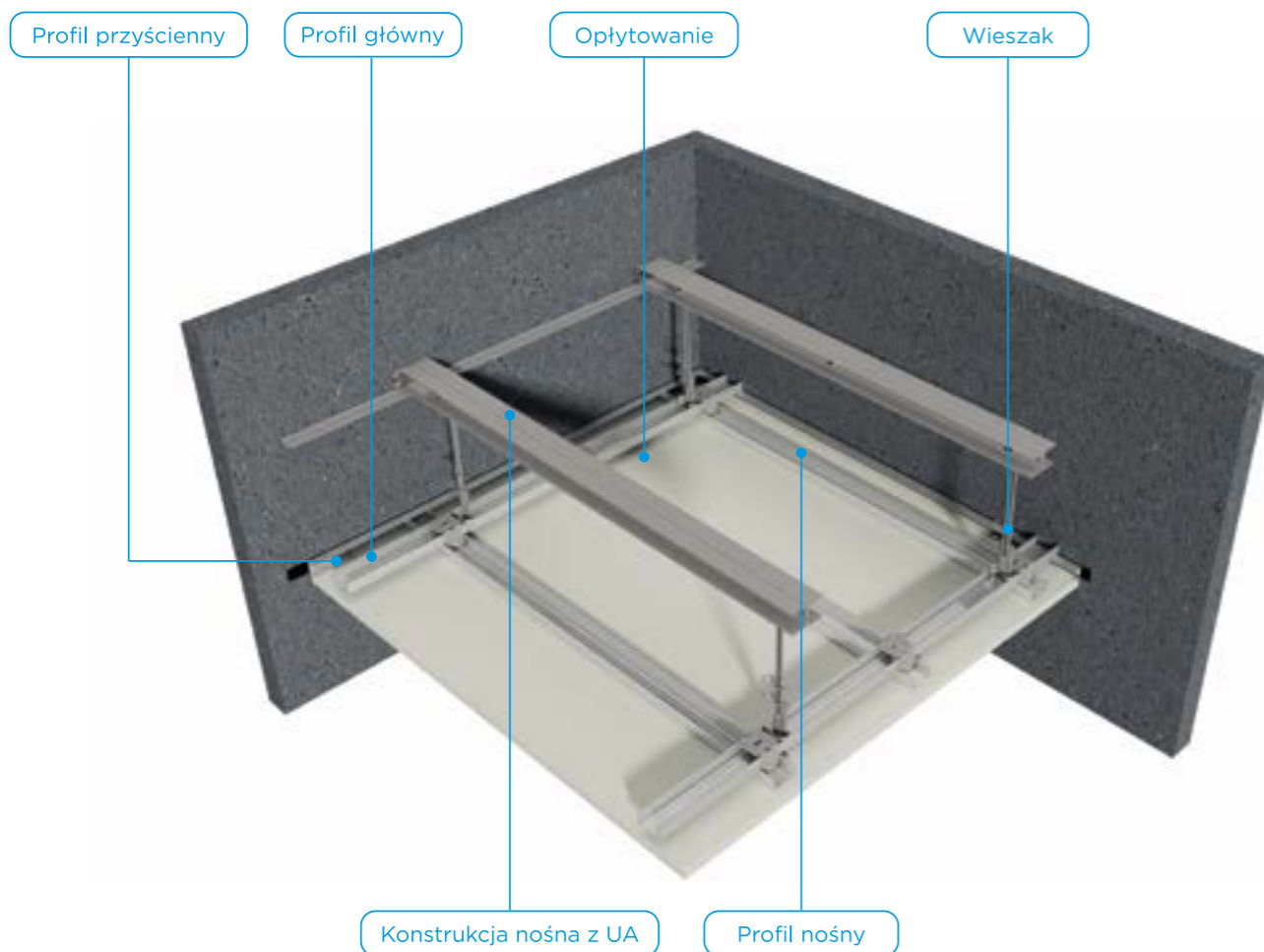

Informacje o systemach sufitów przęsłowych RIGIPS można znaleźć na stronie www.rigips.pl oraz w Katalogu Systemów Rigips dostępnym na stronie internetowej. W celu doboru odpowiedniego systemu zgodnego z wymaganiami projektowymi zapraszamy do kontaktu z Biurem Doradztwa Technicznego oraz Doradcami Projektowymi i Inwestycyjnymi.

PEŁNA
OFERTA



1



Połączenie profili nośnych ze ścianą

2



Połączenie ze ścianą - **kierunek 1**

3



Połączenie ze ścianą - **kierunek 2**

4.13.23 SUFIT PODWIESZANY PRZĘŚŁOWY

PŁYTY GIPSOWO-KARTONOWE RIGIPS PRO (4PRO™) MOCOWANE NA KONSTRUKCJI KRZYŻOWEJ DWUPOZIOMOWEJ Z PROFILI CD 60 I UA 50

Sufit podwieszany przęsłowy RIGIPS to specjalny system bezwieszakowy zalecany do stosowania na korytarzach o małych rozpiętościach i dużych wymaganiach ogniowych do REI 120. Dzięki specjalnym obudowom profili konstrukcji nośnej UA 50 i wypełnieniu wełną mineralną sufit posiada odporność ogniową również przy działaniu ognia od góry.

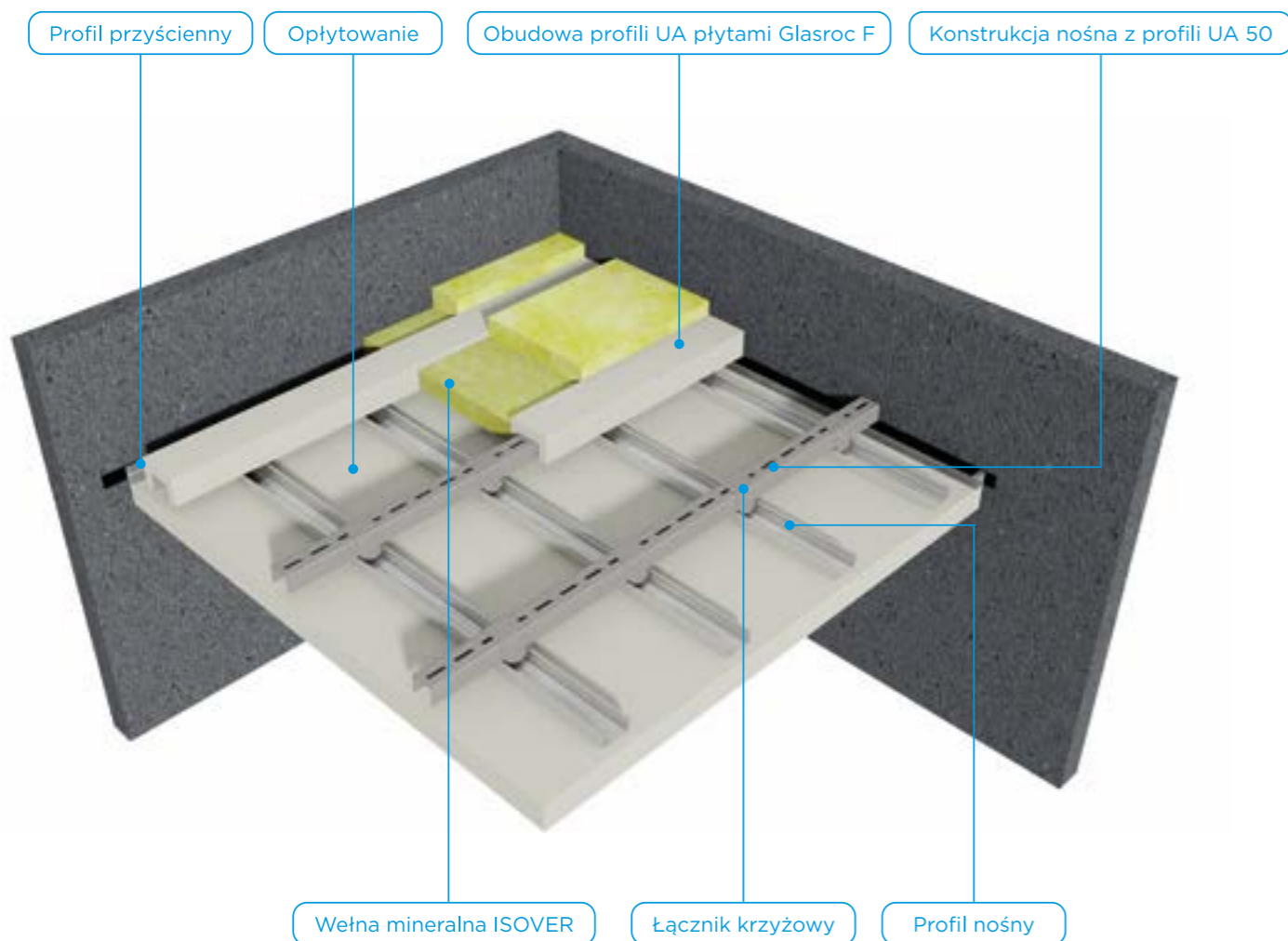

Informacje o systemach sufitów przęsłowych RIGIPS można znaleźć na stronie www.rigips.pl oraz w Katalogu Systemów Rigips dostępnym na stronie internetowej. W celu doboru odpowiedniego systemu zgodnego z wymaganiami projektowymi zapraszamy do kontaktu z Biurem Doradztwa Technicznego oraz Doradcami Projektowymi i Inwestycyjnymi.

PEŁNA
OFERTA



1

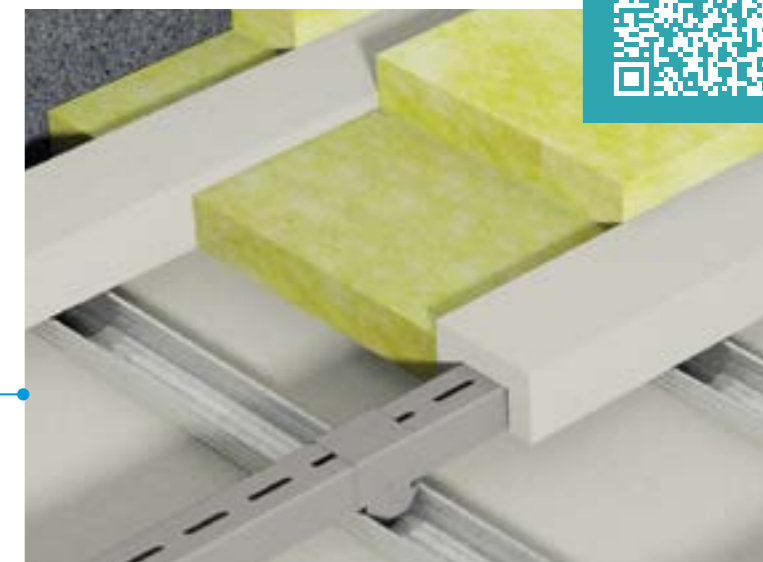

2



Połączenie ze stropem - kierunek 1

Połączenie ze stropem - kierunek 2

3



4



4.05.13 OKŁADZINA SUFITOWA

PŁYTY RIGIPS PRO (4PRO™) MOCOWANE NA PROFILACH SUFITOWYCH CD60 I UCHWYTACH ELASTYCZNYCH LUB UCHWYTACH TYPU ES

1. Płyta gipsowo-kartonowa RIGIPS PRO (4PRO™) typ: Fire typ F, Fire+ typ DF, Fire+ Hydro typ DFH2 lub RIGIPS PRO Duraline typ DFR1EH1 gr. 12,5 mm
2. Profil RIGIPS CD 60 ULTRASTIL®
3. Profil RIGIPS UD 30 ULTRASTIL®
4. Uchwyt elastyczny RIGIPS dł. 30, 45, 60 lub 90 mm lub RIGIPS ES dł. 75 lub 125 mm do profilu CD 60
5. Łącznik wzdłużny RIGIPS do CD 60
6. Wkręt RIGIPS TN 25 co 150 mm
7. Wkręt RIGIPS „pchełka” 3,9 x 11 mm
8. Stalowe elementy mocujące
9. Taśma uszczelniająca piankowa RIGIPS szer. 30 mm
10. Masa szpachlowa RIGIPS: VARIO, Q1 Zaczyna, Premium Light, SUPER
11. Taśma spoinowa RIGIPS
12. Masa szpachlowa wykończeniowa RIGIPS: Premium Light, Q2-Q3 Kończy, Gotowa Q2-Q3 Kończy, ProMix Finish Plus, SUPER
13. Wełna mineralna szklana lub skalna ISOVER - w razie potrzeby
14. Paroizolacja - w razie potrzeby

5 / 11 / 12 / 13 / 14 - materiały nieopisane na rysunkach

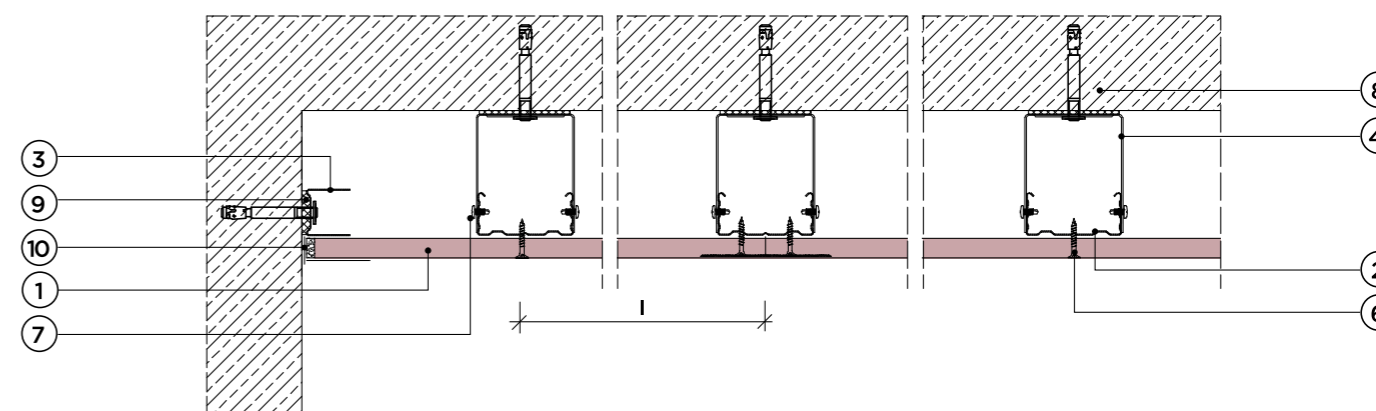
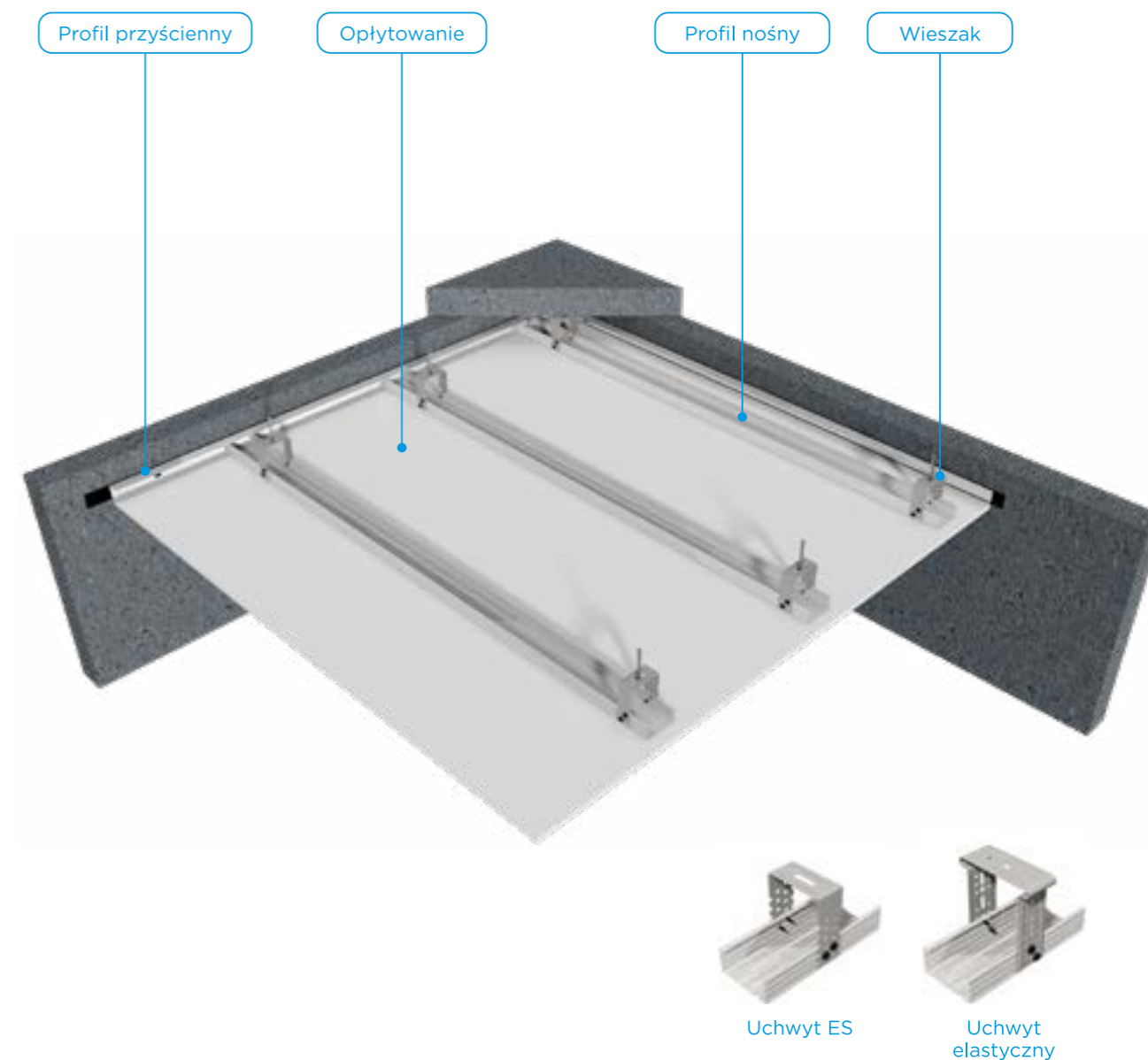

4.05.13 OKŁADZINA SUFITOWA

PŁYTY RIGIPS PRO (4PRO™) MOCOWANE NA PROFILACH SUFITOWYCH CD60 I UCHWYTACH ELASTYCZNYCH LUB UCHWYTACH TYPU ES

Konstrukcja, w której profile mocowane są za pomocą uchwytów ES lub elastycznych, daje większe możliwości kompensowania nierówności stropu. Umożliwia ponadto zakrycie instalacji doprowadzonych pod stropem, jeżeli ich grubość nie przekracza 9 cm lub obniżenia sufitu w stosunku do stropu o 12 cm. Wszystkie mocowania do stropu należy zawsze wykonywać za pomocą metalowych dybli. Rozstawy profili i dybli jak dla sufitu podwieszanego.

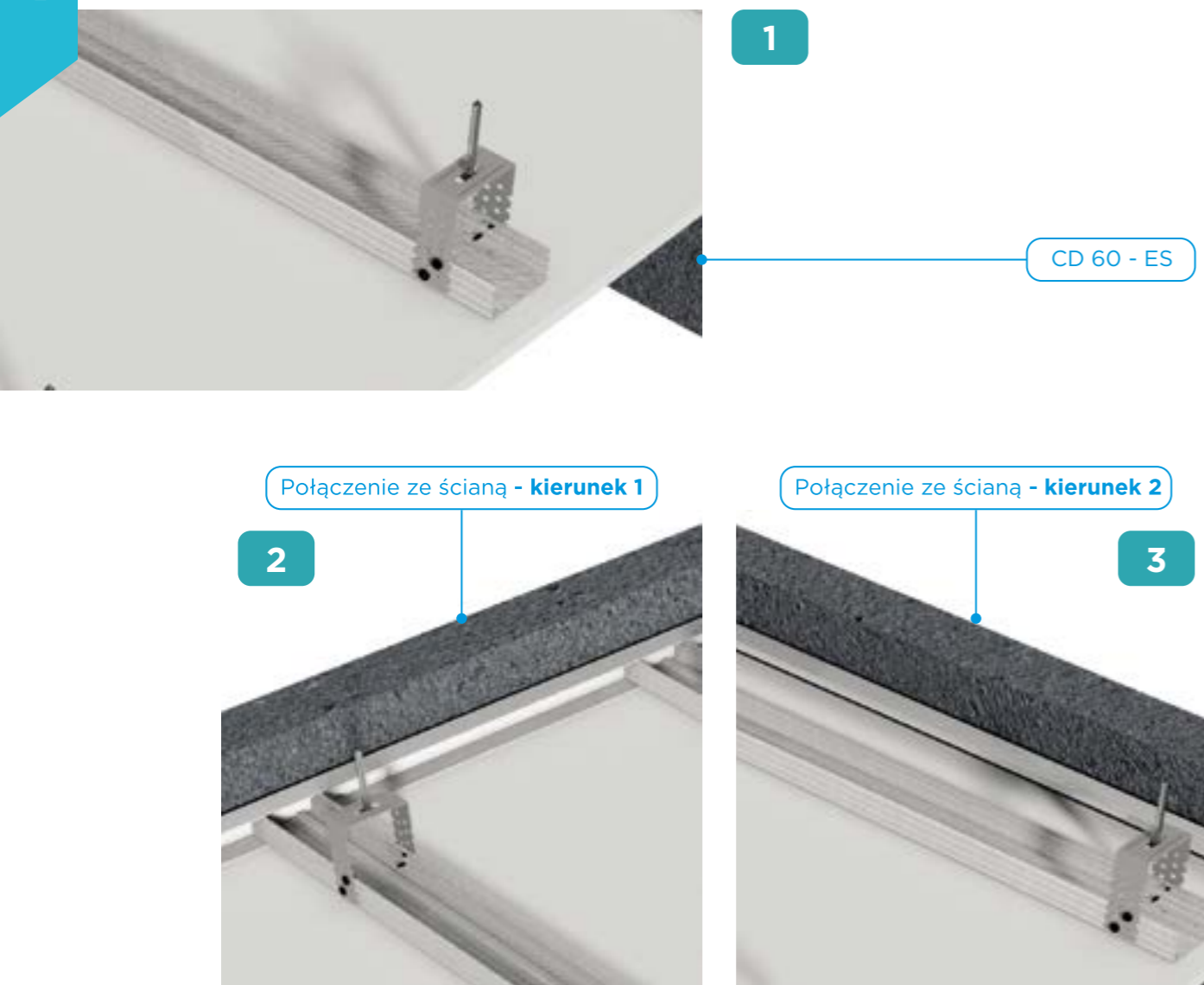

KOLEJNOŚĆ WYKONYWANIA PRAC:

1. Wytyczenie płaszczyzny sufitu (pełna dowolność przy pomocy lasera, poziomicy).
2. Przyklejenie taśmy akustycznej (uszczelniająca piankowa) do profilu RIGIPS UD 30 ULTRASTIL®.
3. Zamontowanie profilu UD 30 do ściany za pomocą kołków z rozstawem: pierwszy nie dalej niż 40 cm, każdy następny nie dalej niż 100 cm.
4. Zamontowanie do stropu uchwytów ES o odpowiedniej długości (lub zamiennie uchwytów elastycznych) z rozstawem:
 - uchwyty pod profile - pierwszy od ściany nie dalej niż 15 cm (lub zgodnie z systemem), a każdy następny 40 cm lub 50 cm (zależne od kierunku kręcenia płyty i wybranego systemu),
 - chwyty ES wzdłuż profili - pierwszy od ściany nie dalej niż 40 cm, a następny nie dalej niż 100 cm.
5. Zamontowanie profili CD 60 w uchwytach ES za pomocą wkrętów typu „pchełka” po dwie z każdej strony.

ZASADY PŁYTOWANIA OKŁADZINY SUFITOWEJ (ANALOGICZNIE JAK W PRZYPADKU PŁYTOWANIA SUFITÓW PODWIESZANYCH):

1. Rozstaw wkrętów w warstwie wewnętrznej 40 cm, warstwie wierzchniej do 15 cm.
2. Szerokość pasa płyty to min. 30 cm, a długość min. 40 cm.
3. Warstwy wewnętrzne wypełnia się gipsem, a warstwy wierzchnie - pełne spoinowanie Q1.
4. Szpachlowanie finiszowe zgodne z wymaganiami klas Q2, Q3, Q4.

4.05.14 OKŁADZINA SUFITOWA

PŁYTY GIPSOWO-KARTONOWE RIGIPS PRO (4PRO™) MOCOWANE NA PROFILACH RIGIPS C RIGISTIL® I UCHWYTACH BEZPOŚREDNICH

1. Płyta gipsowo-kartonowa RIGIPS PRO (4PRO™) typ: Fire typ F, Fire+ typ DF, Fire+ Hydro typ DFH2 lub RIGIPS PRO Duraline typ DFR1EH1 gr. 12,5 mm
2. Profil RIGIPS C RIGISTIL®
3. Profil RIGIPS U RIGISTIL®
4. Uchwyt RIGIPS bezpośredni do C RIGISTIL® - GL 2 dł. 75 mm lub GL 9 dł. 125 mm
5. Łącznik wzdłużny RIGIPS do C RIGISTIL® - GL 3
6. Wkręt RIGIPS TN 25 co 150 mm
7. Wkręt RIGIPS „pchełka” 3,9 x 11 mm
8. Stalowe elementy mocujące
9. Taśma uszczelniająca piankowa RIGIPS szer. 30 mm
10. Masa szpachlowa RIGIPS: VARIO, Q1 Zaczyna, Premium Light, SUPER
11. Taśma spoinowa RIGIPS
12. Masa szpachlowa wykończeniowa RIGIPS: Premium Light, Q2-Q3 Kończy, Gotowa Q2-Q3 Kończy, ProMix Finish Plus, SUPER
13. Wełna mineralna szklana lub skalna ISOVER - w razie potrzeby
14. Paroizolacja - w razie potrzeby

5 / 11 / 12 / 13 / 14 - materiały nieopisane na rysunkach

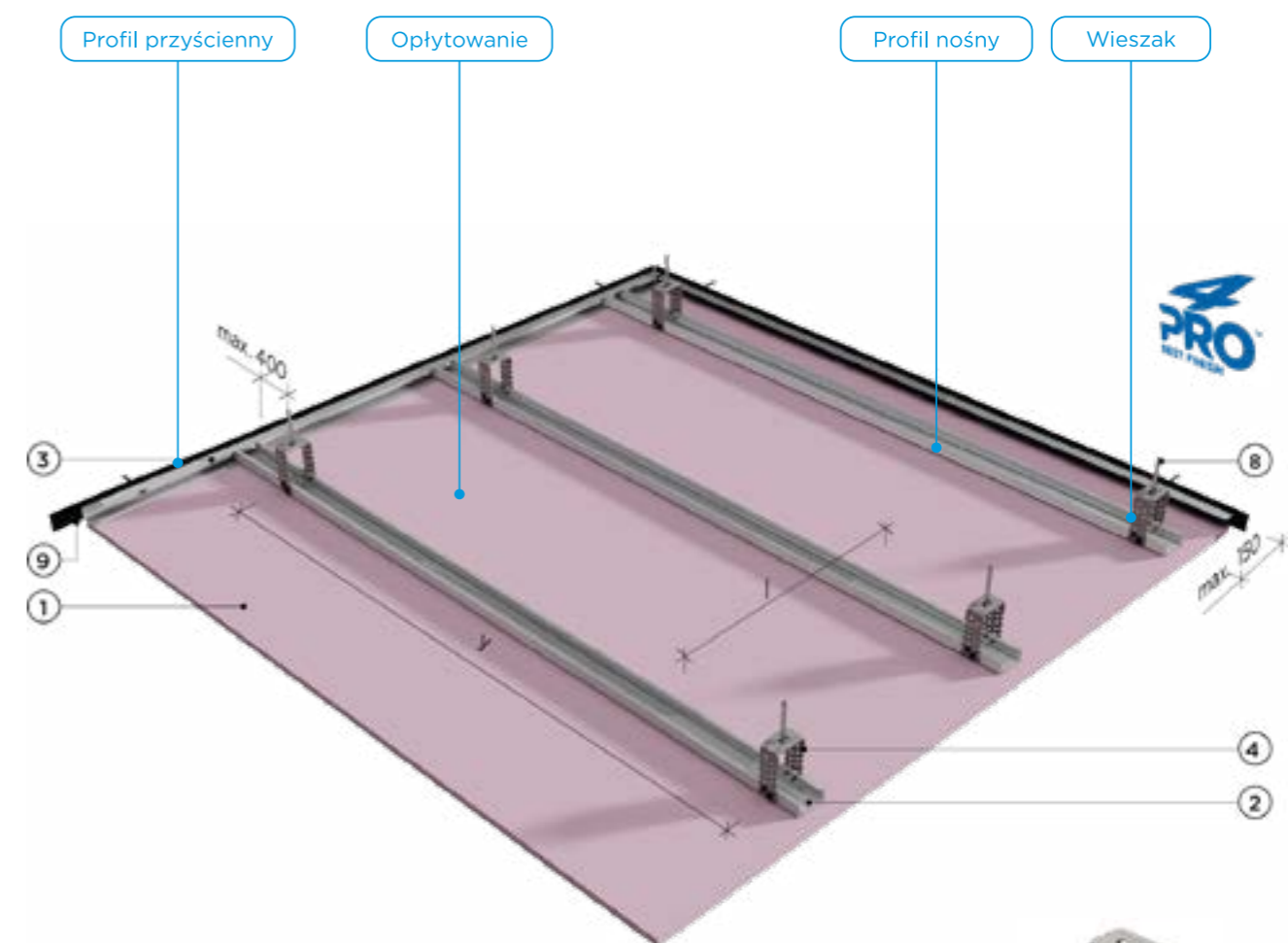

Uchwyt bezpośredni

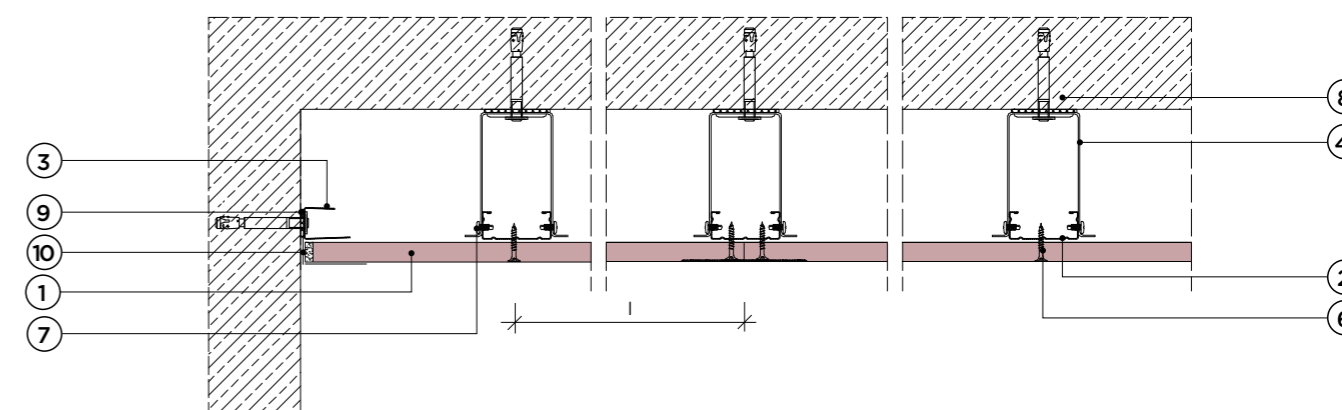

4.05.14 OKŁADZINA SUFITOWA

**PŁYTY GIPSOWO-KARTONOWE RIGIPS PRO (4PRO™)
MOCOWANE NA PROFILACH RIGIPS C RIGISTIL® I UCHWYTACH
BEZPOŚREDNICH**

KOLEJNOŚĆ WYKONYWANIA PRAC:

1. Wytyczenie płaszczyzny sufitu (pełna dowolność za pomocą lasera, poziomicy).
2. Przyklejenie taśmy akustycznej (uszczelniająca piankowa) do profilu RIGIPS U RIGISTIL®.
3. Zamontowanie profilu U RIGISTIL® do ściany za pomocą kołków z rozstawem: pierwszy nie dalej niż 40 cm, każdy następny nie dalej niż 100 cm.
4. Zamontowanie do stropu uchwytów GL o odpowiedniej długości z rozstawem:
 - uchwyty pod profile – pierwszy od ściany nie dalej niż 15 cm (lub zgodnie z detalem), każdy następny 40 cm lub 50 cm (zależnie od kierunku kręcenia płyty i wybranego systemu),
 - uchwyty GL wzdłuż profili – pierwszy od ściany nie dalej niż 40 cm, a następny nie dalej niż 100 cm.
5. Zamontowanie profili C RIGISTIL® w uchwytach GL za pomocą wkrętów typu „pchełka” po dwie z każdej strony.

ZASADY PŁYTOWANIA OKŁADZINY SUFITOWEJ (ANALOGICZNIE JAK W PRZYPADKU PŁYTOWANIA SUFITÓW PODWIESZANYCH):

1. Rozstaw wkrętów w warstwie wewnętrznej 40 cm, w warstwie wierzchniej do 15 cm.
2. Szerokość pasa płyty to min. 30 cm, a długość min. 40 cm.
3. Warstwy wewnętrzne wypełnia się gipsem, a warstwy wierzchnie – pełne spoinowanie Q1.
4. Szpachlowanie finiszowe zgodne z wymaganiami klas Q2, Q3, Q4.

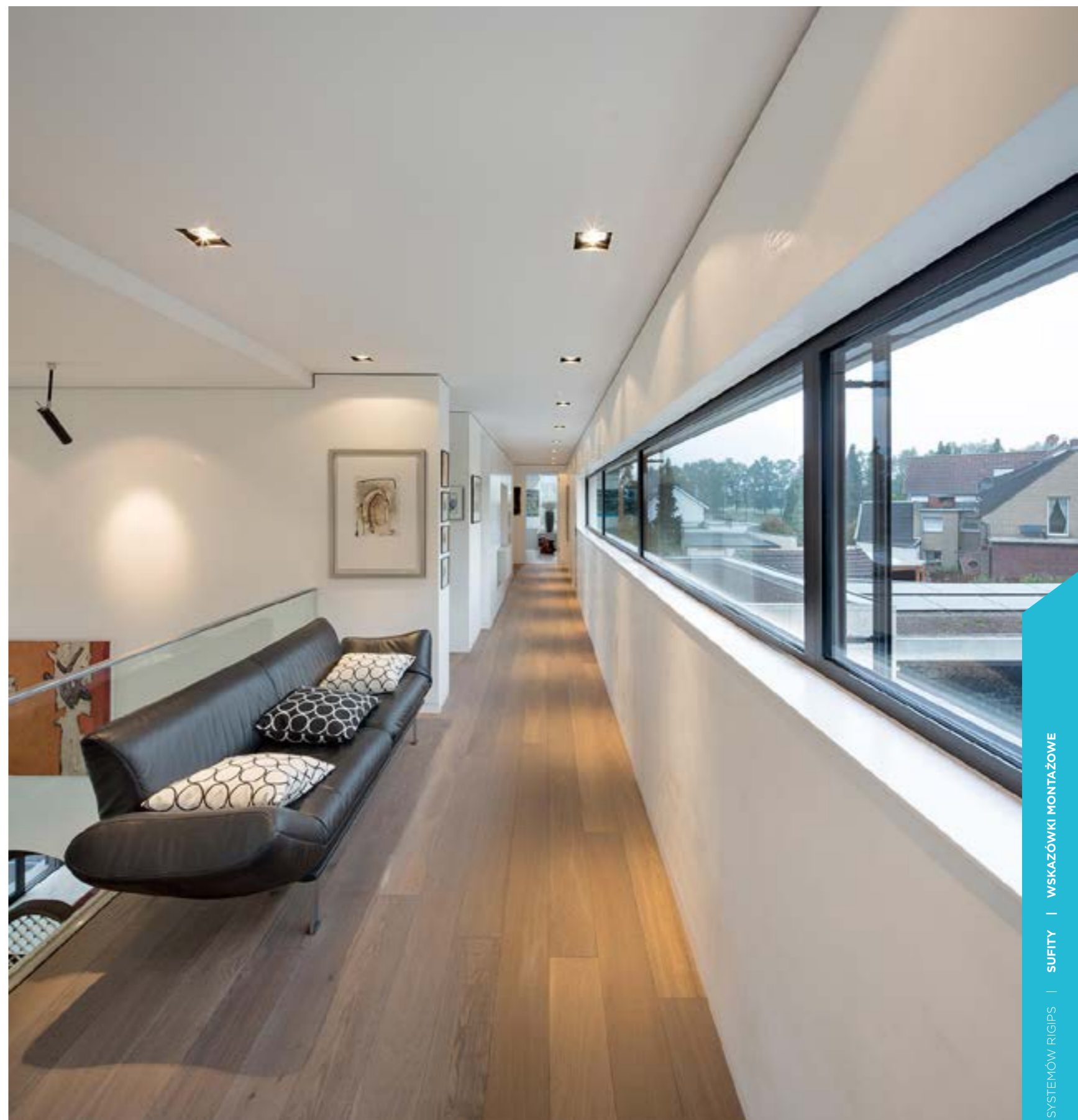

4.05.21 OKŁADZINA SUFITOWA

PŁYTY GIPSOWO-KARTONOWE RIGIPS PRO (4PRO™) MOCOWANE NA PROFILACH KAPELUSZOWYCH

Zastosowanie profili kapeluszowych zmniejsza grubość zabudowy (profil 15,5 mm plus gr. zastosowanej płyty). Skrajne profile nie mogą być oddalone od ścian więcej niż 10 cm. Poprzeczne płytowanie sufitów pozwala na przesuwanie profili w ramach dopuszczalnych rozstawów tak, by można je było łatwo i pewnie zamocować.

Płyty przykręca się do zamocowanych profili wkrętami TN 25, w rozstawach co 15 cm. Montowana płyta powinna być przycięta na długość w taki sposób, by krawędź poprzeczna po przykręceniu wypadała na środku profilu. W sąsiednim rzędzie płyt połączenia poprzeczne muszą być przesunięte minimum o jeden profil tak, by nie powstawały spoiny w kształcie krzyża. Kierunek płytowania w pomieszczeniu powinien być taki, by długie spoiny były równoległe do głównego kierunku padania światła.

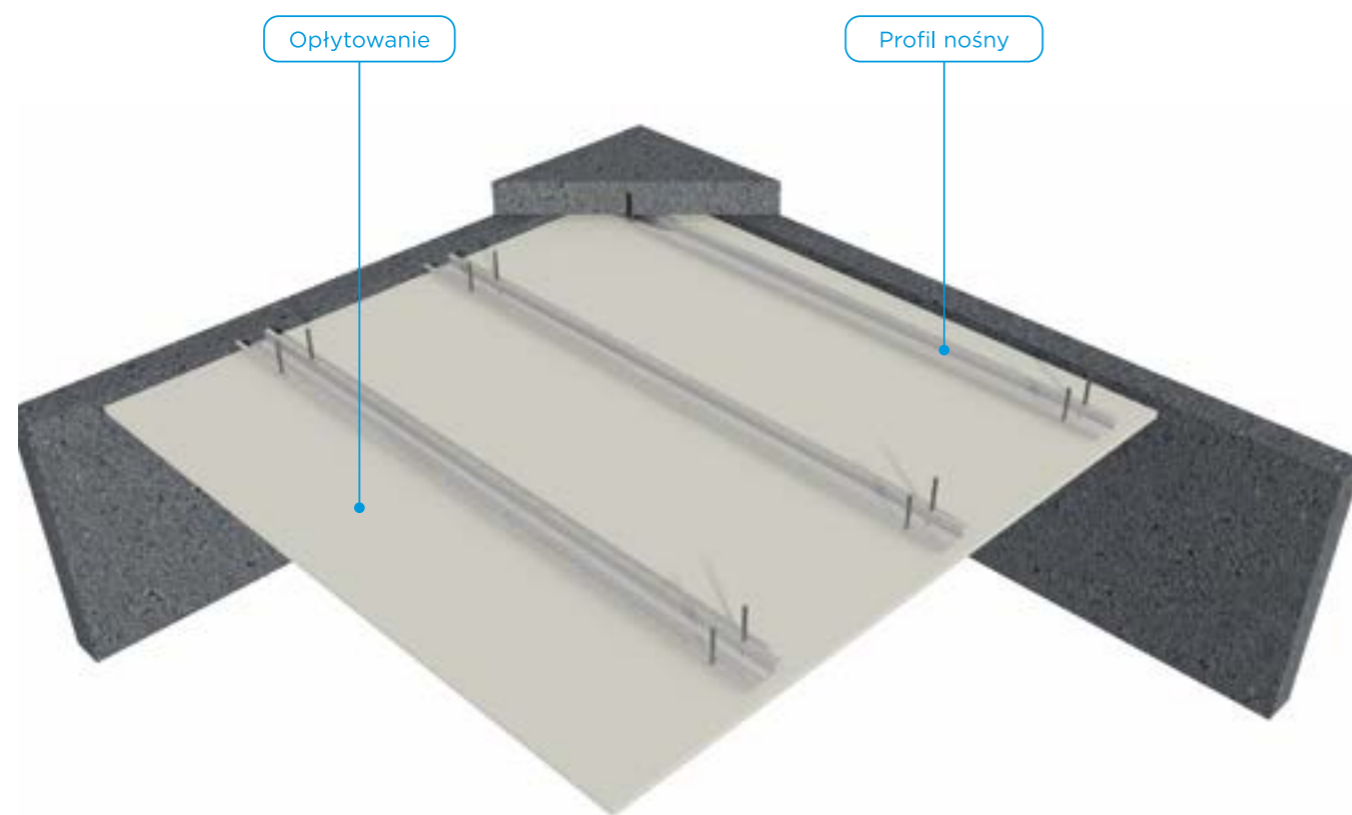

1

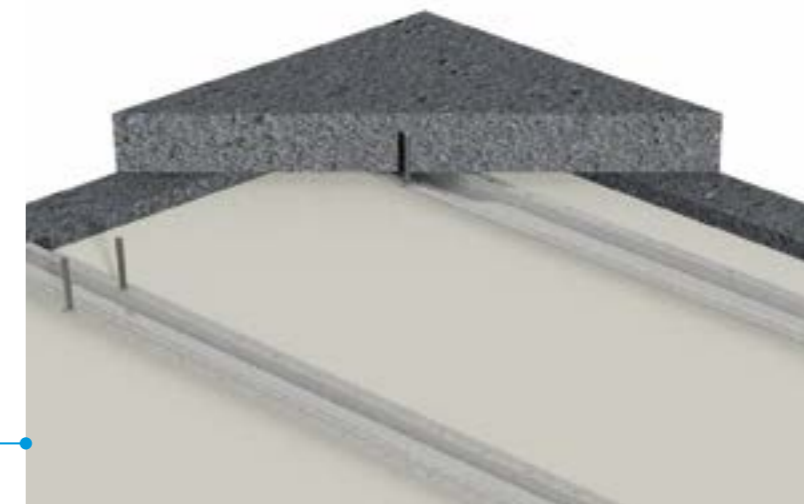
Połączenie ze ścianą - **kierunek 1**

2

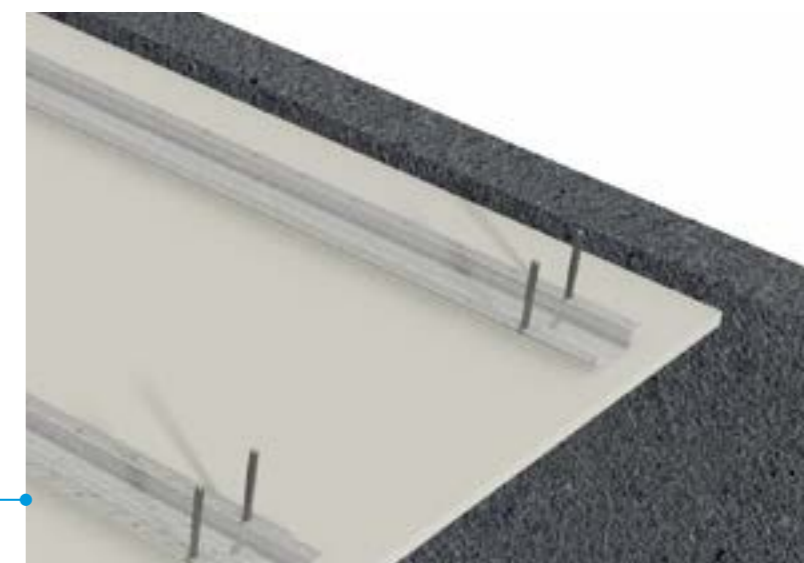
Połączenie ze ścianą - **kierunek 2**

3



Profil kapeluszowy

4.05.22 OKŁADZINA SUFITOWA

PŁYTY RIGIPS PRO (4PRO™) MOCOWANE NA PROFILACH SUFITOWYCH CD 60 I WIESZAKACH BEZPOŚREDNICH „KLICK-FIX”

Mocowanie profilu CD 60 ULTRASTIL® do stropu za pomocą łączników bezpośrednich „Klick-Fix” umożliwia zamocowanie tego profilu jak najbliżej stropu.

Minimalizuje to grubość konstrukcji przy zastosowaniu jednego rodzaju profilu na budowie.

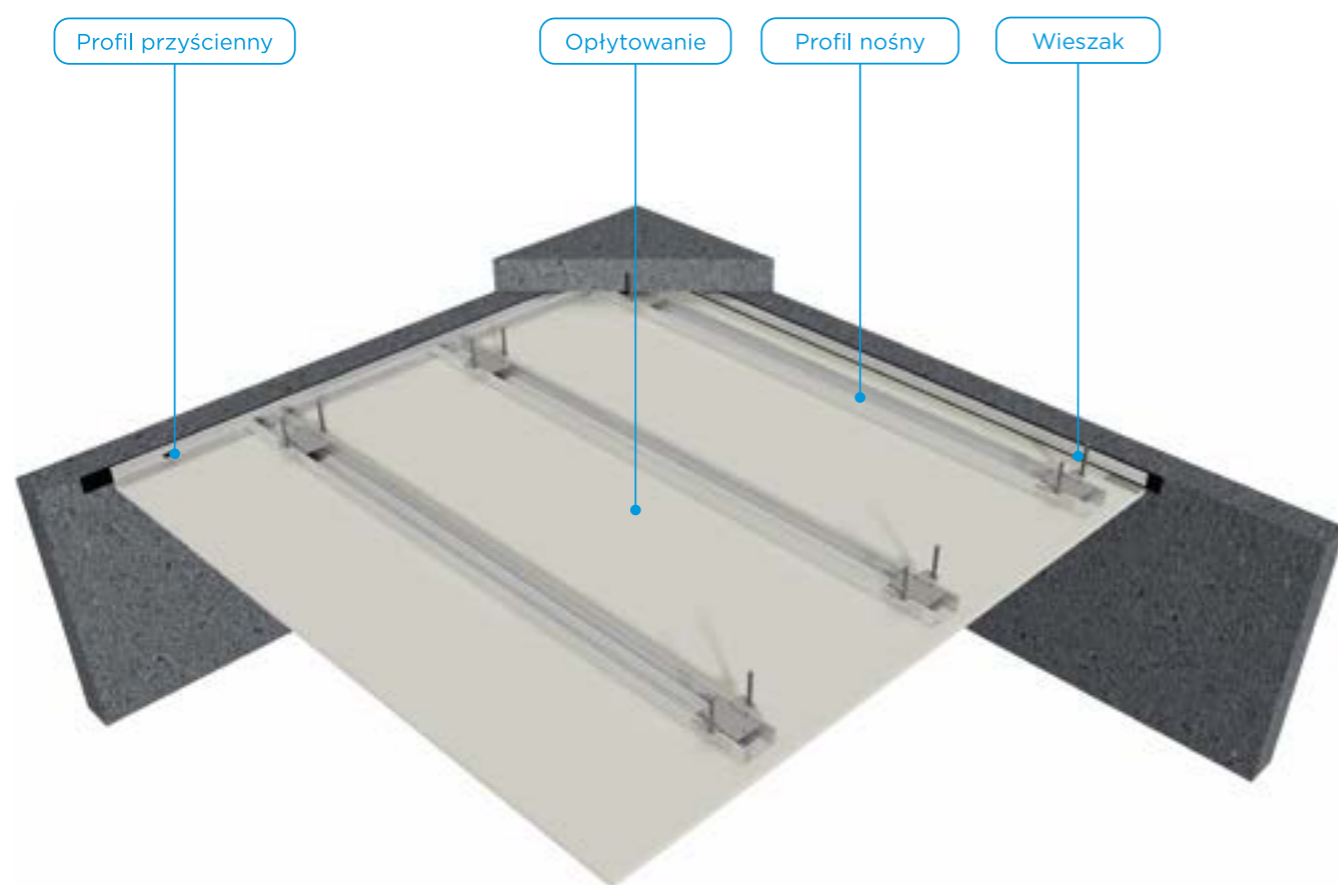

1

CD 60 - „Klick-Fix”

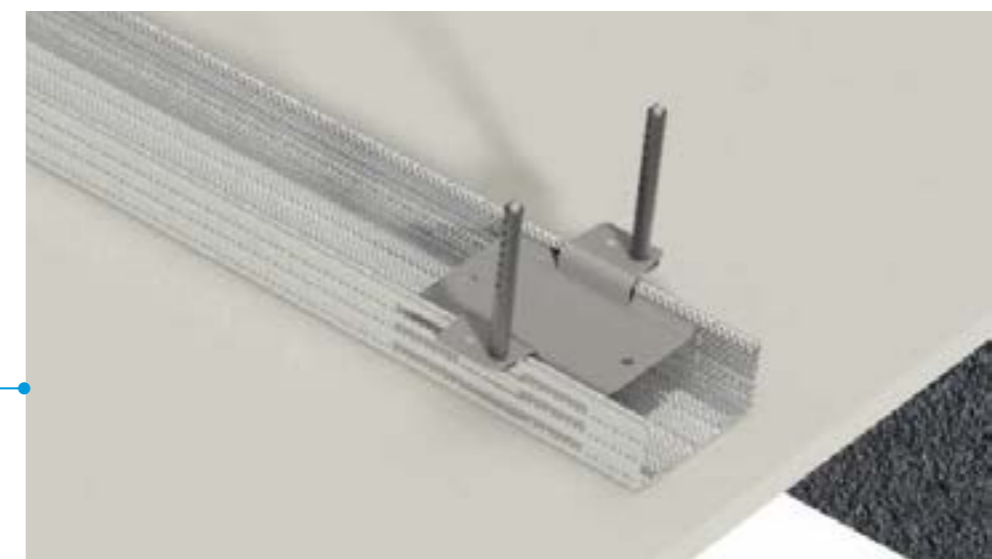

2

Połączenie ze ścianą - **kierunek 1**

3

Połączenie ze ścianą - **kierunek 2**

WIĘCEJ
INFORMACJI
O SUFITACH



PODDASZE

Zabudowa poddasza w systemie suchej zabudowy to popularne i często stosowane rozwiązanie. Przy zabudowie poddasza niezwykle ważne jest znalezienie i dopasowanie materiałów i akcesoriów. Najprostszym rozwiązaniem może być w tym przypadku wybór systemu, który zawiera wszystkie niezbędne elementy.

RIGIPS RIGISTIL to opatentowany system profili i wieszaków przeznaczonych do wykonywania okładzin ściennych i sufitów podwieszanych oraz zabudowy poddaszy z użyciem płyt gipsowo-kartonowych lub gipsowo-włóknowych RIGIPS. System RIGIPS RIGISTIL sprawdza się na każdym podłożu nośnym.

Zakres zastosowania systemu RIGIPS RIGISTIL jest szeroki i obejmuje różne typy budownictwa, a w szczególności:

- budynki mieszkalne w technologii szkieletu drewnianego,
- budynki mieszkalne w technologii tradycyjnej,
- budynki biurowe, hotele, szpitale, sklepy,
- obiekty przemysłowe, hale magazynowe.



WYZNACZENIE PRZEBIEGU ZABUDOWY ORAZ MONTAŻ WIESZAKÓW



1

WYZNACZANIE PRZEBIEGU ZABUDOWY

Zabudowę poddasza rozpoczynamy od wyznaczenia jej przebiegu tak, jakby nie było w niej okien dachowych. Znając grubość ocieplenia pod krokiewiami, możemy przystąpić do wyznaczenia linii obrysowych dla przyszłej zabudowy poddasza. Na tej podstawie dokonujemy również wyboru odpowiedniej długości wieszaków.

W tym celu możemy skorzystać z tabeli doboru wieszaków **KATALOG ROZWIĄZAŃ SYSTEMÓW DZIAŁ PODDASZA** →

Za pomocą łąty aluminiowej sprawdzamy i przenosimy płaszczyznę krokwi na ścianę. Łatę przykładamy się do spodu krokwi, jednocześnie jej brzeg opierając o ścianę. Czynności tej dokonujemy w dwóch skrajnych punktach skosu – na górze i dole przy ścianie kolankowej. Kolejność jest dowolna.

2

WYZNACZENIE LINII NIŻEJ WYSUNIĘTYCH KROKWI

Górna część łąty wyznacza linię niżej wysuniętych krokwi. Takie rozwiązanie pozwala uniknąć ściskania wełny pod niżej wysuniętymi krokiewiami i jej wybrzuszenia między profilami.



ZOBACZ FILM

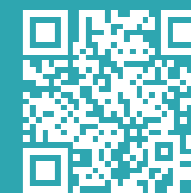

3

ZAZNACZENIE GRUBOŚCI OCIEPLENIA

Na jednej ze ścian od górnej krawędzi łąty odliczamy grubość ocieplenia pod krokiewiami i zaznaczamy ją na ścianie w skrajnych punktach zabudowy w formie znaczników. Tak naniesione znaczniki łączymy za pomocą sznura traser-skiego.



Na etapie montażu należy określić miejsca zamocowania wieszaków na krokwiach i jętkach, ich rozstaw to maks. 40 cm. Pierwszy i ostatni wieszak powinien być zamontowany w takiej odległości, żeby po wpięciu w nie profili te znajdowały się maks. 15 cm od krawędzi zabudowy.

WYZNACZENIE PRZEBIEGU ZABUDOWY ORAZ MONTAŻ WIESZAKÓW

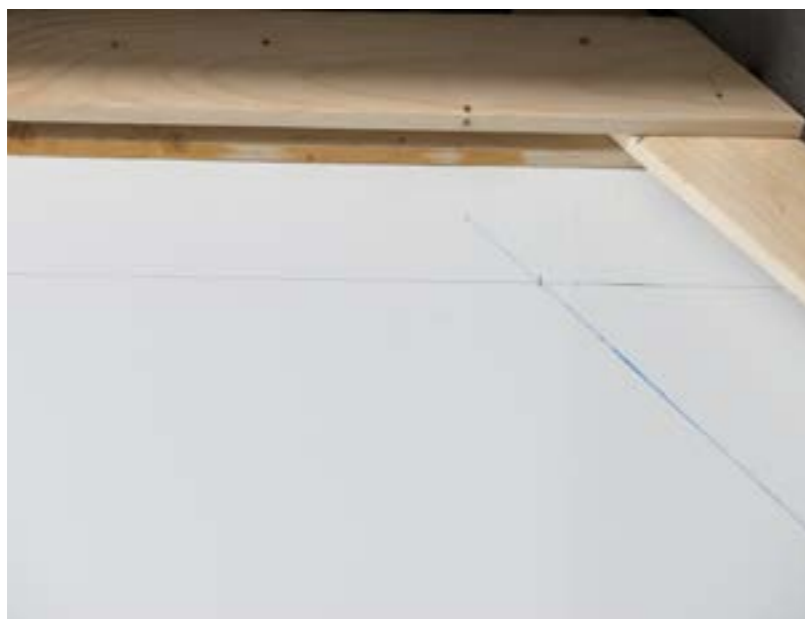

4

WYZNACZANIE PRZEBIEGU ZABUDOWY POZIOMEJ

Analogicznie wyznaczamy przebieg zabudowy poziomej, pod jętkami.



5

WYZNACZANIE PRZEBIEGU ZABUDOWY NA ŚCIANIE KOLANKOWEJ

Po wytrasowaniu przebiegu zabudowy na suficie i jednej ze ścian, przystępujemy do wyznaczenia przebiegu zabudowy na ścianie kolankowej.



6

WYZNACZENIE LINII ZABUDOWY SKOSU NA ŚCIANIE KOLANKOWEJ

W tym celu prowadzi się poziomą linię od miejsca, w którym wyznaczona zabudowa skosu styka się ze ścianą kolankową.



7

WYZNACZANIE MIEJSCA PRZECIĘCIA SUFITU I SKOSU

Kolejnym etapem jest przeniesienie linii skosu na przeciwległą ścianę. W tym celu od miejsca przecięcia linii zabudowy skosu i sufitu prowadzi się pionową linię w dół aż do wysokości obrysu zabudowy na ścianie kolankowej. Wymiar ten przenosi się na przeciwległą ścianę, wyznaczając w ten sposób miejsce przecięcia sufitu i skosu.



Alternatywnym sposobem wyznaczenia płaszczyzny zabudowy poddasza jest zastosowanie lasera płaszczyznowego. Użycie lasera umieszczonego na statywie lub na dedykowanym uchwycie ściennym zalecamy w przypadku dachów wielospadowych, szerszych pomieszczeń lub braku ściany np. przy lukarnach. Punkty naniesione na jedną ścianę możemy w łatwy sposób przenieść na drugą stronę pomieszczenia.

PRZYGOTOWANIE POD MONTAŻ FOLII PAROIZOLACYJNEJ



1

USZCZELNIANIE

Jednym ze sposobów zapewnienia szczelności połączenia paroizolacji ze ścianami jest wykonanie przed przystąpieniem do montażu profili obwodowych RIGIPS U RIGISTIL®/ UD 30 ULTRASTIL®, tak zwanych mankietów. Do przyklejenia mankietów stosuje się masę uszczelniającą [ISOVER Vario® DoubleFit+](#). Uszczelniacz aplikuje się bezpośrednio na ścianę, w formie ciągłej strugi.



2

KLEJENIE PAROIZOLACJI

Następnie przykleja się pasek folii paroizolacyjnej, np. ISOVER Stopair 1104 / Vario® XtraSafe / Vario® KM Duplex UV.

[SPRAWDŹ PRODUKTY](#) →

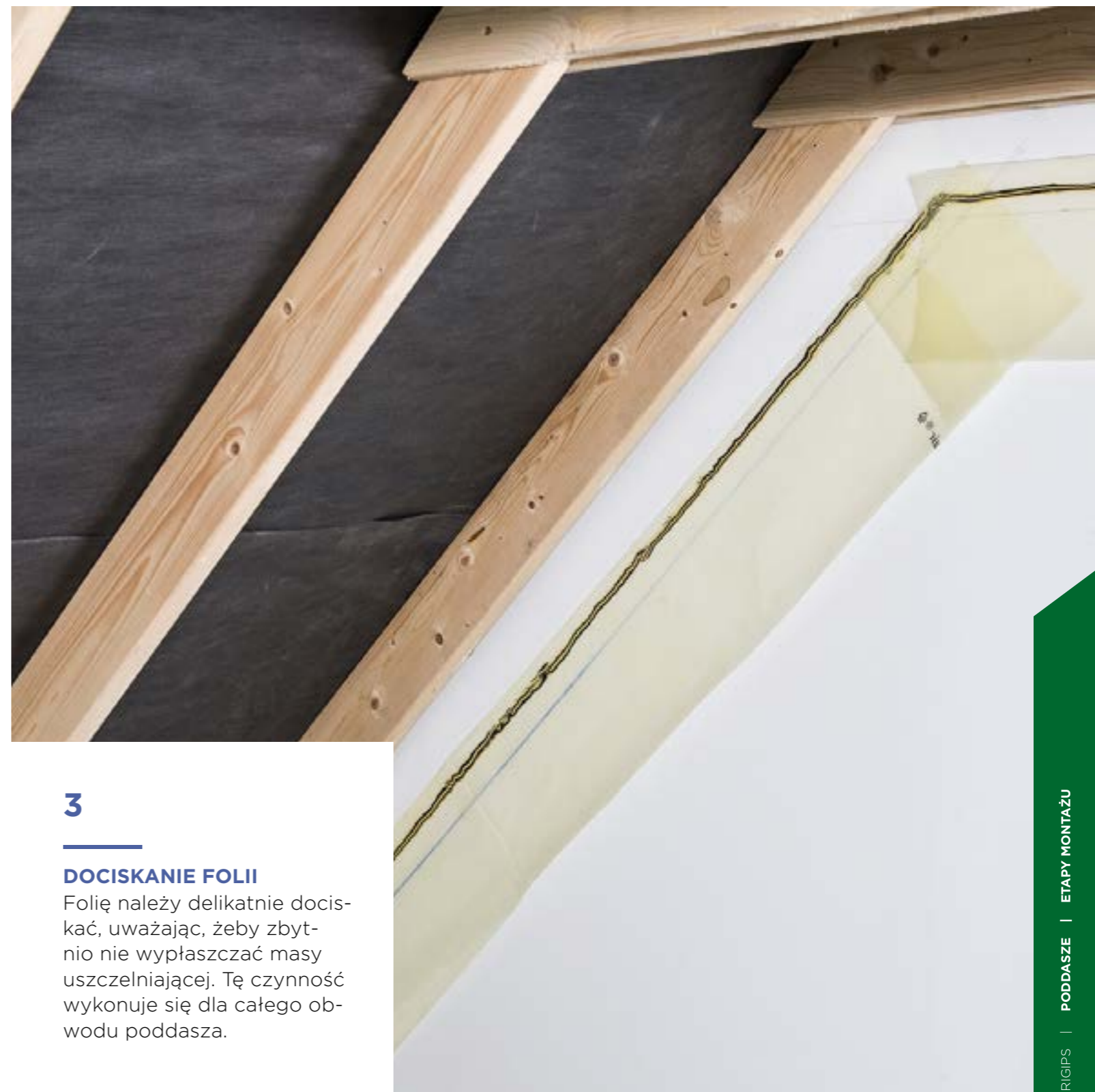

3

DOCISKANIE FOLII

Folię należy delikatnie docisnąć, uważając, żeby zbyt nie wypłaszczyć masy uszczelniającej. Tę czynność wykonuje się dla całego obwodu poddasza.

MONTAŻ PROFILI OBWODOWYCH RIGIPS U RIGISTIL® / UD 30 ULTRASTIL®



1

PRZYGOTOWANIE PROFILI

W przypadku węższych pomieszczeń możemy od razu przystąpić do montażu profili obwodowych RIGIPS U RIGISTIL® / UD 30 ULTRASTIL®, które ułatwią późniejsze wyprowadzenie płaszczyzny zabudowy.

Profile startowe RIGIPS U RIGISTIL® / UD 30 ULTRASTIL®, które będą mocowane do ścian, muszą być podklejone taśmą uszczelniającą piankową RIGIPS.



2

MONTAŻ PROFILI

Tak przygotowane profile RIGIPS U RIGISTIL® / UD 30 ULTRASTIL® należy przytwierdzić do ściany łącznikami dobranymi odpowiednio do podłoża. Profile montujemy dolną krawędzią wzdłuż wyznaczonych linii.



Kołki montujemy w odległości do 20 cm od krawędzi zabudowy, a kolejne w rozstawach nieprzekraczających 100 cm.

MONTAŻ WIESZAKÓW DO PODDASZY



1

WYZNACZANIE POŁOŻENIA SKRAJNEGO WIESZAKA

Montaż każdego wieszaka należy rozpocząć od wkręcenia w otwór fasolkowy wkrętu z płaskim łbem o długości co najmniej 40 mm. Pozwoli to na ewentualne późniejsze korekty jego ustawienia.



Do mocowania uchwytów nie powinno się stosować wkrętów TD czy TN, które z uwagi na dużą twardość mogą zostać ukłone podczas montażu.

2

WYZNACZANIE POŁOŻENIA POZOSTAŁYCH WIESZAKÓW

Po wyznaczeniu położenia pierwszego, skrajnego wieszaka, zaznaczamy położenie kolejnych wieszaków, w rozstawach co maks. 40 cm w przypadku zabudowy ogniochronnej, a w pozostałych przypadkach 50 cm (przy kręceniu płyt prostopadle do profili). Jeżeli ostatni, skrajny wieszak znajdzie się dalej niż 15 cm od krawędzi skosu, dokładamy w to miejsce dodatkowy wieszak.

Należy pamiętać, aby wieszaki montowane były zawsze tą samą stroną do płaszczyzny bocznej krokwi.



3

MONTAŻ WIESZAKÓW

Wieszaki do poddaszy montuje się do krokwi o wysunięciu równym grubości warstwy wełny mineralnej, która będzie stanowić drugą warstwę pod krokwiami.

Należy pamiętać, aby zakład wieszaka mocowanego do krokwi umożliwił zastosowanie minimum dwóch wkrętów.



Laser ułatwia wstępne ustawienie wieszaków, wyznaczając linię ich wysunięcia, a następnie wykonuje się tylko minimalną ich korektę przy użyciu łaty.

MONTAŻ PROFILI C RIGISTIL® / CD 60 ULTRASTIL®



1

ŁĄCZENIE PROFILI ZA POMOCĄ GL3

W przypadku małych płaszczyzn można zastosować metodę polegającą na jednoczesnym ustawianiu profili i części wieszaków. W przypadku, gdy szerokość poddasza jest większa niż długość profili C RIGISTIL® / CD 60 ULTRASTIL®, można je połączyć za pomocą łączników wzdłużnych GL3.

2

MONTAŻ PROFILI C / CD 60 W PROFILACH U / UD 30

W wyznaczone profile RIGIPS U RIGISTIL® / UD 30 ULTRASTIL® wsuwamy skrajne profile nośne C RIGISTIL® / CD 60 ULTRASTIL® (górny i dolny), z zachowaniem luzu montażowego.



3

USTAWIENIE PROFILI W PŁASZCZYŹNIE

Za pomocą długiej łąty i lasera ustawiamy profile do płaszczyzny i linii, jednocześnie blokując ich pozycję poprzez montaż kolejnych wieszaków.

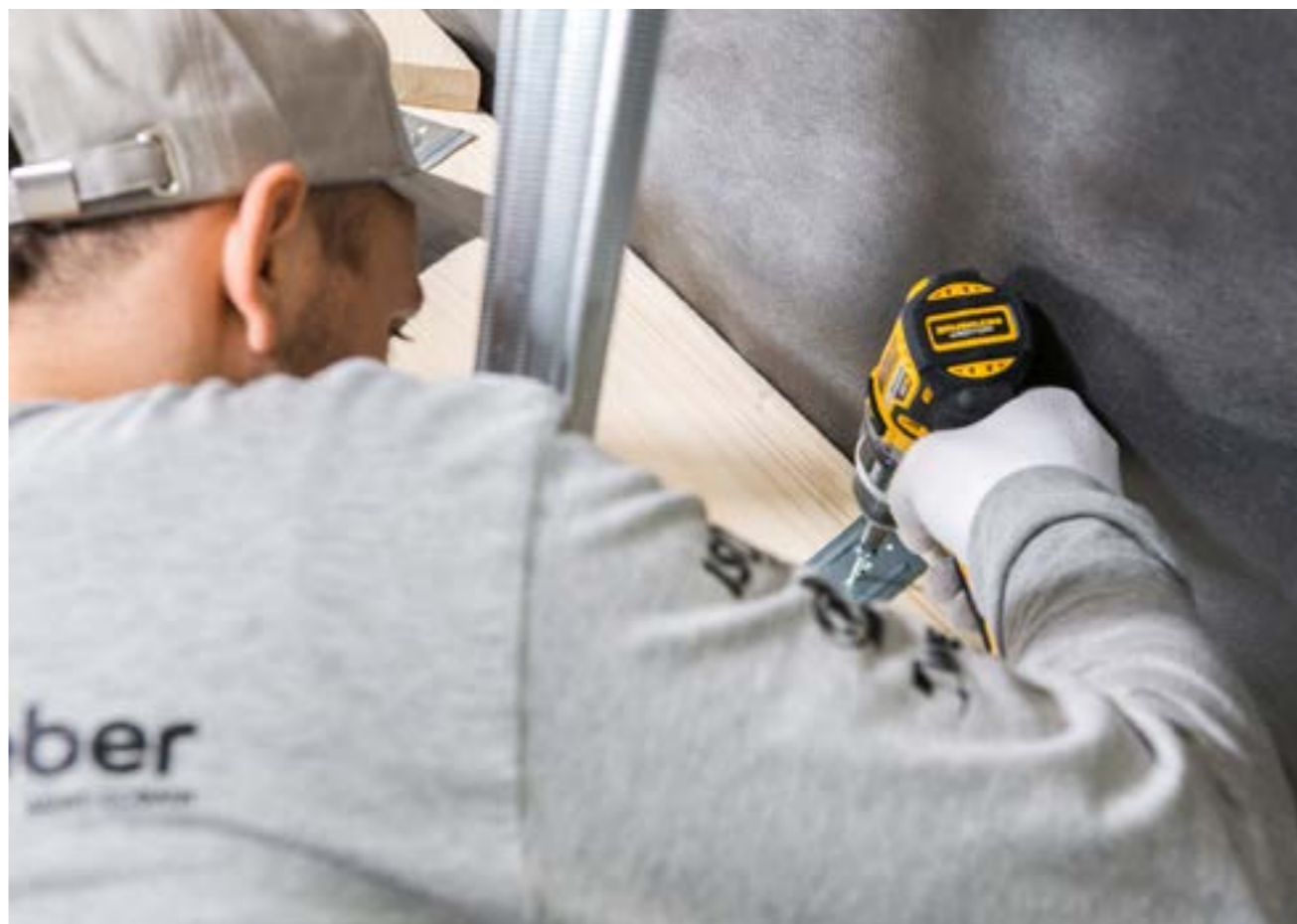

MONTAŻ PROFILI C RIGISTIL® / CD 60 ULTRASTIL



4

KONTROLA UŁOŻENIA PROFILI

Po wpięciu wszystkich wieszaków kontrolujemy ostatecznie ułożenie profili, również względem siebie. Kontroli dokonujemy poprzez przyłożenie łąty wzdłuż oraz w poprzek profili. Następnie blokujemy ich pozycję poprzez dokręcenie drugiego wkrętu do wieszaków.

5

MONTAŻ PROFILI POŚREDNICH

Mając zamontowane skrajne profile wyznaczające płaszczyznę skosu, możemy przystąpić do montażu profili pośrednich C RIGISTIL® / CD 60 ULTRASTIL®. Jeżeli profile przylegają do łąty, a ich odległość między sobą jest prawidłowa, można ostatecznie dokręcić środkowe wieszaki. Jeśli profile pośrednie wchodzą w światło okna połaciowego, ich precyzyjne docięcie wykonuje się na późniejszym etapie.



6

KONTROLA PŁASZCZYZNY PROFILI

Po zamocowaniu wszystkich profili C RIGISTIL® / CD 60 ULTRASTIL® ostatecznie weryfikujemy ich płaszczyznę, analogicznie jak w przypadku profili skrajnych.

Szczególną uwagę należy zwrócić na kontrolę płaszczyzny w otworze okiennym. Czynność powtarzamy przy zabudowie sufitu na jętkach.



ZABUDOWA OKNA DACHOWEGO

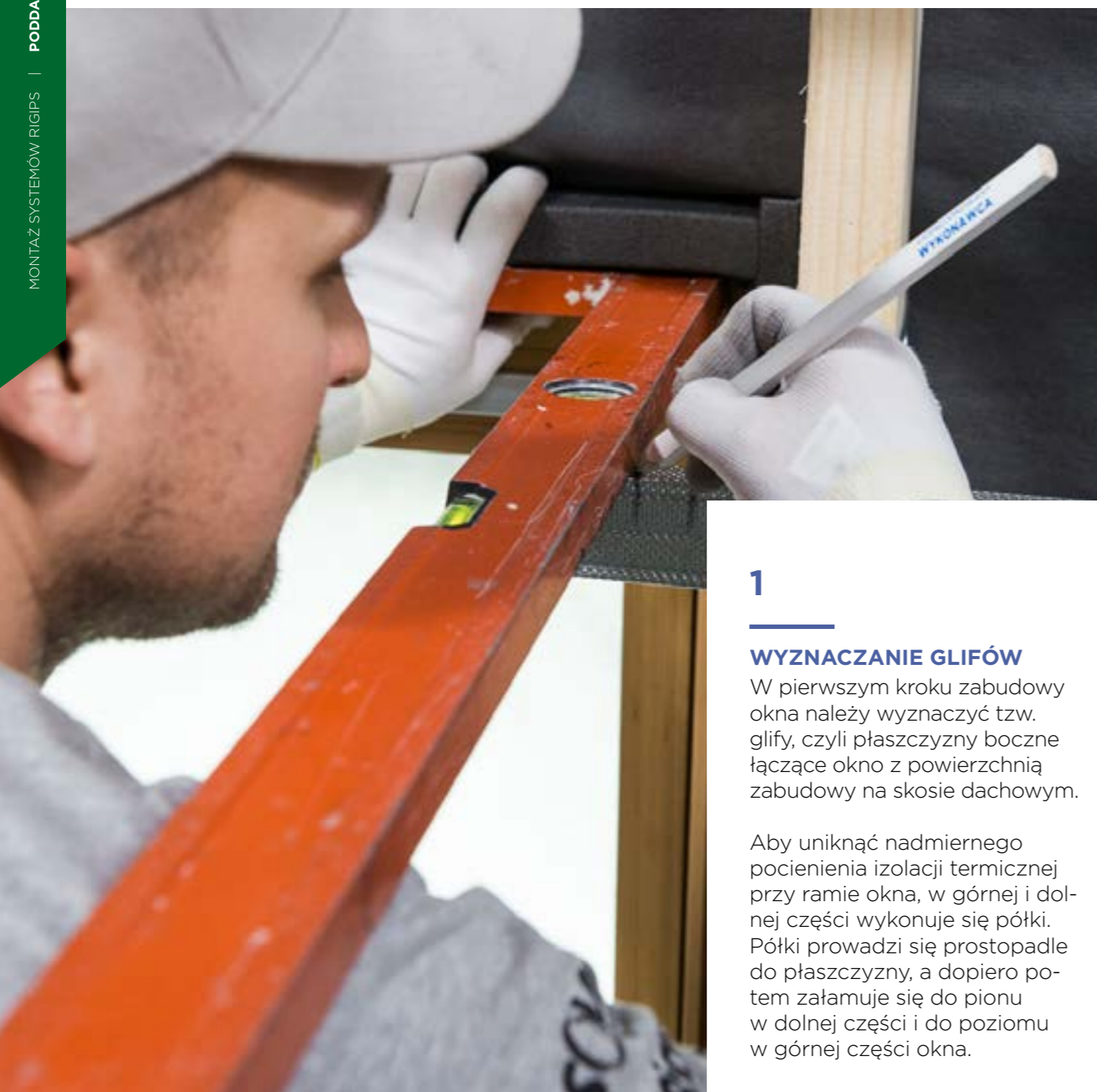

1

WYZNACZANIE GLIFÓW

W pierwszym kroku zabudowy okna należy wyznaczyć tzw. glify, czyli płaszczyzny boczne łączące okno z powierzchnią zabudowy na skosie dachowym.

Aby uniknąć nadmiernego pocienienia izolacji termicznej przy ramie okna, w górnej i dolnej części wykonuje się półki. Półki prowadzi się prostopadle do płaszczyzny, a dopiero potem załamuje się do pionu w dolnej części i do poziomu w górnej części okna.

2

WYZNACZANIE PRZEBIEGU ZABUDOWY

Chcąc wyznaczyć przebieg zabudowy okna połaciowego, do frezu w ramie okiennej przykładamy kątownik, następnie zaznaczamy jego położenie na profilach C RIGISTIL® / CD 60 ULTRASTIL®.

Analogicznie postępujemy na górze okna. Ze względów estetycznych od naniesionego znacznika warto cofnąć się od 3 do 5 mm + grubość płyty. Dzięki temu po zamontowaniu narożnika krawędź okładziny między glifami nie będzie mniejsza niż wymiar okna.



3

NANOSZENIE ZNACZNIKÓW

Znaczniki wykonane wcześniej na profilach skrajnych przenosi się za pomocą łąty na profile pośrednie. Naniesione znaczniki wyznaczają linię cięcia profili.



ZABUDOWA OKNA DACHOWEGO



4

PRZYCINANIE PROFILI

Wszystkie profile C RIGISTIL® / CD 60 ULTRASTIL® wchodzące w światło okna należy przyciąć zgodnie z naniesionymi znacznikami.



5

WYZNACZANIE PRZEBIEGU ZABUDOWY NA KROKWIACH

Za pomocą kątownika wyznaczamy przebieg zabudowy na krokwiach, uwzględniając grubość płyty.

6

WYZNACZANIE PRZEBIEGU PÓŁKI PRZYOKIENNEJ

Od miejsca, w którym planujemy zakończenie półki przyokiennej, wyprowadzamy pionową linię aż do miejsca przecięcia z zabudową skosu.

Jeżeli w miejscu przecięcia płaszczyzn nie znajduje się profil C RIGISTIL® / CD 60 ULTRASTIL®, należy zamontować w tym miejscu dodatkowy fragment profilu. Profil ten będzie krawędzią utwierdzenia dla profili U RIGISTIL® / UD 30 ULTRASTIL®, wyznaczających zewnętrzny obrys zabudowy okna.



7

KOLIZJE PRZEBIEGU ZABUDOWY Z WIESZAKAMI

W miejscach kolizji przebiegu zabudowy z wieszakami przewieszamy je na drugą stronę krokwi. Analogicznie postępujemy na dole.



ZABUDOWA OKNA DACHOWEGO

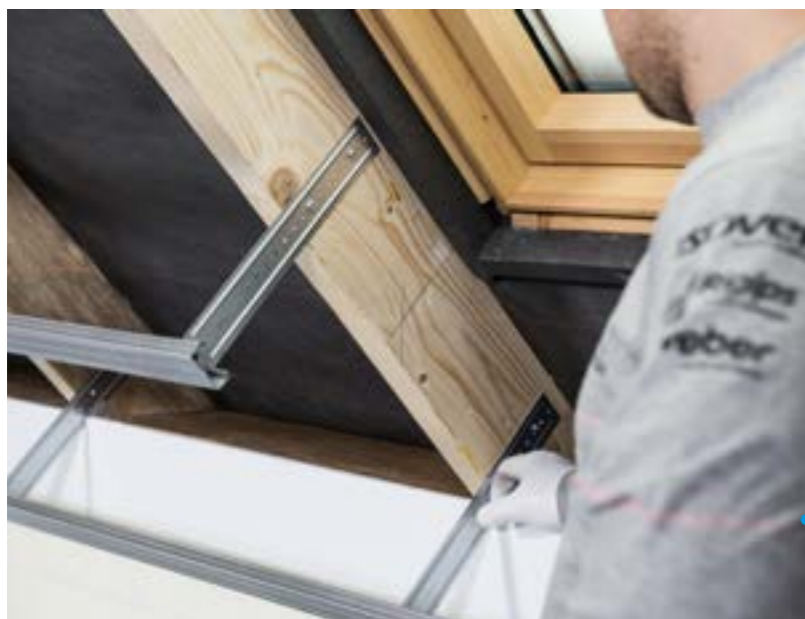

8

PRZENOSZENIE PRZEBIEGU ZABUDOWY

Wyznaczony przebieg zabudowy na krokwi przenosimy na przeciwległą krokiew, np. za pomocą lasera.



9

WYZNACZANIE PRZEBIEGU DOCELOWEJ ZABUDOWY

Na górze okna postępujemy analogicznie, z tym że od miejsca zakończenia półki linię prowadzimy w poziomie, a nie w pionie. Prowadzona linia wyznacza jednocześnie przebieg docelowej zabudowy oraz miejsce montażu w nadprożu dodatkowego profilu C RIGISTIL® / CD 60 ULTRASTIL®.



10

MONTAŻ PROFILI

Wzdłuż wyrysowanych wcześniej linii, na powierzchni bocznej krokwi montuje się profile U RIGISTIL® / UD 30 ULTRASTIL®.



ZABUDOWA OKNA DACHOWEGO



11

MONTAŻ FRAGMENTÓW PROFILI

W przygotowaną ramę zabudowy, na górze i na dole okna, wsuwamy docięte na wymiar fragmenty profili C RIGISTIL® / CD 60 ULTRASTIL®.

12

MONTAŻ PROFILU U / UD 30

Na końce profili C RIGISTIL® / CD 60 ULTRASTIL, stanowiące zabudowę skosu poddasza, nakłada się przygotowany profil U RIGISTIL® / UD 30 ULTRASTIL®.



13

SKRĘCANIE PROFILI

Zagięte końcówki profilu U RIGISTIL® / UD 30 ULTRASTIL® skręca się z profilem głównym C RIGISTIL® / CD 60 ULTRASTIL® za pomocą blachowkrętów typu „pchełka”. Przed skręceniem należy skontrolować kąt względem okna.

Po przygotowaniu całej konstrukcji nośnej można przystąpić do układania ocieplenia.



UŁOŻENIE IZOLACJI Z WEŁNY MINERALNEJ ISOVER



1

PRZYGOTOWANIE MATY

Folię, którą owinięta jest mata z wełny mineralnej szklanej ISOVER w rolce, rozcina się wzdłuż krawędzi cięcia maty.

2

ROZPRĘŻANIE MATY

Matę z wełny mineralnej szklanej ISOVER po wyjęciu z rolki należy rozwinąć, kilkakrotnie strzepnąć i odczekać, aż mata rozpręży się do swojej deklarowanej grubości.

[SPRAWDŹ PRODUKT](#) →

3

CIĘCIE WEŁNY

Wełnę mineralną ISOVER między krokiewkami montuje się odcinkami. Wełnę docina się prostopadle do dłuższej krawędzi maty na odcinki o szerokości większej o 1 do 2 cm od rozstawu krokwi, tak aby termoizolacja mogła być zamontowana z lekkim wciskiem.

Pod rozwiniętą rolką wełny warto ułożyć płytę g-k lub OSB, aby nie tępić noża podczas cięcia.

4

IZOLACJA MURŁATY

Należy pamiętać o szczelnym zaizolowaniu murłaty w celu zapewnienia ciągłości izolacji. Wełnę mineralną należy dociąć w zależności od kąta nachylenia dachu.

Pełna oferta wełen
do ocieplenia poddasza

PEŁNA
OFERTA



UŁOŻENIE IZOLACJI Z WEŁNY MINERALNEJ ISOVER



5

REKOMENDOWANE ZASTOSOWANIE IZOLACJI

Rekomendowane jest zastosowanie izolacji dachu skośnego z wełny mineralnej ISOVER w dwóch warstwach – pierwsza między krokwiemi i druga pod krokwiemi, o łącznej grubości około 30 cm.

Sprężystość wełny mineralnej szklanej ISOVER pozwala na jej szczelne przyleganie do boków krokwi. Ułożenie powinno gwarantować szczelność połączeń i brak jakichkolwiek pustek lub szczelin, które umożliwiłyby straty ciepła.

Jeżeli na krokwiach jako krycie wstępne zastosowana jest membrana wysokopropuszczalna, np. ISOVER Draftex Profi, wełna mineralna może być montowana na styk z membraną.

6

UKŁADANIE PIERWSZEJ WARSTWY WEŁNY MIĘDZY KROKWIAMI

Przy niewielkich rozstawach krokwi niektóre rodzaje wełny mineralnej szklanej (np. Super-Mata Plus PRO, Super-Mata PRO, Super-Mata Plus, Super-Mata, Profit-Mata dla grubości ≥ 100 mm docięte z odpowiednim naddatkiem) utrzymują się pomiędzy konstrukcją krokwi, eliminując konieczność stosowania sznurka lub drutu.

7

CIĘCIE DRUGIEJ WARSTWY WEŁNY

Po ułożeniu pierwszej warstwy wełny przystępujemy do układania drugiej warstwy pod krokwiemi. W drugiej warstwie wełnę docinamy podobnie jak w pierwszej, z tym że jej szerokość ze względu na osiowy 40 cm rozstaw między profilami będzie wynosić około 41 cm.

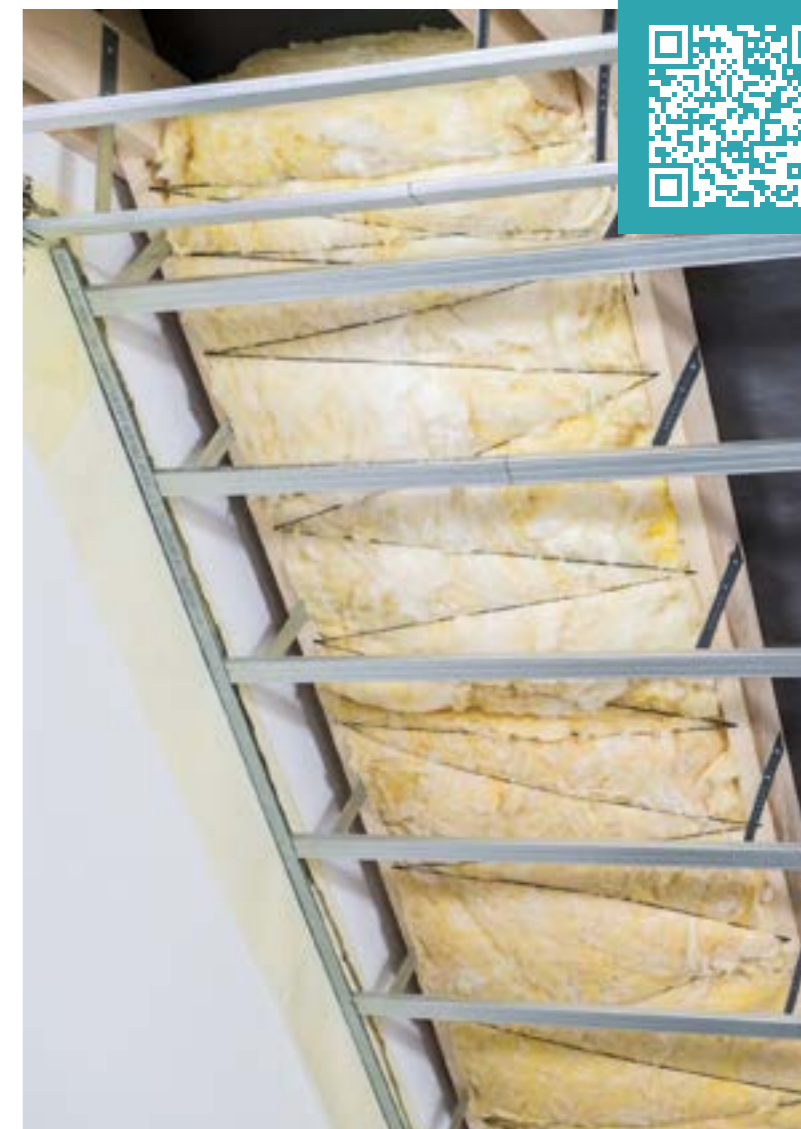

ZOBACZ
FILM



UŁOŻENIE IZOLACJI Z WEŁNY MINERALNEJ ISOVER



8

REKOMENDOWANE ZASTOSOWANIE IZOLACJI

Wełnę mineralną układamy wzdłuż profili, prostopadłe do pierwszej warstwy wełny. Ze względu na 1 cm nadmiar połączenia wełny będą wypadały na środku profili Rigips C RIGISTIL® / CD 60 ULTRASTIL®.

9

NACINANIE KRAWĘDZI WEŁNY

Na wysokości każdego wiszaka zaleca się płytko naciąć krawędź wełny, aby mogła go delikatnie otulić. Ułożenie powinno gwarantować szczelność połączeń i brak jakichkolwiek pustek lub szczelin, które umożliwiłyby straty ciepła.

**Systemowy
Dom** PODDASZE

A Ty ile masz czasu
na ucieczkę przed
pożarem?



CERTYFIKAT
REI 30

**BEZPIECZNE WYJŚCIE
Z DOMU DO 30 MIN***

KOMPLETNY SYSTEM DO ZABUDOWY PODDASZY

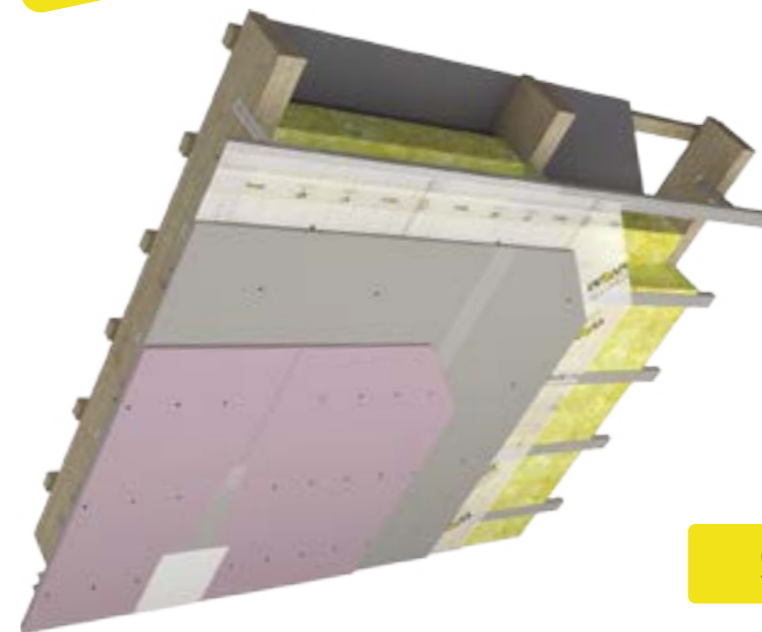

1 ZAMÓW
CAŁY PAKIET
W PUNKCIE

2 ODBIERZ
MATERIAŁY
NA BUDOWIE

3 ZBUDUJ I ODBIERZ
CERTYFIKAT
OGNIOOCHRONNOŚCI

SYSTEMOWYDOM.PL

* REI 30 to klasa wyrażająca czas 30 min, w którym elementy nośne spełniające funkcje oddzielające, zachowują: nośność, szczelność i izolacyjność ogniową, wg normy: nośność-R, szczelność-E, izolacyjność-I, pod warunkiem niedokonywania jakichkolwiek zmian w konstrukcji.

ISOVER
SAINT-GOBAIN

RIGIPS
SAINT-GOBAIN

WEBER
SAINT-GOBAIN

SAINT-GOBAIN

MONTAŻ FOLII PAROIZOLACYJNEJ ISOVER



1

PRZYGOTOWANIE PROFILI

Na powierzchnię profili wklejamy taśmę dwustronną ISOVER/RIGIPS do zamocowania folii paroizolacyjnej. Profile, do których będzie przyklejana taśma, powinny być odtłuszczone.



3

MONTAŻ PAROIZOLACJI NA SKOSACH

Po ściągnięciu papieru woskowanego z taśmy ochronnej należy starannie rozciągnąć i napiąć folię paroizolacyjną wzdłuż profilu skrajnego. Zapewni jej to gładką powierzchnię na całym skosie.

2

MONTAŻ PAROIZOLACJI PRZY OKNIE POŁACIOWYM

Montaż paroizolacji możemy rozpocząć od wykończenia styku paroizolacji i okna połączeniowego. Paroizolację możemy przykleić do ramy okiennej za pomocą uszczelnacza lub za pomocą taśmy ISOVER Vario® MultiTape lub Vario® BOND. Niezależnie od rozwiązania, należy się upewnić, że paroizolacja jest zamontowana szczelnie, zachowując ciągłość.

ZOBACZ
FILM

MONTAŻ FOLII PAROIZOLACYJNEJ ISOVER



4

POŁĄCZENIE PAROIZOLACJI Z MANKIETAMI

Przygotowane wcześniej mankiety ułatwiają zachowanie szczelności paroizolacji na styku ze ścianami. Jeżeli zachodzi taka konieczność, narożniki możemy dodatkowo uszczelnić za pomocą [ISOVER Vario® DoubleFit+](#).

5

ŁĄCZENIE ARKUSZY PAROIZOLACJI

Łączenia między poszczególnymi pasami paroizolacji powinny zachodzić na siebie na zakład ok. 10 cm i zostać sklejone taśmą jednostronną, np. Vario® KB1, Vario® XtraTape, na zewnątrz zakładu.

Należy zwrócić szczególną uwagę, czy taśma dobrze przylega, uniemożliwiając przepływ powietrza pod nią.



6

WYKONANIE POŁĄCZENIA ŚLIZGOWEGO

Po przyklejeniu folii paroizolacyjnej na całej płaszczyźnie konstrukcji poddasza, na styku ze ścianami stosujemy taśmę samoprzylepną RIGIPS PRO do połączeń ślizgowych.

Wykonanie połączenia ślizgowego minimalizuje ryzyko powstawania niekontrolowanych spękań na łączeniu zabudowy poddasza ze ścianami.



PŁYTOWANIE



1

REKOMENDOWANE PŁYTY G-K

Do zabudowy poddasza rekomendujemy płyty RIGIPS 4PRO™ Fire+ typ DF lub PRO Fire+ typ DF.

[Sprawdź ofertę PŁYT 4PRO →](#)

2

MONTAŻ PŁYT G-K W GLIFIE

Płyta, która stanowić będzie glif otworu okiennego, wymaga precyzyjnego rozmierzenia i docięcia. Należy ją wsunąć w falc ramy okiennej i docisnąć, a następnie przykręcić do widocznego profilu U RIGISTIL® / UD 30 ULTRASTIL®.

3

MONTAŻ PÓŁEK OKIENNYCH

Następnie płytujemy półki nad i pod oknem.



4

MONTAŻ PŁYT CZOŁOWYCH

W dalszej kolejności montujemy płyty czołowe.

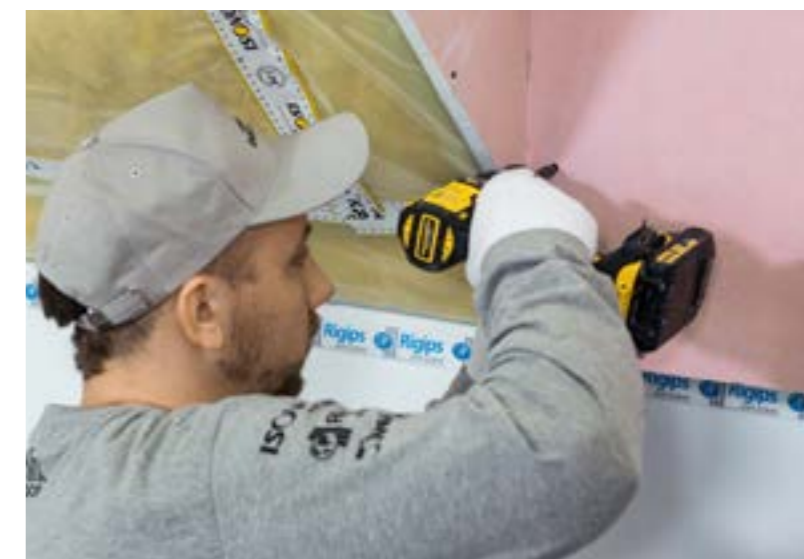

5

DOCIĘCIE PŁYT G-K

Montowane płyty mogą mieć większy wymiar, co ułatwi ich precyzyjne docięcie na konstrukcji, uważając przy tym, by nie przeciąć folii paroizolacyjnej.

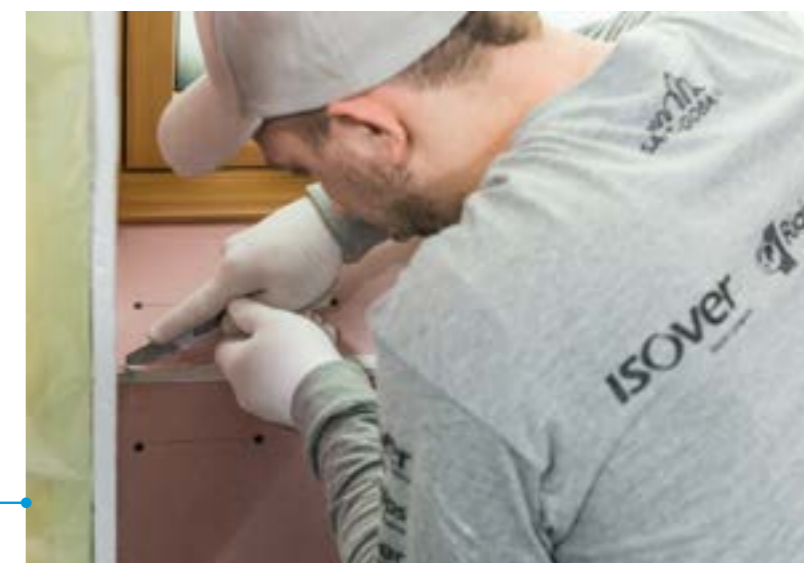

PŁYTOWANIE



6

MONTAŻ PŁYT G-K NA SKOSIE

Następnie przystępujemy do przykręcania płyt gipsowo-kartonowych na skosie.

Przykręcone płyty muszą być tak rozmierzone i przymocowane, aby ich boczna krawędź wchodziła w światło otworu okiennego na co najmniej 15 cm. Wystający fragment płyty należy później wyciąć.



7

ZASADY MONTAŻU PŁYT GIPSOWO-KARTONOWYCH

Krawędzie proste w płytach RIGIPS PRO należy sfazować w kształt litery V, na głębokość ok. 2/3 grubości płyty. W przypadku krawędzi 4PRO™ fazowania nie wykonuje się.

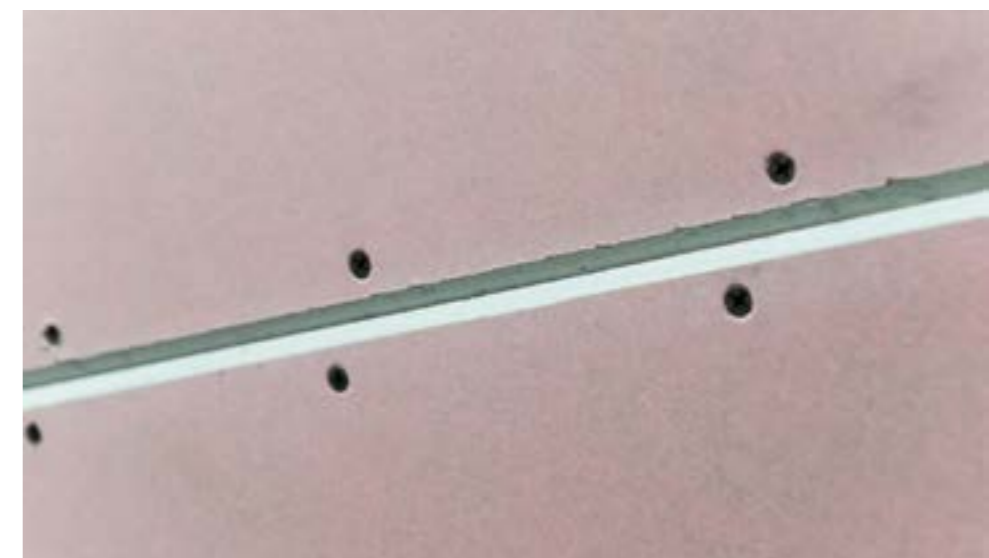

8

ZASADY MONTAŻU WKRĘTÓW

Rozstaw wkrętów TN 25 na skosach dachowych i sufitach na poddaszu nie może być większy niż 15 cm w warstwie zewnętrznej i 40 cm w warstwach wewnętrznych.



PŁYTOWANIE

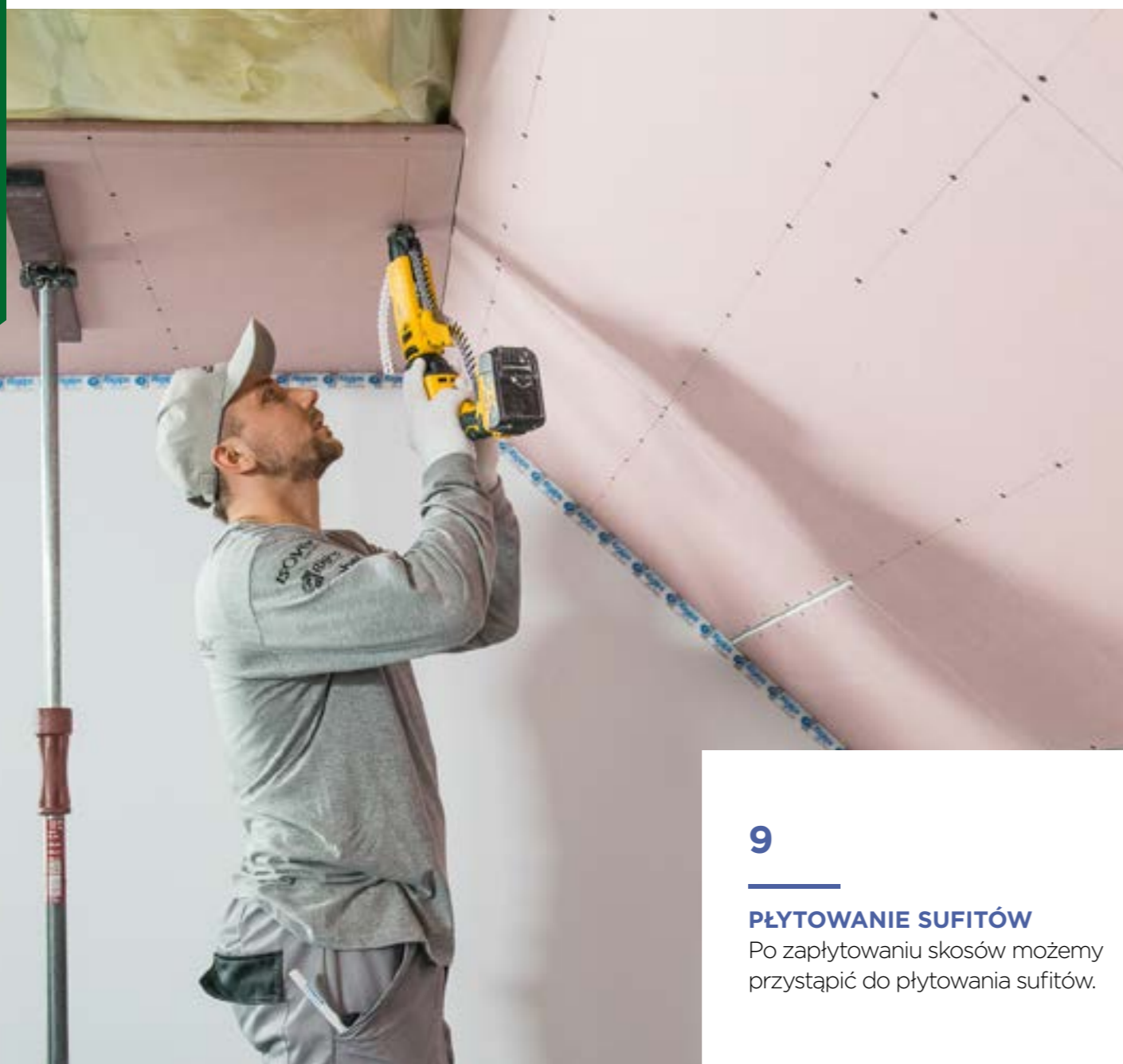

9

PŁYTOWANIE SUFITÓW

Po zapłytowaniu skosów możemy przystąpić do płytowania sufitów.



NALEŻY PAMIĘTAĆ O ZASADACH PLANOWANIA UŁOŻENIA PŁYT:

- krawędzie płyt RIGIPS powinny do siebie ściśle przylegać,
- nie dopuszcza się do powstawania spoin krzyżowych,
- przesunięcia poprzecznych krawędzi płyt nie mogą być mniejsze niż rozstaw profili C RIGISTIL® / CD 60 ULTRASTIL, np. dla rozstawu profili co 40 cm minimalne przesunięcie krawędzi poprzecznych będzie wynosić 40 cm,
- spoiny wzdłużne na sąsiednich płaszczyznach powinny być względem siebie przesunięte,
- w przypadku zabudowy ogniowej, dla płyt bez krawędzi 4PRO, płyty dodatkowo fazuje się na krótszym boku,
- dopuszczalne jest montowanie docinków o szerokości nie mniejszej niż 30 cm, w trakcie montażu płyt na suficie należy zadbać o przesunięcie ich połączeń względem płyt skosu,
- aby uzyskać odpowiednie połączenie sufitu ze skosem dachowym, szczelina między płytami na załamaniu nie może być większa niż 1 cm.

10

WYCINANIE PŁYT W ŚWIETLE OKNA

Po zakończeniu płytowania skosu możemy wyciąć płyty zamykające światło okna.



SZPACHLOWANIE



VARIO - masa szpachlowa konstrukcyjna, wysokowytrzymała (typ 4B) do spoinowania płyt gipsowo-kartonowych



1

SZPACHLOWANIE DO POZIOMU Q1

Po zakończeniu płytowania możemy przystąpić do szpachlowania do poziomu Q1 z wykorzystaniem masy konstrukcyjnej RIGIPS VARIO.

2

PRZYGOTOWANIE KRAWĘDZI

Krawędzie sfazowane należy odpylić, zagruntować lub zwilżyć wodą bezpośrednio przed szpachlowaniem. Dzięki temu zmniejszona zostanie chłonność widocznego rdzenia płyty.



3

UZUPEŁNIENIE KRAWĘDZI

Wstępnie uzupełniamy krawędzie fazowane masą konstrukcyjną VARIO lub RIGIPS Q1 Zaczyna i pozostawiamy do związania gipsu.



4

WYPEŁNIENIE SPOIN

Po związaniu masy w krawędziach fazowanych, przechodzimy do właściwego wykonania poziomu Q1. Spoiny wypełniamy masą szpachlową.



SZPACHLOWANIE



5

WTAPIANIE TAŚMY SPOINOWEJ

Wtapiamy taśmę spoinową szklaną RIGIPS o szerokości 50 mm.



6

NAKŁADANIE MASY KONSTRUKCYJNEJ

Tak wtopioną taśmę zbrojącą należy jeszcze raz przeciągnąć masą konstrukcyjną RIGIPS VARIO lub RIGIPS Q1. Zaczyna i po zebraniu jej nadmiaru z powierzchni płyty należy pozostawić do wyschnięcia.

7

SZPACHLOWANIE WKRĘTÓW

Równoległe ze szpachlowaniem spoin szpachlujemy łby wkrętów oraz szczelinę ślizgową.



ZOBACZ
FILM



SZPACHLOWANIE



8

MONTAŻ NAROŻNIKÓW

Po związaniu masy szpachlowej możemy przystąpić do osadzania uniwersalnych narożników No-Coat na masie Premium Light. Taśma Narożnikowa HABITO No-Coat daje możliwość montażu narożników o długości nawet 30 m bez żadnego łączenia.

Jest elastyczna, utworzy każdy kąt i idealnie sprawdzi się do montażu na styku skosu i sufitu oraz obróbki okna połaciowego.



9

OSADZANIE NAROŻNIKÓW

Do osadzenia narożników możemy również wykorzystać dedykowane rolki dociskowe RIGIPS.



10

POKRYCIE SPOIN I NAROŻNIKÓW MASĄ FINISZOWĄ

Następnie wszystkie spoiny i narożniki pokrywamy masą finiszową do wymaganego standardu szpachlowania. W zależności od wymagań prace szpachlarskie wykonuje się w standardzie Q2, Q3 lub Q4.



SZPACHLOWANIE



11

SZPACHLOWANIE DO STANDARDU Q2

Standard Q2 – po wyschnięciu powierzchni spoin przystępuje się do szpachlowania masą finiszową połączeń płyt g-k na szerokość około 40 cm. Do tego celu używa się masy gotowej [RIGIPS Premium Light](#), [RIGIPS Q2-Q3 Kończy](#), [ProMix Finish Plus](#) lub [RIGIPS Gotowa Q2-Q3 Kończy](#).

12

SZPACHLOWANIE CAŁOPOWIERZCHNIOWE DO STANDARDU Q3-Q4

Standard Q3-Q4 – po wyschnięciu powierzchni spoin przystępuje się do szpachlowania całości powierzchniowej w jednej warstwie (standard Q3) lub dwóch warstwach (standard Q4). Do tego celu używa się masy gotowej [RIGIPS Premium Light](#), [RIGIPS Q2-Q3 Kończy](#), [ProMix Finish Plus](#) lub [RIGIPS Gotowa Q2-Q3 Kończy](#).



SZPACHLOWANIE



13

SZLIFOWANIE

Po wyschnięciu przystępuje się do szlifowania mechanicznego. Do tego celu używa się papieru ściernego o gramaturze 200-220 (szlifowanie maszynowe) lub gramaturze 150-200 (szlifowanie ręczne).



SZPACHLOWANIE



14

**USUNIĘCIE TAŚMY
DO POŁĄCZEŃ ŚLIZGOWYCH
I WYKOŃCZENIE
POWIERZCHNI ZABUDOWY**

Po zakończeniu prac szpachlarskich należy usunąć taśmę RIGIPS PRO do połączeń ślizgowych. W pierwszej kolejności należy odciąć nadmiar taśmy nożykiem. Tak przygotowaną powierzchnię można po odpyleniu i zagruntowaniu pokryć powłoką malarską.

ISOVER
SAINT-GOBAIN

POLECAM!
Piotr Ślusarczyk

Właściciel firmy wykonawczej
FRB Ślusarczyk

NOWOŚĆ

Super-Mata PRO / Super-Mata Plus PRO
bez komPROmisów
z mocą welonu!

**Nowe maty z wełny
mineralnej szklanej do
izolacji cieplnej poddaszy!**

Wełny ISOVER PRO to produkty o doskonałych parametrach termicznych pokryte jednostronnie welonem szklanym, który zapewnia **najwyższy komfort pracy i estetykę zaizolowanej przestrzeni.**

THERMI STAR
TECHNOLOGY

Innowacyjna technologia
produkcji włókien, efektywna
izolacja termiczna i akustyczna

isover.pl/pro

Zobacz
opinie
wykonawców

SAINT-GOBAIN

PODKŁADY PODŁOGOWE

Podkłady podłogowe z płyt Rigidur przeznaczone są do wykonywania podłoży pod wszelkiego rodzaju materiały posadzkowe zarówno w budownictwie mieszkaniowym, jak i użyteczności publicznej.

Z uwagi na ich odporność na działanie wilgoci mogą być one stosowane w pomieszczeniach, w których występują dodatnie temperatury, a stała wilgotność względna powietrza nie przekracza 70%.

Elementy jastrychowe Rigidur składają się z dwóch płyt gipsowo-włóknowych, sklejonych ze sobą fabrycznie, z przesunięciem tworzącym na wszystkich krawędziach felce o szerokości 5 cm.

Dzięki różnego typu laminacji (płytami z wełny mineralnej lub ze styropianu), szybkości układania w połączeniu z gładką, płaską powierzchnią i niewielkim ciężarem, suchy jastrych RIGIPS Rigidur pozwala uzyskać podłoże spełniające najwyższe wymagania.



PRZYGOTOWANIE PODŁOŻA



1

UKŁADANIE FOLII

Surową posadzkę betonową należy wyłożyć folią polietylenową 0,2 mm, układając kolejne pasy na zakładkę (10 cm). Ułożenie folii jest rekomendowane, ale nie jest to element konieczny. Zadaniem folii jest uniemożliwienie migracji pary wodnej ze stropu do keramzytu, a tym samym ochrona przed zawilgoceniem płyt Rigidur.

Zjawisko migracji pary wodnej ze stropu może wystąpić np. w przypadku nowo wybudowanego budynku, gdzie dosychanie stropu trwa przez kilka miesięcy od jego wykonania. W przypadku stropów drewnianych folia dodatkowo zapobiega przesypaniu się keramzytu w pustą przestrzeń stropu.

2

UŁOŻENIE PROFILI PROWADZĄCYCH I PODSYPKI Z KERAMZYTU

Ułożenie elementów jastrychowych rozpoczynamy od ułożenia profili prowadzących. Na profile prowadzące należy rozsypać podsypkę z keramzytu w celu ich stabilizacji.



System suchego jastrychu należy do grupy podłóg pływających. W związku z tym należy wykonać dylatacje obwodowe i progowe. Sposób rozplanowania dylatacji powinien być zgodny z zasadami układania posadzek betonowych.

PRZYGOTOWANIE PODŁOŻA



3

POZIOMOWANIE PROWADNIC

Po ustabilizowaniu prowadnic należy je wypoziomować.



Niewielkie nierówności podłoża, poniżej 5 mm (zadziory, ziarna piasku), wyrównuje się, układając pośrednią warstwę np. tektury falistej, pianki polietylenowej, wełny mineralnej itp. Nierówności powyżej 20 mm i różnice w poziomie posadzki niweluje się podsypką wyrównującą, np. Leca.

4

UKŁADANIE PODSYPKI

Podsypkę wysypuje się z worków na podłoże.



Zasypywane przewody instalacyjne powinny być ułożone w rozstawie co najmniej 20 mm i przykryte warstwą podsypki min. 20 mm.

5

WYRÓWNANIE PODSYPKI

Następnie podsypkę wyrównuje się łąką prowadzoną po listwach prowadzących.



PRZYGOTOWANIE PODŁOŻA



6

WYRÓWNYWANIE PODSYPKI

Maksymalna grubość podsypki nie może przekroczyć 60 mm.



Warstwa podsypki do 4 cm nie wymaga zagęszczania. Przy większych grubościach po wstępnym wyrównaniu należy podsypkę zagęścić ubijakiem ręcznym i wyrównać.



7

WYPEŁNIANIE BRUZZ

Po usunięciu przewodnic bruzdy należy starannie wypełnić podsypką.



Chodzenie po wyrównanej warstwie podsypki umożliwi rozłożenie kawałków płyt o wymiarach 50 x 50 cm. Nie należy stawać na brzegu płyty.

UKŁADANIE PŁYT JASTRYCHOWYCH RIGIDUR



1

UKŁADANIE PŁYT

Elementy jastrychowe Rigidur układa się, zaczynając od lewego tylnego narożnika pomieszczenia. Wystające felce przy styku ze ścianą należy obciąć.



2

DOCINANIE PŁYT

Felce możemy odciąć za pomocą piły mechanicznej lub noża. W przypadku noża należy nim kilkakrotnie przeciągnąć po obu stronach płyty.

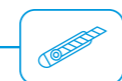

3

ŁAMANIE PŁYT

Następnym krokiem jest złamanie płyty w miejscu nacięcia. Możemy posłużyć się młotkiem gumowym.



4

MONTAŻ PŁYT PRZY ŚCIANACH

Płyta Rigidur powinna przylegać do pianki akustycznej, dochodząc do niej po obwodzie pomieszczenia.



5

KLEJENIE PŁYT

Klej do płyt podłogowych Rigidur nanosi się na felce w dwóch pasach.

Nie należy wykonywać połączeń płyt Rigidur w progu drzwi. W takiej sytuacji zaleca się skrócić pierwszą płytę w danym rzędzie.



UKŁADANIE PŁYT JASTRYCHOWYCH RIGIDUR



Klej do płyt podłogowych Rigidur

6

UKŁADANIE KOLEJNEJ PŁYTY

Kolejną płytę Rigidur należy dołożyć do już ułożonego pasa płyt.

Uważajmy, aby nie zaburzyć podsypki.



Układanie dolnej warstwy płyt RIGIPS Rigidur należy wykonać z wzajemnym przesunięciem elementów w kierunku wzdłużnym min. 300 mm.

Górną warstwę płyt układa się obróconą pod kątem 90 stopni do warstwy dolnej, z wzajemnym przesunięciem krawędzi oraz przesunięciem względem połączeń warstwy dolnej nie mniejszym niż 300 mm.

7

DOCIŚNIĘCIE PŁYT

Kolejnym krokiem jest dociśnięcie płyty i jej przytrzymanie.



UKŁADANIE PŁYT JASTRYCHOWYCH RIGIDUR



8

MONTAŻ UŁOŻONYCH PŁYT

Ułożony element mocuje się za pomocą wkrętów Rigidur lub specjalnych ocynkowanych i żywicowanych zszywek.



Długości wkrętów i zszywek należy dobierać w taki sposób, aby nie wystawały po spodniej stronie elementów jastrychowych (zob. tabela na s. 245).

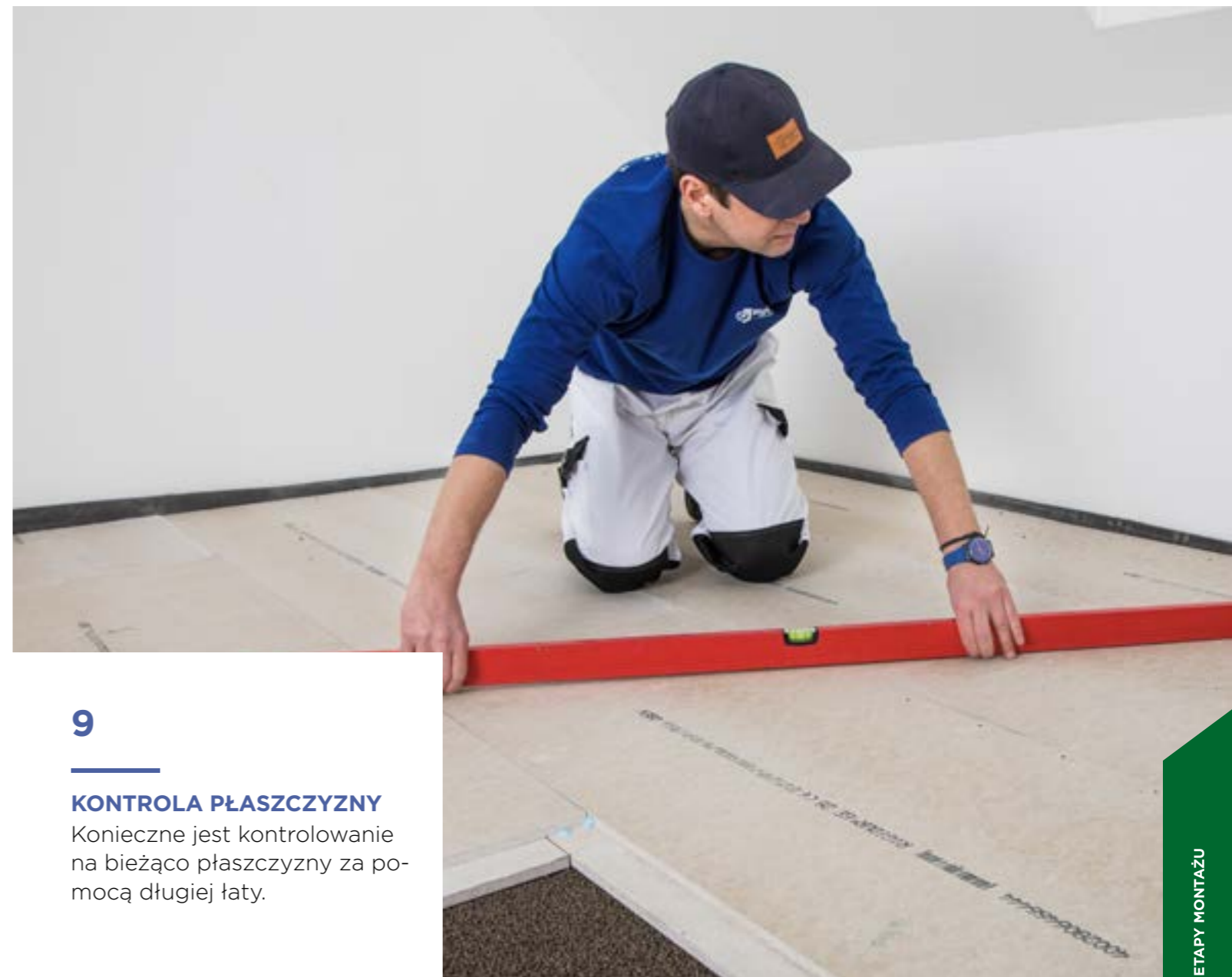

9

KONTROLA PŁASZCZYZNY

Konieczne jest kontrolowanie na bieżąco płaszczyzny za pomocą długiej łąty.



Po jastrychu można chodzić, gdy klej stwardnieje.

WYKOŃCZENIE POWIERZCHNI



1

USUNIĘCIE CZĘŚCI NADMIAROWYCH

Za pomocą nożyka należy uciąć nadmiar folii oraz pianki akustycznej. Na tym etapie należy usunąć również nadmiar kleju za pomocą szpachelki.

2

SZPACHLOWANIE

Po utwardzeniu się kleju ewentualne ubytki i nierówności należy zaszpachlować masą VARIO.



3

WYSYCHANIE KLEJU

Tak przygotowaną podłogę możemy użytkować po całkowitym związaniu i stwardnieniu kleju oraz masy szpachlowej.



ZAKRES STOSOWANIA SUCHEGO JASTRYCHU RIGIDUR

Suchy jastrych RIGIPS Rigidur (podkłady podłogowe) może być stosowany w budownictwie mieszkaniowym i użyteczności publicznej, w budynkach nowo wznoszonych lub modernizowanych, w pomieszczeniach kategorii 1, 2, 3 zakresu stosowania.

	Obciążenie* punktowe w kN	Zakres stosowania	Obciążenie* punktowe w kN przy dodatkowej warstwie RIGIPS Rigidur H = 10 mm	Zakres stosowania w kN przy dodatkowej warstwie RIGIPS Rigidur H = 10 mm
RIGIPS Rigidur E20	3,0	1 + 2	4,0	1 + 2 + 3
RIGIPS Rigidur E25	3,0	1 + 2	4,0	1 + 2 + 3
RIGIPS Rigidur E30 M	2,5	1	3,0	1 + 2

* Powierzchnia obciążenia 50 mm. Dopuszczalne obciążenie punktowe dotyczy odległości co najmniej 50 cm od siebie i odległości od narożnika pomieszczenia przynajmniej 10 cm.

DEFINICJA ZAKRESU STOSOWANIA ELEMENTÓW JASTRYCHOWYCH RIGIPS RIGIDUR

ZAKRES STOSOWANIA 1

Kategoria wyznaczona na podstawie normy DIN 1055-3:2 odpowiada maks. 2 kN/m² obciążenia powierzchni, obejmująca mieszkania, biura (także korytarze), gabinety lekarskie, pokoje zabaw, pomieszczenie handlowe do 50 m².

ZAKRES STOSOWANIA 2

Kategoria wyznaczona na podstawie normy DIN 1055-3:2 odpowiada maks. 3 kN/m² obciążenia powierzchni, obejmująca hotele, domy opieki, sale chorych, klasy szkolne, kuchnie i pomieszczenia badawcze łącznie z salami operacyjnym (bez ciężkich urządzeń), kawiarnie, restauracje, jadalnie, czytelnie.

ZAKRES STOSOWANIA 3

Kategoria wyznaczona na podstawie normy DIN 1055-3:2 odpowiada maks. 5 kN/m² obciążenia powierzchni, obejmująca korytarze w szpitalach, korytarze sal wykładowych i klas, powierzchnie z zamocowanymi krzesłami (w kinach, kościołach, salach wykładowych, teatrach, salach konferencyjnych, poczekalniach itp.), muzea, wejścia do budynków publicznych i hoteli, powierzchnie w sklepach detalicznych i domach towarowych, powierzchnie fabryczne i warsztatowe z niedużym natężeniem ruchu.

TABELA DOBORU WKRĘTÓW DO SKRĘCANIA PŁYT PODŁOGOWYCH RIGIPS RIGIDUR

	Wkręty uniwersalne RIGIPS Rigidur [mm]	Odległość między wkrętami [mm]	Zszywki		Odległość między zszywkami [mm]
			Długość [mm]	Zszywki [mm]	
RIGIPS Rigidur E20	3,9 x 19	250	18 + 19	1,4 + 1,6	150
RIGIPS Rigidur E30 M	3,9 x 19	250	18 + 19	1,4 + 1,6	150
RIGIPS Rigidur E25	3,9 x 22	250	22	1,4 + 1,6	150

ZAKRES STOSOWANIA SUCHEGO JASTRYCHU RIGIDUR

WYKŁADZINY PODŁOGOWE

Elastyczne wykładziny podłogowe, np. wykładziny tekstylne, korkowe, z PCV, można układać na ułożone wcześniej elementy jastrychowe. W przypadku cienkich wykładzin (np. PCV) zaleca się wcześniejsze naniesienie masy szpachlowej, np. VARIO, przy czym powierzchnia płyt RIGIPS Rigidur musi być zagruntowana wcześniej środkiem RIGIPS Rikombi Grund. Na elementach jastrychowych RIGIPS Rigidur można także układać parkiet pływający. Parkiet przyklejany do podłoża powinien mieć postać mozaiki (zamiast parkietu układanego z pojedynczych klepek). Płytki ceramiczne (maks. 33 x 33 cm) układa się na cienkiej warstwie kleju, zgodnie ze wskazówkami producenta kleju.

ODPORNOŚĆ NA WGNIATANIE PRZEZ KÓŁKA MEBLI

Elementy jastrychowe RIGIPS Rigidur mogą być stosowane pod meble na kółkach. Należy pamiętać o wyborze równie odpornej wykładziny podłogowej.

OGRZEWANIE PODŁOGOWE

Do montażu na instalacji ogrzewania podłogowego nadają się zwłaszcza płyty RIGIPS Rigidur E25 (2 x 12,5 mm). Zastosowany system ogrzewania podłogowego musi być dopuszczony przez producenta do stosowania w połączeniu z suchym jastrychem. Twardość warstwy styropianu, w której ułożone zostaną przewody instalacji, nie powinna być mniejsza niż EPS 200. To samo dotyczy dodatkowych warstw izolacji termicznej. Przed ułożeniem elementów jastrychowych RIGIPS Rigidur zaleca się rozłożenie folii polietylenowej. Temperatura instalacji ogrzewania podłogowego powinna być ograniczona do maks. 50°C. Pod jastrychem układa się blachę o gr. 0,6 mm, rozprowadzającą równomiernie ciepło z przewodów grzejnych.

BADANIE WAŻONEGO WSKAŹNIKA ZMNIEJSZENIA POZIOMU UDERZENIOWEGO ΔL_w

Pomiary zmniejszenia poziomu uderzeniowego stropu wzorcowego po nałożeniu podkładu wykonanego z płyt RIGIPS Rigidur E30 M zgodnie z warunkami stosowania podanymi w Aprobacie Technicznej ITB AT-15-4665/2014 p. 2, przeprowadza się wg normy PN-EN ISO 10140-1:2011 oraz PN-EN ISO 10140-3:2011. Ważony wskaźnik zmniejszenia poziomu uderzeniowego ΔL_w oblicza się wg normy PN-EN ISO 717-2:2013.

Właściwości	Wymagania dla podkładu podłogowego z płyt Rigips Rigidur E30 M
Ważony wskaźnik zmniejszenia poziomu uderzeniowego ΔL_w (wartość odnosi się do stropów masywnych) [dB]	19*

* Przy określeniu izolacyjności od dźwięków uderzeniowych stropu z podkładem podłogowym RIGIDUR wg PN-EN 12345-2:2002 należy przyjąć projektowe wartości wskaźników ΔL_{wr} , tj. wartości podane w tablicy mniejsze o 2 dB ($\Delta L_{wr} = \Delta L_w - 2dB$).

UWAGA: omówione metody obliczeń wg PN-EN 12345-2:2002 podane są w instrukcji ITB nr 463/2001. Warunkiem uzyskania w budynku wartości ΔL_w podanych w tablicy jest zachowanie zasad montażu podkładu podłogowego podanych w p. 2 poz. 2 Instrukcji ITB463/2011.

BEZPIECZEŃSTWO POŻAROWE

Naturalny gips jest materiałem niepalnym, dlatego elementy budowlane wykonane z tego surowca są zaliczane do nierozprzestrzeniających ognia i spełniających surowe wymagania wynikające z przepisów z zakresu ochrony przeciwpożarowej.

Gips zawiera ok. 20% chemicznie związanej wody krystalicznej, dzięki czemu do momentu całkowitej dehydratacji temperatura na zabudowie z gipsu nie przekracza 100-140°C. Wykorzystując właściwości ogniochronne gipsu, wyprodukowano wiele materiałów płytowych szeroko stosowanych w systemach biernej ochrony przeciwpożarowej.

Są to między innymi:

- płyty gipsowo-kartonowe ogniochronne RIGIPS PRO Fire typu F i Fire+ typu DF (EN-PN 520),
- płyty gipsowo-kartonowe impregnowane, ogniochronne RIGIPS PRO Fire Hydro i RIGIPS PRO Fire+ Hydro (EN-PN-520),
- płyty RIGIPS Glasroc F (Ridurit) (PN EN 15283-1).

Materiały budowlane z gipsu, mające postać płyt gipsowych, gipsowo-kartonowych i gipsowo-włóknowych, zaliczane są do najbezpieczniejszych niepalnych materiałów zakwalifikowanych do euroklas A1 i A2.



SYSTEM OCHRONY POŻAROWEJ

Płyty RIGIPS Glasroc F (Ridurit) to specjalne ogniochronne płyty gipsowe zbrojone włóknem, wykonane zgodnie z normą EN 15283-1.

Udoskonalony skład umożliwia ich stosowanie w systemach ochrony przeciwpożarowej o zwiększonych wymaganiach, ponieważ płyty Glasroc F (Ridurit) zachowują swoją stabilność, nie ulegając pęknięciom nawet po dłuższym narażeniu na działanie ognia i wysokich temperatur. Glasroc F (Ridurit) jako produkt zgodny z obowiązującymi normami uzyskał znak jakości CE, stanowiąc materiał budowlany klasy A1 zgodnie z normą EN 13501-1.

Dzięki dużej wytrzymałości płyty Glasroc F (Ridurit) można łączyć za pomocą klamer (zszywek), bez stosowania dodatkowej konstrukcji nośnej.

Poniżej znajdują się informacje dotyczące stosowania płyt RIGIPS Glasroc F (Ridurit) w systemach ochrony przeciwpożarowej.

ZABEZPIECZENIA OGNIOPRONNE KONSTRUKCJI STALOWYCH. SYSTEM 6.10.00.

Właściwości mechaniczne stali: sprężystość, plastyczność, udurowienie, twardość, spawalność oraz wytrzymałość sprawiają, że stal jest niezastąpionym materiałem w budownictwie.

Stalowe konstrukcje charakteryzują się niezawodnością pracy, łatwością i szybkością wykonania elementów, prostotą i precyzją montażu, oszczędnym zużyciem materiału.

Są powszechnie stosowane we wszystkich rodzajach budownictwa.

Oprócz wielu zalet konstrukcje stalowe mają również szereg wad, takich jak wrażliwość na korozję, kruchość w niskich temperaturach oraz słaba odporność na wysokie temperatury. Cechy te nie ograniczają możliwości stosowania stali w konstrukcjach budowlanych, powinno się jednak uwzględnić je podczas projektowania.

Przepisy z zakresu ochrony pożarowej budowli wymagają stosowania zabezpieczeń ogniochronnych konstrukcji stalowych, zapewniających jej nośność w warunkach pożaru. Jedną z metod ochrony przeciwogniowej konstrukcji stalowych jest system ogniochronnej zabudowy elementów płytami gipsowymi RIGIPS Glasroc F (Ridurit). Oferowany przez RIGIPS system ochrony przeciwpożarowej konstrukcji stalowych z zastosowaniem płyt Glasroc F (Ridurit) spełnia surowe wymagania polskich i europejskich norm. Jest dopuszczony do stosowania Krajową Oceną Techniczną ITB-KOT-2017/0175 wydanie 1 i certyfikatem zgodności.

ZABEZPIECZENIA OGNIOPRONNE KONSTRUKCJI ŻELBETOWYCH Z ZASTOSOWANIEM PŁYT GLASROC F (RIDURIT). SYSTEM 6.40.10.

Masywne elementy budowlane w modernizowanych i remontowanych obiektach często nie spełniają wymagań w zakresie ochrony przeciwpożarowej. W czasie pożaru, pod wpływem wysokiej temperatury następuje zjawisko odpryskiwania betonu i odsłonięcia ulegają elementy zbrojenia od strony oddziaływania ognia.

Powoduje to utratę nośności ogniowej elementu konstrukcji żelbetowej oraz spadek izolacyjności i szczelności ogniowej. Odporność ogniową elementów konstrukcyjnych budynku (słupów, belek, stropów, ścian) można poprawić, stosując bezpośrednio mocowane

okładziny z płyt gipsowych Glasroc F (Ridurit). Grubość okładziny dobierana jest indywidualnie dla każdego elementu żelbetowego po określeniu grubości otuliny zbrojenia, najczęściej na podstawie wykonanych odkrywek. RIGIPS oferuje systemy zabezpieczenia ogniochronnego płytami Glasroc F (Ridurit) belek i słupów żelbetowych oraz ścian i stropów żelbetowych, oparte na badaniach ogniowych wg normy PN-ENV-13381-3:2004. System jest dopuszczony do stosowania za pomocą Klasyfikacji Ogniowej ITB 00785/17/R328NZP.



SYSTEMY OCHRONY POŻAROWEJ

OBUDOWY OGNIOSCHRONNE TRAS KABLOWYCH. SYSTEM 6.80.00.

Zgodnie z Rozporządzeniem Ministra Infrastruktury w sprawie warunków technicznych, jakim powinny odpowiadać budynki i ich usytuowanie (§ 187.3 i 187.4), przewody i kable wraz z zamocowaniem, zasilające urządzenia ochrony przeciwpożarowej, powinny zapewnić ciągłość dostawy energii elektrycznej w warunkach pożaru przez określony w projekcie budowlanym czas. Ważne urządzenia i systemy powinny zachować swoją funkcjonalność i sprawność również w warunkach pożaru. Należą do nich m.in.:

- urządzenia ochrony przeciwpożarowej (tryskacze, sygnalizacja),
- windy pożarowe,
- oświetlenie ewakuacyjne,
- urządzenia wentylacji pożarowej,
- awaryjna instalacja elektryczna.

Niezabezpieczone kable elektryczne w przypadku pożaru są główną przyczyną rozprzestrzeniania się ognia ze źródła do dalej znajdujących się pomieszczeń. W systemach biernej ochrony przeciwpożarowej trasy kablowe można zabezpieczyć, stosując ogniochronne zabudowy wykonane z płyt RIGIPS Glasroc F (Ridurit), które mogą ochronić kable przed działaniem ognia, zapewniając ciągłość dostawy energii i sygnału przez określony czas (Klasyfikacja ogniowa 00785/16/R/284NZZ).

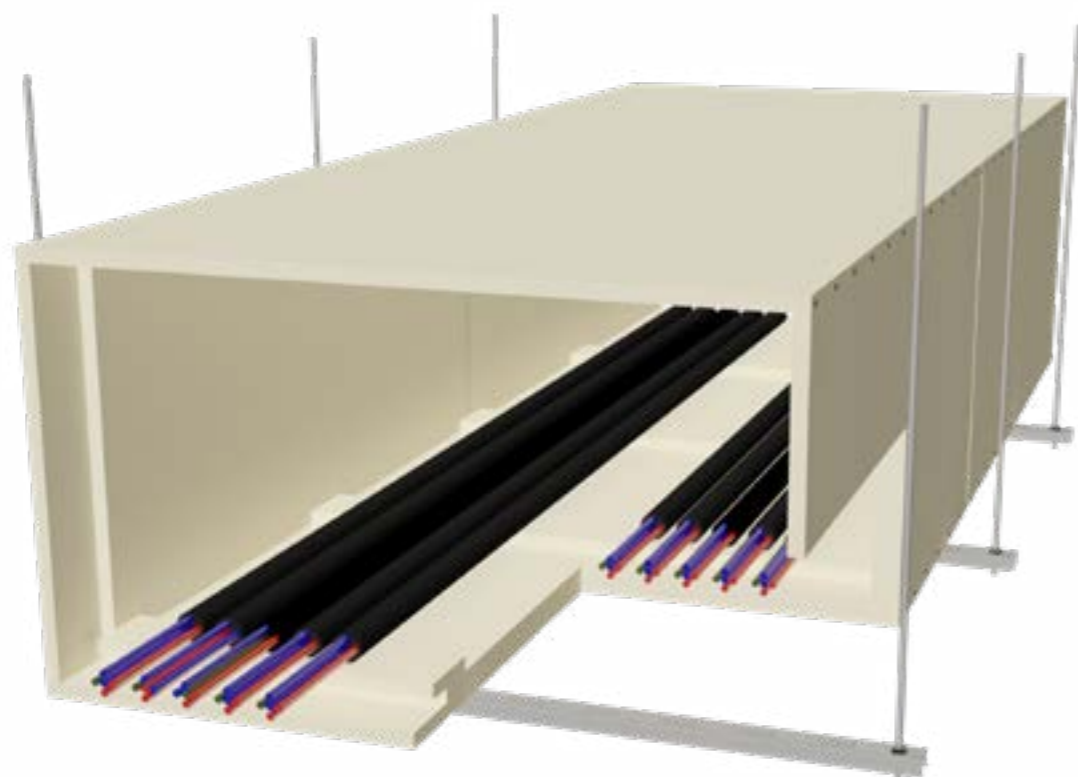

ZABEZPIECZENIA OGNIOSCHRONNE TAŚM Z WŁÓKIEN WĘGLOWYCH WZMACNIAJĄCYCH KONSTRUKCJE ŻELBETOWE. SYSTEM 6.40.70

W wielu przypadkach, zarówno w budynkach nowo wznoszonych, jak i remontowanych, zachodzi konieczność wzmocnienia elementów konstrukcyjnych budynków wykonanych w technologii żelbetowej lub stalowej. Dotyczy to elementów głównej konstrukcji nośnej ścian, stropów, słupów, belek, rygli itp. Obecnie do wzmocniania konstrukcji coraz powszechniej stosowane są taśmy lub maty wykonane z bardzo wytrzymałych, zwłaszcza na rozciąganie, włókien węglowych. Taśmy lub maty są mocowane do wzmocnianego elementu konstrukcji techniką klejenia. Słabym punktem technologii jest niska odporność stosowanych klejów na oddziaływanie wysokiej temperatury (od 50 do 100°C w zależności od rodzaju stosowanego kleju).

Dlatego, aby zapewnić warunki spełnienia funkcji wzmacniającej konstrukcję w warunkach pożaru, taśmy i maty muszą być obudowane ogniochronnie w sposób zapewniający nieprzekroczenie dopuszczalnych temperatur na ich powierzchni. Obecnie nie istnieją żadne europejskie normy ani wytyczne dotyczące metodyki badawczej w tym zakresie. W większości krajów grubość niezbędnej otuliny z materiałów ogniochronnych określa się na podstawie własnych programów badawczych i obliczeniowych wybranych laboratoriów badawczych. Jedną z metod zabezpieczania taśm i mat z włókien węglowych przed oddziaływaniem wysokiej temperatury jest obudowa z płyt gipsowych RIGIPS Glasroc F (Ridurit).

PRACE WYKOŃCZENIOWE

Ostateczny efekt wizualny, zadowolenie klienta oraz komfort użytkownika pomieszczeń w dużym stopniu zależą od sposobu wykończenia powierzchni budowanych elementów. Równie ważne jest zastosowanie dobrej jakości materiałów, dzięki którym praca będzie przyjemna, a efekt końcowy spełni oczekiwania użytkowników. Rozplanowanie kolejności prac wykończeniowych to bardzo ważna kwestia, mająca wpływ na finalny wygląd zabudowy. W tej części Montażu Systemów RIGIPS prezentujemy:

- sposoby oraz standardy szpachlowania krawędzi płyt gipsowo-kartonowych,
- gipsowo-włóknowych,
- wykańczanie naroży wewnętrznych i zewnętrznych,
- szpachlowanie miejsc zamocowań,
- obróbkę płyt.



STANDARDY SZPACHLOWANIA PŁYT RIGIPS

	VARIO NAJWYŻSZA WYTRZYMAŁOŚĆ	PREMIUM UNIWERSALNOŚĆ	INWESTYCYJNY EKONOMICZNOŚĆ	
WARSTWA KONSTRUKCYJNA				Q1 = PSG1
TAŚMA DO SPOINOWANIA				* ROZWIĄZANIE REKOMENDOWANE
WARSTWA FINISZOWA				Q2-Q4 = PSG2-PSG4

*Poziomy szpachlowania gipsowego Q1, Q2, Q3, Q4 zgodnie z „Warunkami technicznymi wykonania i odbioru systemów suchej zabudowy” Polskiego Stowarzyszenia Gipsu.

POZIOMY SZPACHLOWANIA GIPSOWEGO Q1, Q2, Q3, Q4

ZGODNE Z „WARUNKAMI TECHNICZNYMI WYKONANIA I ODBIORU SYSTEMÓW
SUCHEJ ZABUDOWY” POLSKIEGO STOWARZYSZENIA GIPSU

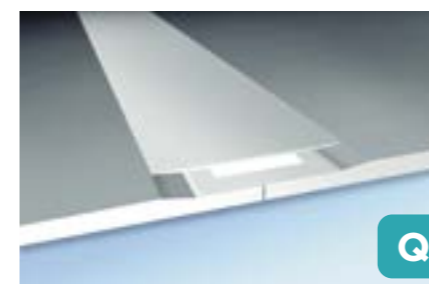

Q1

Wypełnienie spoin masą konstrukcyjną z użyciem taśmy zbrojącej, np. szpachlowanie pod okładziny ceramiczne

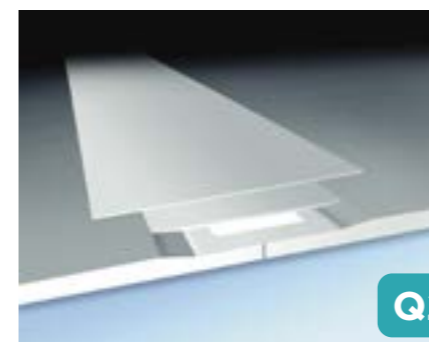

Q2

Q1 oraz wyrównanie spoiny masą finiszową do poziomu płyty, zalecane pod:

- tapety strukturalne średnio- i gruboziarniste,
- farby strukturalne,
- farby matowe, emulsje (wałek, pędzel),
- tynki ozdobne.

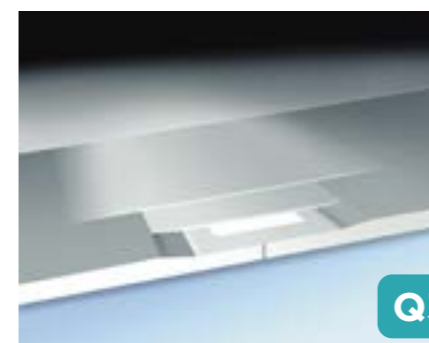

Q3

Q2 oraz całopowierzchniowe szpachlowanie (gr. do 1 mm), zalecane pod:

- cienkie tapety o delikatnej strukturze,
- farby matowe cienkowarstwowe,
- farby jedwabiste i z połyskiem,
- tynki o ziarnistości poniżej 1 mm (o ile producent tynku dopuszcza ich stosowanie na takim podłożu).

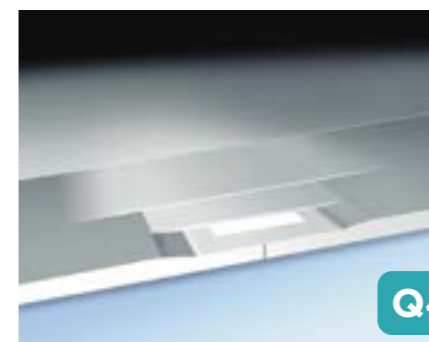







Q4

Q2 oraz całopowierzchniowe wykonanie gładzi (gr. 1-3 mm), zalecane pod:

- gładkie lub strukturalne okleiny ścienne z połyskiem,
- farby z połyskiem,
- uzyskiwanie polerowanych powierzchni z gipsu alabastrowego imitujących marmur.

OFERTA MAS SZPACHLOWYCH RIGIPS

PRODUKT	STANDARD SZPACHLOWANIA				Materiał sypki - do wymieszania z wodą	Materiał gotowy do użycia	SPOSÓB APLIKACJI			
	Q1	Q2	Q3	Q4			RĘCZNA	WAŁKIEM	BOKSEM	AGREGATEM
Rigips VARIO 	•••				•		•			
Rigips Premium Light 	•••	•••	•••	•••		•	•	•		•
ProMix Finish Plus 		•••	•••	•••		•	•	•		•
Rigips Q1 Zaczyna 	••				•		•			
Rigips Q2-Q3 Kończy 		••	••		•		•			
Rigips Gotowa Q2-Q3 Kończy 		••	••			•	•	•		•
Rigips Super 	••	••	••		•		•			

- dobra aplikacja
- bardzo dobra aplikacja

PRACE WYKOŃCZENIOWE

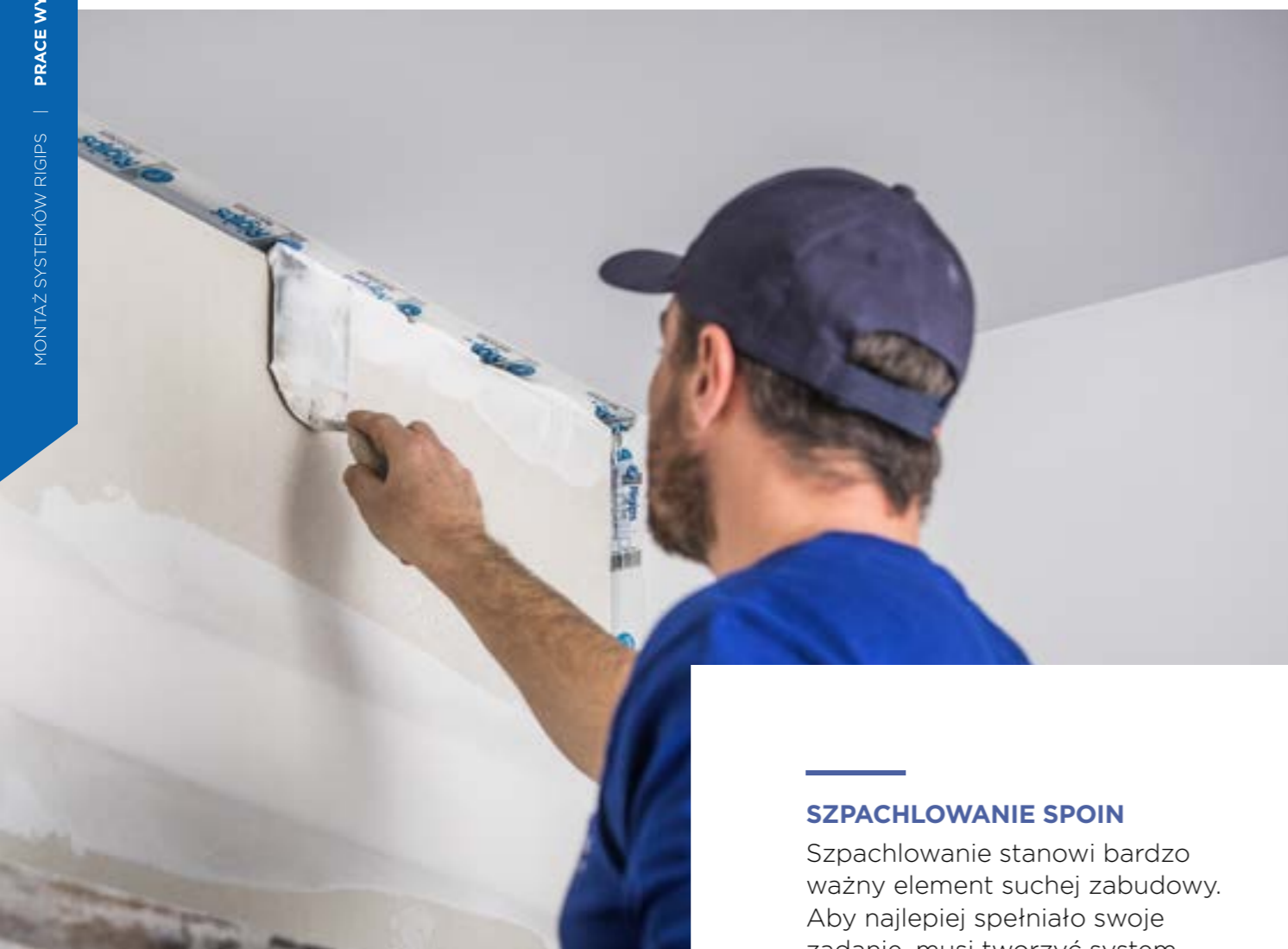

SZPACHLOWANIE SPOIN

Szpachlowanie stanowi bardzo ważny element suchej zabudowy. Aby najlepiej spełniało swoje zadanie, musi tworzyć system uwzględniający rodzaj krawędzi płyty, właściwości masy szpachlowej i typ zastosowanej taśmy zbrojącej. Masy konstrukcyjne VARIO, SUPER, RIGIPS Q1 Zaczyna mają właściwości dostosowane do specyficznych wymagań płytkiej krawędzi PRO. Wysychające masy finiszowe RIGIPS stanowią najlepsze uzupełnienie mas konstrukcyjnych.



SZPACHLOWANIE FINISZOWE

Znacznym ułatwieniem pracy jest zastosowanie gotowej masy RIGIPS Premium Light lub RIGIPS Gotowa Q2-Q3 Kończy, zarówno do szpachlowania spoin, jak i do wykańczania powierzchni płyt.



W przypadku zastosowania systemu z kilkoma warstwami płyt gipsowo-kartonowych należy pamiętać o wypełnieniu masą gipsową krawędzi PRO w wewnętrznych warstwach oraz zastosowaniu taśmy zbrojącej w warstwie zewnętrznej.



Płyty RIGIPS PRO i 4PRO posiadają spłaszczoną krawędź 1 mm na szerokości 45 mm. Taki kształt krawędzi pozwala w prosty sposób wtopić taśmę spoinową, dzięki temu zużywamy mniej masy szpachlowej, uzyskując doskonałą wytrzymałość połączeń.

SZPACHLOWANIE KRAWĘDZI WZDŁUŻNYCH

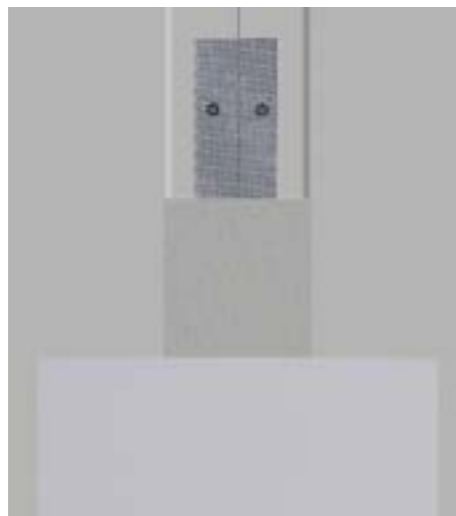

SZPACHLOWANIE I ZBROJENIE SPOINY PŁYT Z KRAWĘDZIĄ PRO Z WYKORZYSTANIEM SIATKI SAMOPRZYLEPNEJ

Proces zależy od zastosowanego rodzaju zbrojenia. Przy siatce samoprzylepnej wystarczają dwa cykle robocze:

1. naklejenie taśmy na krawędzie płyt i wypełnienie zagłębienia masą szpachlową,
2. po wyschnięciu pierwszej warstwy nałożenie szerokocienkiej warstwy masy finiszowej, która po przeszlifowaniu stanowić będzie podkład pod farbę.



Taśmę papierową wklejamy na gotową masę RIGIPS Premium Light lub RIGIPS Gotowa Q2-Q3 Zaczyna.



SZPACHLOWANIE I ZBROJENIE SPOINY PŁYT Z KRAWĘDZIĄ PRO Z WYKORZYSTANIEM TAŚMY Z WŁÓKNA SZKLANEGO, WTAPIANEJ W MASĘ

Stosując taśmę z włókniny szklanej, potrzebujemy trzech cykli:

1. wypełnienie spoiny warstwą masy szpachlowej i wciśnięcie w świeżą masę taśmy zbrojącej,
2. po związaniu pierwszej warstwy nałożenie nieco szerszej drugiej warstwy tej samej masy szpachlowej,
3. nałożenie na wyschniętą spoinę warstwy masy finiszowej RIGIPS Premium Light zapewniającej łatwe szlifowanie i wysoką jakość powierzchni.

SZPACHLOWANIE KRAWĘDZI POPRZECZNYCH

SZPACHLOWANIE I ZBROJENIE SPOINY PŁYT Z KRAWĘDZIĄ PRO Z WYKORZYSTANIEM SIATKI SAMOPRZYLEPNEJ

W połączeniu płyt nie może być żadnej szczeliny, z tego względu styk płyt poszerzamy nacięciem w kształcie litery V na głębokość większą niż połowa grubości płyty. Następnym krokiem jest zwilżenie sfazowanej krawędzi wodą i dopiero potem wypełnienie masą szpachlową. Po związaniu wypełnienia między płytami gipsowymi nakładamy drugą warstwę masy konstrukcyjnej, w którą

wtapiamy zbrojenie. Spod taśmy zbrojącej należy wycisnąć nadmiar masy szpachlowej. Po związaniu i wyschnięciu wierzchniej warstwy masy szpachlowej nakłada się drugą warstwę. Po wyschnięciu spoiny powstałe zgrubienie „rozprowadza” się poprzez „naciągnięcie” warstwy masy finiszowej na szerokości ok. 50 cm.

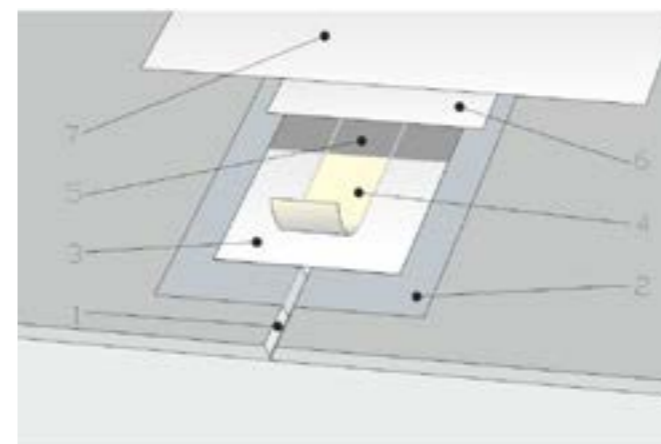

1. Wyprofilowanie krawędzi
2. Umycie i nawilżenie płyty
3. Pierwsza warstwa masy szpachlowej (np. VARIO, SUPER, RIGIPS Q1 Zaczyna)
4. Taśma zbrojąca (włóknina szklana, tzw. fizelina) nałożona na świeżą masę szpachlową
5. Taśma wciśnięta w warstwę masy szpachlowej
6. Druga warstwa masy szpachlowej RIGIPS nałożona po związaniu poprzedniej warstwy
7. Cienka warstwa masy szpachlowej RIGIPS Premium Light lub RIGIPS Gotowa Q2-Q3 Kończy, nałożona na szerokości min. 50 cm



Bezpośrednio przed szpachlowaniem wyprofilowaną krawędź płyty należy starannie oczyścić i zwilżyć wodą za pomocą pędzla. Zgodnie z normą zgrubienie konstrukcyjne na połączeniu płyt gipsowo-kartonowych może wynosić maks. 2 mm.

ZOBACZ
FILM

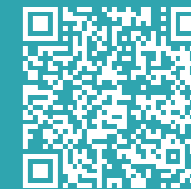

SZPACHLOWANIE KRAWĘDZI POPZRZECZNYCH

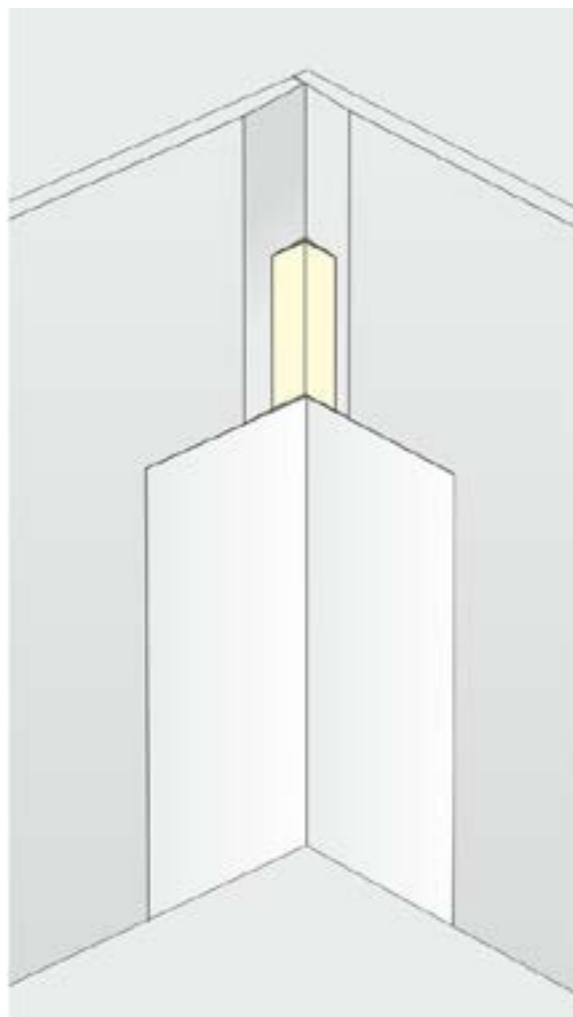

POŁĄCZENIE NAROŻNE

Naróżne połączenie dwóch płyt gipsowo-kartonowych: na wewnętrznym połączeniu krawędzi stosuje się kątową taśmę papierową lub taśmę narożnikową RIGIPS HABITO® No-Coat®. Proces szpachlowania jest podobny jak w przypadku krawędzi ciętych.

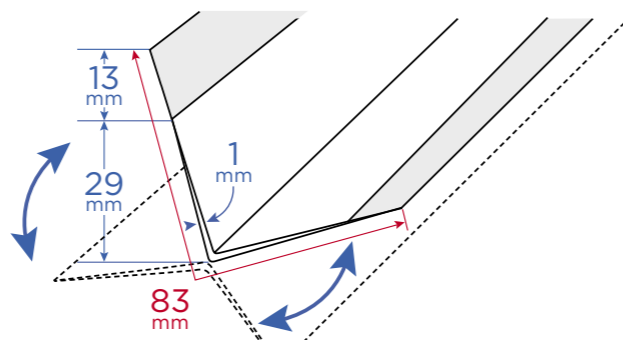

Taśma narożnikowa RIGIPS HABITO® No-Coat® posiada wzdłużne przetłoczenie umożliwiające łatwe zagięcie.

OBRÓBKA NAROŻY ZEWNĘTRZNYCH

ETAPY MONTAŻU NAROŻNIKÓW OCHRONNYCH (ALUMINIOWYCH)

1. oczyścić cięte krawędzie płyt z pyłu (gruntowanie nie jest konieczne),
2. nanieść masę szpachlową na naroże płyt gipsowo-kartonowych,
3. wcisnąć i ustawić (wypoziomować) narożnik na narożu ściany (przykleić),
4. wyrównać wyciśniętą masę i uzupełnić tak, by cały narożnik pokryć masą szpachlową po obu stronach,
5. w świeżą masę szpachlową wcisnąć taśmę zbrojącą z włókna szklanego w celu zabrojenia krawędzi zewnętrznej narożnika,
6. po wyschnięciu uzupełnić miejsca skurczu masą szpachlową, zaszpachlować na szerzej,
7. zgrubienie w narożu rozprowadzić masą finiszową na szerokości 30-40 cm.



OBRÓBKA NAROŻY ZEWNĘTRZNYCH



Niedopuszczalne jest usuwanie papieru na narożu. Sam narożnik aluminiowy nie zabezpieczy płyt gipsowo-kartonowych od pęknięć. Zamiast narożnika aluminiowego możemy zastosować taśmę narożnikową, np. RIGIPS HABITO® No-Coat®.

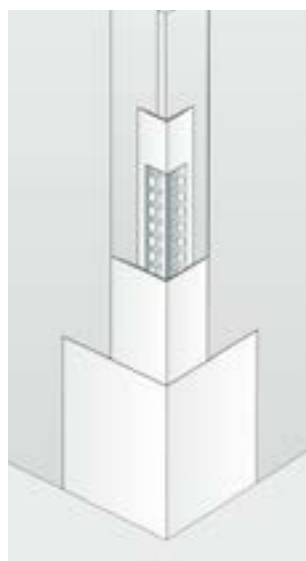

Narożnik z aluminiowym kątownikiem perforowanym

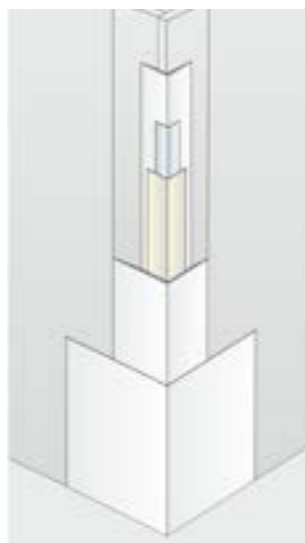

Narożnik z taśmą narożnikową RIGIPS HABITO® No-Coat®, stosowaną przy krawędziach szczególnie narażonych na uszkodzenia

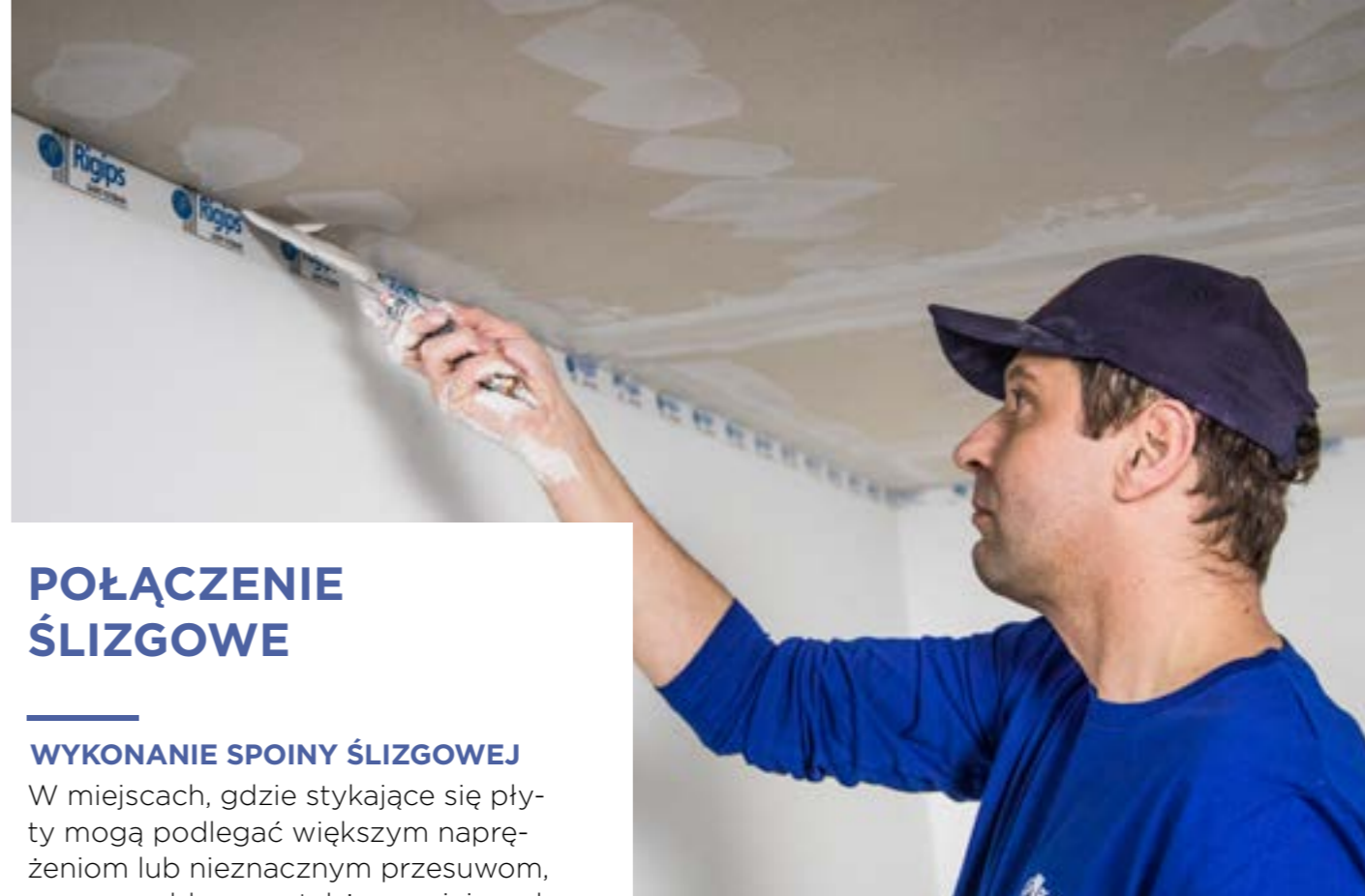

POŁĄCZENIE ŚLIZGOWE

WYKONANIE SPOINY ŚLIZGOWEJ

W miejscach, gdzie stykające się płyty mogą podlegać większym naprężeniom lub nieznacznym przesuwom, np. na poddaszu, a także w miejscach połączenia płyt z tynkiem mokrym należy zastosować spoinę ślizgową. Na tynk lub jedną z płyt nakleja się taśmę samoprzylepną RIGIPS PRO do połączeń ślizgowych. Szpachlowanie przeprowadza się analogicznie jak dla krawędzi ciętych. Należy pamiętać, że zbrojenie wkleja się tylko na jednym boku, tak by stykało się z taśmą ślizgową. Po wyszlifowaniu połączenia wystającą część taśmy ślizgowej odcina się i zdejmuje. Naroża wewnętrzne są naturalnymi miejscami kompensacji przesunięć między płaszczyznami w systemach suchej zabudowy, np. w połączeniu ściana-sufit.

Powstające w takim wypadku rysy można zamaskować warstwą kitu elastycznego akrylowego lub poliuretanowego. Powyższe zalecenia odnoszą się również do płyt RIGIPS Rigidur.

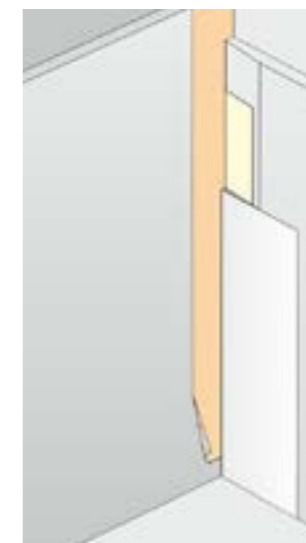

Narożne połączenie płyt gipsowo-kartonowych z powierzchnią tynkowaną: przy połączeniu z tynkiem lub betonem, przed zaszpachlowaniem, należy nakleić taśmę samoprzylepną RIGIPS PRO do połączeń ślizgowych. Po szpachlowaniu należy usunąć wystającą część taśmy.

SZPACHLOWANIE POWIERZCHNI

ZOBACZ
FILM

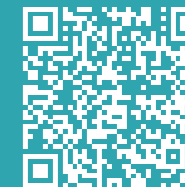

Przed rozpoczęciem szpachlowania należy sprawdzić, czy wkręty nie wystają z płyt. Prawidłowo wkręcony wkręt powinien być zagłębiony na ok. 0,5 do 1 mm, nie przerywając kartonu wokół łba. Wkręty szpachluje się w dwóch cyklach: przy pierwszym szpachlowaniu spoin i przy szpachlowaniu końcowym masą finiszową. Szlifowanie wkrętów przeprowadza się przy szlifowaniu spoin.

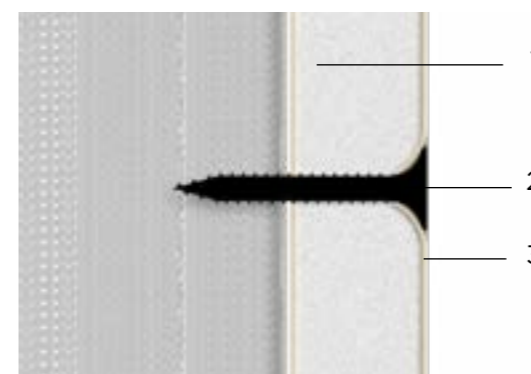

1. Płyty gipsowo-kartonowe RIGIPS PRO
2. Wkręt TN, TD lub TB
3. Masa szpachlowa RIGIPS



**Saint-Gobain Construction
Products Polska Sp. z o.o.**
ul. Okrężna 16, 44-100 Gliwice

**Informacja techniczna
o produktach i rozwiązaniach**
800 163 121

e-mail:
doradcy.techniczni@saint-gobain.com
isover.pl rigips.pl weber.pl

BDO 000006702